

# SINGER®

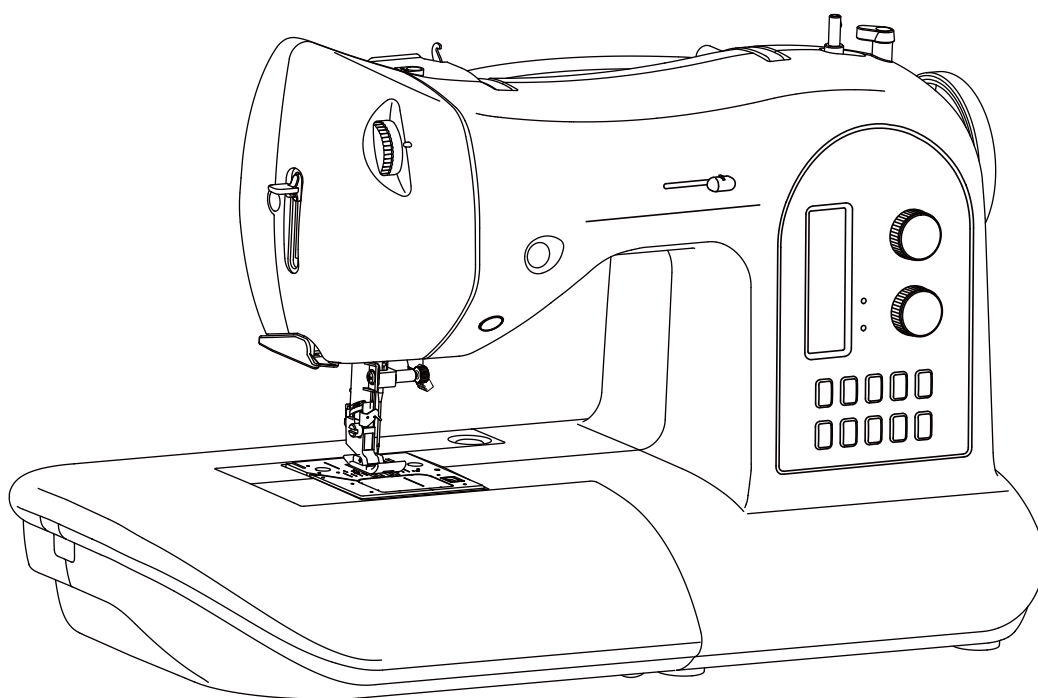

## 1+

**KULLANIM KILAVUZU  
GEBRAUCHSANLEITUNG  
MANUEL D'INSTRUCTION  
HANDLEIDING  
MANUALE DI ISTRUZIONI  
MANUAL DE INSTRUCCIONES**

# “ÖNEMLİ GÜVENLİK TALİMATLARI”

“Bir elektrikli cihazı kullanırken, aşağıdakiler de dahil, temel güvenlik önlemlerine mutlaka uyulmalıdır.” “Bu dikiş makinesini kullanmadan önce bütün talimatları okuyun.”

## “TEHLİKE – Elektrik çarpması riskini azaltmak için:”

1. \* Kullanımdan hemen sonra ve temizlemeden önce mutlaka fişi prizden çekin.

## “UYARI – Yanma, yangın, elektrik çarpması veya yaralanma riskini azaltmak için:”

1. “Makinenin bir oyuncak olarak kullanılmasına izin vermemeyin. Bu makine çocuklar tarafından veya onların yakınında kullanıldığında aşırı dikkat edilmelidir”.
2. Bu cihaz fiziksel veya zihinsel engelli kişiler (çocuklar da dahil), güvenliklerinden sorumlu bir kişi tarafından cihazın kullanımı ile ilgili bilgilendirilmedikçe, deneyimsiz ve bilgisiz kişiler tarafından kullanılmamalıdır. Çocukların cihazla oynamalarına dikkat edilmelidir.”
3. “Bu makine, sadece bu kullanım kılavuzunda belirtilen amaçlar için kullanılmalıdır. Sadece üretici tarafından tavsiye edilen ve bu kullanım kılavuzunda belirtilen parçaları kullanın.”
4. “Kablo veya fiş hasarlı ise, makine düzgün çalışmıyorsa, düşürülmüş veya hasar görmüşse ya da suyun içine düşmüşse asla bu makineyi çalıştırmayın. Kontrol, tamir, elektrik veya mekanik ayarlama için makineyi en yakın yetkili servise götürün.”
5. “Elektrik kablosu hasar gördüğünde, tehlikelerden kaçınmak için kablo üretici, servis merkezi veya yetkili bir kişi tarafından değiştirilmelidir.”
6. “Makineyi asla havalandırma delikleri kapalı iken çalıştırmayın. Toz, tüy ve bol elbiseleri makinenin havalandırma deliklerinden ve pedaldan uzak tutun.”
7. “Deliklere herhangi bir şey sokmayın.”
8. Sadece kapalı alanlarda kullanın.”
9. “Aerosol ürünlerin kullanıldığı veya oksijenin bulunduğu yerlerde makineyi çalıştırmayın.”
10. “Kapatmak için, düğmeyi kapatın (“0”) ve ardından fişi prizden çekin.”
11. “Kullanmayacağınız zaman makineyi kapatın veya fişini prizden çekin. Bakım yapmadan veya lambaları değiştirmeden önce fişi prizden çekin.
12. “Fişi prizden çekerken kablodan tutmayın. Fişi çekmek için, kablodan değil, fişten tutun.”
13. “Parmaklarınızı hareketli parçalardan uzak tutun. Dikiş makinesinin iğnesi etrafından çalışırken aşırı dikkat gereklidir.”
14. “İğnenin kırılmasına neden olacağından asla hasarlı bir iğne plakasını kullanmayın.”
15. “Bükülmüş iğneleri kullanmayın.”
16. “Dikiş yaparken kumaşı itmeyin veya çekmeyin. Aksi takdirde, iğne kırılabilir.”
17. “İğne bölgesinde iğneye iplik takma, iğneyi değiştirme, masuraya iplik sarma veya baskı ayağını değiştirme gibi işlemleri yapmadan önce makineyi kapatın (“0” konumu).”
18. “Kapakları çıkartırken, yağlama yaparken veya kullanım kılavuzunda belirtilen herhangi bir ayarlama işlemini yaparken daima fişi prizden çekin.”
19. “Elektrik çarpmalarını önlemek için asla makineyi veya elektrik fişini suyun veya diğer sıvıların içine sokmayın.”
20. LED ışık maksimum gücü 0.3W, maksimum voltajı DC 5V’tur. LED ışık hasar görürse, makineyi kullanmamalısınız ve tamir etmek ya da değiştirmek için derhal üreticiye ya da yetkili servise göndermelisiniz.”
21. “Dikkat - Yaralanmaları önlemek için:  
- Kullanmayacağınız zaman pedalin fişini prizden çekin.  
- Herhangi bir bakım işlemini yapmadan önce pedalin fişini prizden çekin.”

**DİKKAT–** Hareketli parçalar- Yaralanma tehlikesini azaltmak için, bakım yapmadan önce makineyi kapatın.  
Makineyi çalıştırmadan önce kapağı kapatın.

## BU KILAVUZU SAKLAYIN

Bu dikiş makinesi, evde veya benzeri yerlerde kullanım için tasarlanmıştır.

**Bu cihaz, elektromanyetik uyumluluk ile ilgili EEC Direktifi 2004/108/EC’ye uygundur.**



Kullanım ömrünün sonunda bu ürün, elektrikli/elektronik cihazlarla ilgili ulusal düzenlemelere uygun olarak güvenli bir şekilde geri dönüştürülmelidir. Herhangi bir şüphemiz varsa, talimatlar için yetkili satıcınıza başvurun.

SINGER ve ONE PLUS, Singer Company Limited S.à r.l. veya Bağlı Şirketleri’nin münhasır ticari markalarıdır.

©2012 The Singer Company Limited S.à r.l. veya Bağlı Şirketleri.

Tüm hakları saklıdır.

## Ürünün enerji tüketimi açısından verimli kullanımına ilişkin bilgiler

- Sürekli ve yoğun kullanımlarda makinenizi belli aralıklarla dinlendiriniz.
- Makinenizi ısı kaynaklarından (direkt güneş ışığı, soba, radyatör, kalorifer peteği vb. ) koruyunuz.
- Makinenizi çalıştırdığınız yerdeki elektrik voltajını sık sık kontrol ediniz ve makinenizi şebekeden kaynaklanabilecek elektrik dalgalanmalarından koruyunuz. Eğer bulunduğunuz bölgede şebeke elektriğinde voltaj düşmesi yada yükselmesi gibi problemler yaşıyorsanız, makinenizin bulunduğu yere regülatör taktırmanız makinenizi verimli kullanabilmenize yardımcı olacaktır.
- Makinenizin bakım ve temizlik işlemlerini mutlaka zamanında yapınız.
- Makinenizi mutlaka kullanma kılavuzunda tarif edilen şekilde çalıştırınız.

# WICHTIGE SICHERHEITSHINWEISE

Beim Gebrauch dieser Maschine sollten Sie stets grundlegende Sicherheitsmaßnahmen beachten. Lesen Sie sämtliche Hinweise vor Gebrauch der Maschine aufmerksam durch.

## **ACHTUNG** — Zur Vermeidung elektrischer Schläge:

- Die Maschine nie unbeaufsichtigt lassen, wenn sie mit dem Stromnetz verbunden ist. Unmittelbar nach dem Gebrauch sowie vor jeder Reinigung den Stecker aus der Steckdose ziehen.

## **VORSICHT** — Zur Vermeidung von Bränden, elektrischen Schlägen und Personenschäden:

- Die Netzspannung (Spannung des Steckdosenanschlusses) muss unbedingt mit der Nennspannung des Motors übereinstimmen.
- Die Maschine darf nur zur dem in diesem Handbuch beschriebenen Zweck verwendet werden. Benutzen Sie ausschließlich Zubehör, das vom Hersteller in dieser Bedienungsanleitung empfohlen wird.
- Zur Durchführung von Arbeiten im Nadelbereich, wie Einfädeln der Nadel oder Greifer sowie zum Nadel-, Stichplatten- oder Nähfußwechsel usw. den Netzstecker aus der Steckdose ziehen oder die Maschine ausschalten.
- Der Stecker der Nähmaschine aus der Steckdose ziehen, wenn Abdeckungen entfernt werden, beim Schmieren oder wenn sonstige Wartungsarbeiten, die in dieser Anleitung beschrieben sind, durch den Benutzer ausgeführt werden.
- Selbstständige Einstellungen des Motorriemens sind nicht gestattet. Sollten entsprechende Einstellungen notwendig sein, ist die zuständige Singer-Vertretung zu kontaktieren.
- Den Netzstecker nicht am Kabel, sondern am Stecker aus der Steckdose ziehen.
- Den Fußanlasser vorsichtig behandeln und nicht zu Boden fallen lassen. Insbesondere dürfen keine Gegenstände auf den Fußanlasser gestellt werden.
- Stets die korrekte Stichplatte verwenden. Eine falsche Stichplatte kann Nadelbruch verursachen.
- Keine verbogenen Nadeln verwenden.
- Beim Nähen die Finger von allen sich bewegenden Teilen fernhalten. Besondere Vorsicht ist im Bereich um die Nähmaschinenadel geboten.
- Das Nähgut beim Nähen nicht ziehen oder schieben. Dadurch könnte die Nadel verbogen werden und brechen.
- Maschine ausschließlich am Tragegriff heben und bewegen.
- Die Maschine darf auf keinen Fall betrieben werden, wenn Kabel bzw. Stecker beschädigt sind, die Maschine nicht ordnungsgemäß arbeitet, zu Boden gefallen ist oder wenn sie beschädigt bzw. nass wurde. Ist eine Überprüfung bzw. Reparatur notwendig oder sind elektrische bzw. mechanische Justierungen erforderlich, so bringen Sie die Maschine zum nächstgelegenen Singer- Vertragshändler oder Singer-Kundendienst.
- Die Maschine darf nicht betrieben werden, falls irgendwelche Luftöffnungen verschlossen sind. Halten Sie die Belüftungsöffnungen der Maschine und des Fußanlassers frei von Flusen, Staub und losem Gewebe.
- Keine Gegenstände in die Öffnungen der Maschine stecken bzw. fallen lassen.
- Maschine nicht im Freien betreiben.
- Die Maschine darf nicht an Orten betrieben werden, an denen Sprays oder reiner Sauerstoff verwendet werden.
- Die Maschine darf nicht als Spielzeug benutzt werden. Höchste Aufmerksamkeit ist geboten, wenn die Maschine von Kindern oder im Beisein von Kindern benutzt wird.
- Weder Maschine noch Maschinenkoffer direkter Sonneneinstrahlung oder sehr warmem bzw. feuchtem Raumklima aussetzen.
- Die Maschine, der Fußanlasser und das Netzkabel dürfen nicht mit nassen Händen, nassen Tüchern oder sonstigen nassen Gegenständen angefasst werden.
- Den Netzstecker nicht an eine Mehrfachsteckdose anschließen, an die mehrere andere Netzkabel anderer Geräte angeschlossen sind.
- Das maximale LED Licht hat 0.3W. Maximum Volt ist DC 5V. Wenn das LED Licht beschädigt ist verwenden Sie bitte das Produkt nicht. Senden Sie es der angegebenen Service Adresse zur Reparatur zu.
- Vor jeder Inbetriebnahme Freiarm- und Greiferraumdeckel der Maschine schließen.
- Nähfuß und Nadeln für Kinder unzugänglich aufbewahren.
- Maschine nicht selbsttätig auseinanderbauen oder verändern.
- Vor der Maschinenpflege sicherstellen, dass der Netzschalter ausgeschaltet und der Stecker aus der Steckdose gezogen ist.



Ist das Netzkabel beschädigt, muss es vom Hersteller, Händler bzw. durch eine sonstige qualifizierte Person ausgetauscht werden, um eine potentielle Gefahrenquelle zu eliminieren.

**Dieses Gerät ist nicht dafür bestimmt, durch Personen (einschließlich Kinder) mit eingeschränkten physischen, sensorischen oder geistigen Fähigkeiten oder mangels Erfahrung und/oder mangels Wissen benutzt zu werden, es sei denn, sie werden durch eine für ihre Sicherheit zuständige Person beaufsichtigt oder erhielten von ihr Anweisung, wie das Gerät zu benutzen ist.**

Schalten Sie die Maschine stets aus, wenn Sie sie unbeaufsichtigt lassen.

Ziehen Sie vor Wartung der Maschine den Netzstecker.

Wenn die Leuchteinheit beschädigt ist, muss sie von einem autorisierten Händler ausgetauscht werden.

**Entsorgungshinweis: Halten Sie Verpackungsmaterial von Kindern fern und entsorgen Sie dieses umweltgerecht.**

**Wenn die Nähmaschine einmal ausgedient hat, dann entsorgen Sie diese an einer Sammelstelle für Elektround Elektronikschrott.**



‘SINGER und ONE PLUS sind exklusive Markenzeichen der Singer Company Limited S.à.r.l. oder deren Tochterunternehmen.

©2012 Singer Company Limited S.à.r.l.

Alle Rechte vorbehalten.

# IMPORTANTES CONSIGNES DE SÉCURITÉ

Toujours faire preuve de prudence en utilisant un appareil électromécanique.

Lire toutes les instructions avant d'utiliser cette machine à coudre.

## **DANGER** – Pour réduire le risque de décharge électrique, suivre ce qui suit:

1. Cette machine à coudre ne devrait jamais être laissée sans surveillance lorsque branchée. Toujours la débrancher immédiatement après l'avoir utilisée ou avant de la nettoyer.

## **AVERTISSEMENT** – Pour réduire le risque de brûlures, de feu, de choc électrique ou de blessures, suivre ce qui suit:

1. Ne pas utiliser comme jouet. Une surveillance attentive est nécessaire lorsque cette machine est utilisée par ou près des enfants.
2. Cet appareil n'est pas conçu pour des personnes (incluant les enfants) ayant un handicap physique, sensoriel ou mental, ni par des personnes inexpérimentées, à moins qu'elles soient supervisées ou formées adéquatement par une personne responsable de leur sécurité. Les enfants doivent être surveillés pour éviter qu'ils ne jouent avec l'appareil.
3. N'utiliser cet appareil qu'aux fins mentionnées dans ce manuel et n'utiliser que des accessoires recommandés par le fabricant.
4. Ne jamais faire fonctionner l'appareil si le cordon et la fiche sont endommagés, s'ils ne fonctionnent pas adéquatement, s'ils ont été échappés, endommagés ou s'ils sont tombés dans l'eau. Retourner la machine à un détaillant autorisé ou un centre de service le plus près pour inspection, réparation, ajustement électrique ou mécanique.
5. Si le cordon est endommagé, il doit être remplacé par le fabricant, un représentant autorisé ou toute autre personne qualifiée pour éviter tout danger.
6. Ne jamais utiliser la machine à coudre si les ventilateurs sont bloqués. Garder toutes les ouvertures et le rhéostat exempts d'accumulation de peluches, de poussières ou de pièces de tissu.
7. Ne jamais laisser tomber ni insérer d'objet quelconque dans les ouvertures.
8. Utiliser à l'intérieur seulement.
9. Ne pas faire fonctionner là où des produits en aérosol sont vaporisés ou de l'oxygène est administré.
10. Pour débrancher, fermer l'interrupteur (OFF), puis retirer la fiche de la prise.
11. Fermer l'interrupteur ou débrancher l'appareil, lorsqu'il est laissé sans surveillance, avant de faire un entretien ou de remplacer des ampoules.
12. Ne pas débrancher en tirant sur le cordon. Utiliser plutôt la fiche.
13. Garder les doigts éloignés de toute pièce mobile. L'aiguille doit faire l'objet d'une attention particulière.
14. Ne jamais coudre si la plaque d'aiguille est endommagée, car elle pourrait briser l'aiguille.
15. Ne pas utiliser d'aiguille tordues.
16. Ne pas tirer ni pousser le tissu en cousant. Il pourrait faire dévier l'aiguille et la briser.
17. Fermer l'interrupteur (OFF) avant de faire un quelconque ajustement autour de l'aiguille, comme enfiler l'aiguille, la changer, embobiner du fil ou changer de pied sur le rhéostat, etc.
18. Toujours débrancher la machine à coudre de la prise pour retirer des couvercles, lubrifier la machine ou pour faire tout autre ajustement mentionné dans ce manuel.
19. Pour éviter toute décharge électrique, ne jamais mettre la machine, ni les câbles principaux, ni les fiches dans l'eau ou tout autre liquide.
20. La puissance maximum des ampoules DEL est de 0,3 W, le voltage CC est de 5 V. Si l'ampoule DEL est endommagée, ne pas utiliser l'appareil et l'envoyer immédiatement au fabricant ou à un représentant pour réparation ou remplacement.
21. Pour éviter toute blessure, débrancher le rhéostat :
  - a. lorsque l'appareil est laissé sans surveillance.
  - b. avant de le transporter pour effectuer un entretien.

**ATTENTION** – Pièces mobiles. Pour réduire le risque de blessures, fermer l'interrupteur avant d'effectuer un entretien. Fermer le couvercle avant de faire fonctionner la machine.

## **CONSERVER CES INSTRUCTIONS**

Ce produit est conçu pour une utilisation domestique seulement (ou l'équivalent).

### **RHÉOSTAT (États-Unis et Canada seulement).**

Avec cette machine à coudre, utilisez le modèle YC-485 EC ou JF-1000.

### **INFORMATIONS CONCERNANT LES FICHES POLARISÉES (États-Unis et Canada seulement)**

Cet appareil est équipé d'une fiche polarisée (une lame est plus large que l'autre). Pour réduire les risques de décharge électrique, cette fiche ne peut être branchée dans la prise que d'une seule façon. Si la fiche ne peut pas être insérée entièrement dans la prise, tournez la fiche. Si la fiche ne peut toujours pas entrer dans la prise, veuillez contacter un électricien qualifié afin qu'il installe la prise murale appropriée. Ne modifiez la fiche en aucun cas.

**Cet appareil est conforme à la norme CEE 2004/108/EC concernant les normes électromagnétiques.**



Veuillez noter qu'avant de mettre au rebut, ce produit doit être recyclé conformément à la législation nationale applicable aux produits électriques/électroniques. En cas de doute, veuillez communiquer avec le détaillant.

SINGER, et ONE PLUS sont des marques exclusives de The Singer Company Limited S.à r.l. ou de ses Affiliés.

© 2012 The Singer Company Limited S.à r.l. ou de ses Affiliés. Tous Droits Réservés.

# BELANGRIJKE VEILIGHEIDSINSTRUCTIES

Wanneer u een elektrisch apparaat gebruikt, dienen de fundamentele veiligheidsvoorschriften altijd te worden nageleefd, met inbegrip van de volgende punten. Lees alle instructies goed door voordat u de machine gebruikt.

## GEVAAR - Om het risico van elektrische schokken te verminderen:

1. Laat u de stekker nooit in het stopcontact wanneer u geen toezicht hebt op de naaimachine.  
Trek de stekker van deze naaimachine altijd onmiddellijk na het gebruik en voor reinigingsbeurten uit het stopcontact.

## WAARSCHUWING — Om het risico van brand, vuur, elektrische schokken of verwondingen van personen te verminderen:

1. "Laat dit apparaat niet als speelgoed gebruiken. Let goed op als u dit apparaat in de buurt van kinderen gebruikt."
2. "Dit apparaat is niet bestemd voor gebruik door personen (inclusief kinderen) met verminderde lichamelijke, zintuiglijke of geestelijke vermogens, of gebrek aan ervaring en kennis, tenzij hen toezicht of instructie over het gebruik van het apparaat door een persoon die verantwoordelijk is voor hun veiligheid is gegeven. Kinderen moeten begeleid worden om ervoor te zorgen dat ze niet spelen met het apparaat."
3. "Gebruik het apparaat alleen voor de doelen waarvoor het gemaakt is, zoals beschreven in deze gebruiksaanwijzing. Gebruik alleen toebehoren aanbevolen door de fabrikant en beschreven in deze gebruiksaanwijzing."
4. "Gebruik dit apparaat nooit als de snoeren of de stekker beschadigd zijn, het niet goed functioneert, is gevallen of beschadigd of nat geworden is. Laat het apparaat nakijken bij de dichtstbijzijnde dealer of service punt voor onderzoek en reparatie."
5. "Als het netsnoer is beschadigd, moet het worden vervangen door de fabrikant, de service agent of personen met vergelijkbare kwalificaties om gevaar te voorkomen."
6. "Gebruik het apparaat nooit met geblokkeerde luchtopeningen. Hou de ventilatieopeningen van de machine en de voetpedaal vrij van stof, kleding en afval."
7. "Stop niets in welke opening dan ook."
8. "Alleen voor gebruik binnenshuis."
9. "Gebruik de machine niet terwijl er spuitbussen of zuurstof gebruikt worden."
10. "Om de machine uit te zetten, zet de schakelaar uit ("O") en haal de stekker uit het stopcontact."
11. "Haal de stekker van het apparaat altijd uit het stopcontact bij het onbeheerd laten van de machine, bij het openen van de machine, of onderhoudswerkzaamheden zoals het smeren of verwisselen van het lampje."
12. "Trek aan de stekker, niet aan het snoer."
13. "Hou uw vingers weg bij bewegende delen. Let vooral op in de buurt van de naald."
14. "Gebruik altijd de juiste steekplaat. Een verkeerde of beschadigde steekplaat kan naaldbreuk veroorzaken."
15. "Gebruik geen kromme naalden."
16. "Duw of trek niet aan de stof terwijl u naait. Hierdoor kan de naald verbuigen en breken."
17. "Schakel de machine uit "O" als u aanpassingen uitvoert in de buurt van de naald, zoals naald verwisselen of draad inrijgen van de naald, of bij het verwisselen van de naaivoet en dergelijke."
18. "Haal altijd de stekker uit het stopcontact wanneer u de machine openmaakt, smeert, of wanneer u andere onderhoudswerkzaamheden uitvoert zoals genoemd in deze handleiding."
19. "Om elektrische schokken te voorkomen, zet de machine noch het netsnoer of de stekker in water of andere vloeistoffen."
20. "Maximum vermogen van de LED verlichting is 0,3W, de maximale spanning is 5V DC. Als de LED verlichting beschadigd is, moet je het product niet gebruiken en stuur je het naar de hersteldienst of omruildienst van de lampen of naar de betreffende servicedienst."
21. "Let op het volgende om letsel te voorkomen:
  - Ontkoppel het voetpedaal van het toestel bij het verlaten van uw werkplek;
  - Ontkoppel het voetpedaal van het toestel voor het aanvangen van de onderhoudswerken."

**PAS OP -** Gevaar door bewegende onderdelen – ter voorkoming van gevaren voor verwondingen moet de machine worden uitgeschakeld alvorens er onderhoudswerkzaamheden uitgevoerd worden. Men dient alles dicht te maken voor het gebruik van de machine.

## BEWAAR DEZE INSTRUCTIES

Deze naaimachine is bestemd voor huishoudelijk gebruik en dergelijke.

**VOETPEDAAL (Alleen USA & Canada)** Gebruik Model YC-485EC of JF-1000 met deze naaimachine.

### GEPOOLDE NETSTEKKER (alleen USA & Canada)

Deze machine is met een gepoolde netstekker uitgevoerd, d.w.z dat de stekkerpennen een verschillende breedte hebben. Ter voorkoming van elektrische schokken kan deze netstekker slechts in één richting in het stopcontact worden gestoken. Wanneer de stekker niet in het stopcontact past, dient de stekker te worden gedraaid. Wanneer de stekker dan nog steeds niet past, neem dan contact op met een elektricien voor de installatie van een geschikt stopcontact. Wijzig de stekker in geen geval.

**Deze machine voldoet aan de Elektromagnetische Compatibiliteit Richtlijn 2004/108/EG.**



Let op! Dit product moet op een veilige manier gerecycled worden volgens de geldende nationale wetgeving voor elektrische/ elektronische producten. Raadpleeg bij twijfel uw leverancier voor advies.

SINGER en ONE PLUS zijn de exclusieve handelsmerken van The Singer Company Limited S.à.r.l. of filialen hiervan.

©2012 The Singer Company Limited S.à.r.l. of filialen hiervan.

Alle rechten voorbehouden.

# IMPORTANTI NORME DI SICUREZZA

Quando si utilizza un elettrodomestico, è sempre necessario seguire le basilari precauzioni per la sicurezza, comprese quelle qui indicate. Prima di utilizzare questa macchina per cucire leggete per intero questo manuale di istruzioni.

## PERICOLO— Per ridurre il rischio di scossa elettrica:

1. La macchina per cucire non deve mai essere lasciata incustodita quando è collegata alla rete elettrica; staccare sempre la spina immediatamente dopo l'uso e prima di interventi di pulizia."

## ATTENZIONE— Per evitare incendi, scosse, scottature o infortuni alle persone:

1. " Non usare la macchina come un giocattolo. Fare molta attenzione se viene usata da un bambino o nelle sue vicinanze."
2. " Questo apparecchio non è destinato all'utilizzo da parte di persone (bambini compresi) con ridotte fisiche, sensoriale o mentale, capacità, o mancanza di esperienza e di conoscenza, a meno che non hanno avuto la supervisione o istruzioni per l'uso dell'apparecchio da una persona responsabile della loro sicurezza . I bambini dovrebbero essere sorvegliati per assicurare che non giochino con l'apparecchio."
3. " Utilizzare la macchina solo per l'uso a cui è destinata, come descritto nel presente manuale. Utilizzare solo gli accessori raccomandati dal fabbricante, come indicato nel presente manuale."
4. " Non usare la macchina se il filo o la spina sono in cattive condizioni, se la macchina non funziona bene, ha subito urti o danni oppure è caduta nell'acqua. Riportare la macchina al rivenditore autorizzato o al centro di assistenza più vicino perchè venga esaminata, riparata o regolata dal punto di vista elettrico o meccanico."
5. " Se il cavo di alimentazione è danneggiato, esso deve essere sostituito dal costruttore, le persone al suo agente di servizi o le stesse qualifiche, al fine di evitare un pericolo."
6. " Non fare mai funzionare la macchina con le aperture per l'aria bloccate. Sulle aperture di ventilazione della macchina per cucire e sul comando a pedale non dovranno accumularsi lanugine, polvere e pezzi di stoffa."
7. "Non far cadere mai o introdurre oggetti in una apertura della macchina."
8. " All'interno utilizzare solo."
9. " Non far funzionare la macchina in un ambiente in cui si usano aerosol (spray) o viene somministrato dell'ossigeno."
10. " Per spegnere la macchina, mettere tutti i comandi su OFF ("0") e, quindi staccare la spina dalla presa e non il filo."
11. " Spegnere o scollegare l'apparecchio al momento di lasciare incustodito, scollegare l'apparecchio prima di effettuare la manutenzione o la sostituzione delle lampade."
12. " Non staccare la spina tirando il filo. Per togliere la spina dalla presa, tirare verso di sé la spina e non il filo."
13. " Non avvicinare le dita a tutte le parti mobili. Fare molte attenzione all'ago della macchina per cucire."
14. " Non utilizzare una placca ago danneggiata, perchè potrebbe rompersi l'ago."
15. " Non usare aghi piegati."
16. " Non tirare o spingere il tessuto da cucire mentre cucite. Questo potrebbe causare la rottura dell'ago."
17. " Spegnere la macchina per cucire ("0") quando si effettuano operazioni nella zona dell'ago, come infilare l'ago, caricare la bobina, cambiare il piedino, ecc."
18. " Staccare la spina dalla presa elettrica quando si rimuovono i carter, si lubrifica, o quando si effettuano manutenzione indicate nel manuale di istruzioni."
19. " Per evitare scosse elettriche non è mai messo la macchina, né il cavo di alimentazione o la presa in acqua"
20. " La potenza massima della Luce a LED è 0.3W, tensione massima è DC 5V, se la Luce a LED è danneggiato, dovrebbe utilizzare il prodotto e inviarlo alla fabbricazione o l'agente del servizio di riparazione o sostituzione"
21. " L'attenzione quanto segue per evitare lesioni:
  - Scollegare il controller piedi dell'apparecchio ci si assenta dal:
  - Scollegare il controller piedi l'apparecchio prima di effettuare qualsiasi operazione di manutenzione."

**ATTENZIONE—** Parti in movimento. Per ridurre il rischio di infortuni, spegnete sempre la macchina prima di ogni manutenzione. Prima di utilizzarla chiudete tutti i coperchi.

## CONSERVATE QUESTE ISTRUZIONI

Questo prodotto è destinato ad un uso domestico o privato.

### REOSTATO

Utilizzate modello YC-485 EC o JF-1000 con questa macchina per cucire.

**Questo elettrodomestico è conforme alla direttive CE 2004/108/CE relativa alla compatibilità elettromagnetica.**



Attenzione: per essere smaltito questo prodotto deve essere riciclato in sicurezza in accordo con la legislazione del Paese in materia di riciclaggio relativa ai prodotti elettrici/ elettronici. In caso di dubbi contattare il proprio rivenditore autorizzato.

SINGER e ONE PLUS sono marchi esclusivi di The Singer Company Limited S.a.r.l. o delle sue affiliate.  
2012 The Singer Company Limited S.a.r.l. o delle sue affiliate.  
Tutte i diritti riservati.

# IMPORTANTES INSTRUCCIONES DE SEGURIDAD

Cuando se usa un aparato eléctrico, debe seguirse unas precauciones básicas y que vienen incluidas a continuación. Leer las instrucciones antes de usar la máquina de coser.

## PELIGRO — Para reducir el riesgo de una descarga eléctrica.

1. La máquina no debe dejarse nunca desatendida mientras esté conectada. Desconectar la máquina de la red eléctrica inmediatamente después de su uso y antes de limpiarla.

## CUIDADO — Para reducir el riesgo de quemaduras, fuego, descargas eléctricas o causar daños a personas.

1. No usar la máquina como un juguete.  
Prestar atención si fuese necesario cuando la máquina está siendo usada por niños o cerca de ellos.
2. Este aparato no está destinado al uso por personas (incluyendo niños) con una reducción de física, sensorial o mental, capacidad, o falta de experiencia y el conocimiento, a menos que se les ha dado la supervisión o las instrucciones de utilización del aparato por una persona responsable de su seguridad. Los niños deben ser supervisados para asegurarse de que no juegan con el aparato.
3. Usar la máquina de coser solamente como se describe en este manual.  
Usar únicamente los accesorios recomendados por el fabricante y que vienen especificados en este manual.
4. No trabajar nunca con la máquina en caso de que tenga el cable o el enchufe en malas condiciones, si no cose correctamente, en caso de que se haya caído, haya sido dañada o se haya mojado.
5. Si se daña el cable de suministro, debe ser sustituido por el fabricante, su agente de servicio o similares a personas calificadas, a fin de evitar un peligro.
6. No usar la máquina con los orificios de ventilación bloqueados. Mantener los orificios de ventilación de la máquina de coser y el pedal sin acumulación de polvo, suciedad y restos de tejido.
7. No introducir no insertar objetos en los orificios de ventilación.
8. Sólo para uso en interiores.
9. No usar mientras se estén utilizando productos aerosoles (spray) o en lugares donde se esté administrando oxígeno.
10. Para desconectar, girar el interruptor hasta la posición Off ( "0" ), luego desconectar el enchufe de la red.
11. Apague o desconecte el aparato cuando no lo use, desconecte el aparato antes de llevar a cabo el mantenimiento o sustitución de las lámparas.
12. No desconectar el enchufe tirando del cable. Para desconectar, tirar de la clavija, no del cable.
13. Mantener los dedos alejados de todas las partes móviles de la máquina. Tener un cuidado especial con la aguja.
14. Usar siempre la placa de agujas apropiada. Una placa de agujas impropia puede producir la rotura de la aguja.
15. No usar agujas despuntadas.
16. No presionar ni tirar del tejido mientras se está cosiendo. Esto podría doblar la aguja y romperla.
17. Situar el interruptor principal de la máquina en posición Off ( "0" ) cuando se realice algún ajuste en el área de la aguja como enhebrar la aguja, cambiar la aguja, cambiar la bobina, cambiar el pie prensatelas y similares.
18. Desconectar siempre la máquina de la red eléctrica cuando se retiren las tapas, para lubricar, o cuando se realice algún otro tipo de ajuste mecánico mencionado en el manual de instrucciones.
19. Para evitar descargas eléctricas, no ponga la máquina ni el cable o enchufe en agua u otros líquidos.
20. La lámpara LED de potencia máxima es 0,3 W, la tensión máxima es de DC 5V. Si se daña la lámpara LED, que no debe usar el producto y enviarlo a la fabricación o el agente de servicio para reparar o reemplazar a la vez.
21. Atención los siguientes campos para evitar lesiones:
  - Desconecte el pedal del aparato cuando no lo use.
  - Desconecte el pedal del aparato antes de realizar cualquier tipo de mantenimiento.

## PARTES MÓVILES— Para reducir el riesgo de daños personales, apague y desconecte antes de cualquier mantenimiento. Cierre la tapa antes de utilizar la máquina.

# CONSERVE ESTE MANUAL DE INSTRUCCIONES

Esta máquina de coser es para uso doméstico

### **PEDAL (sólo EE.UU. y Canadá)**

Use el modelo YC-485 EC o JF-1000 con esta máquina de coser.

### **INFORMACIÓN REFERENTE AL ENCHUFE POLARIZADO (sólo EE.UU. y Canadá)**

Este electrodoméstico está equipado con un enchufe polarizado (note que una patita es más ancha que la otra). Para reducir el riesgo de choques eléctricos, este enchufe solamente puede ser usado en una toma de corriente polarizada. Si no puede insertar el enchufe completamente en la toma de corriente, déle la vuelta e inténtelo de nuevo. Si el enchufe no entra todavía correctamente, contrate a un electricista calificado para que le instale la toma de corriente adecuada. No intente modificar el enchufe.

**Este instrumento cumple con la directiva de CEE 2004/108/EC cubriendo supresión contra interferencia de radio.**



Por favor, recuerde que estos productos deben ser reciclados de acuerdo con la legislación nacional referente a productos eléctricos y electrónicos. Si tiene alguna duda al respecto, por favor contacte con el distribuidor.

SINGER, y ONE PLUS son marcas exclusivas de The Singer Company Limited S.à r.l. o sus afiliadas.

©2012 The Singer Company Limited S.à r.l. o sus afiliadas. Todos los derechos reservados.

# İÇİNDEKİLER

## 1. MAKİNENİZİ TANIMA

Makinenin tanıtılması	12 - 13
Aksesuarlar	14 - 15
Makinenin ayarlanması	16 - 17
Makara pimleri	18 - 19
Baskı ayağı kaldırma kolu	18 - 19
Kumaş dişlisi düğmesi	20 - 21
Serbest kol dikişine geçiş	20 - 21
Masuranın sarılması	22 - 23
Masura ipliğinin sarılması	24 - 25
Üst ipliğin takılması	26 - 27
Otomatik iğne iplik takma özelliğini kullanma	28 - 31
İğne, iplik ve kumaş tablosu	32 - 33
İğnenin değiştirilmesi	34 - 35
Üst iplik tansiyonunun ayarlanması	36 - 37
Baskı ayağının değiştirilmesi	38 - 39
Kontrol paneli fonksiyonları	40 - 51
Geri dikiş düğmesi	52 - 53
Geri dikiş düğmesi	54 - 55

## 2. DİKİŞE BAŞLAMA

Dikiş uzunluğu ve genişliği hızlı başvuru tablosu	56 - 59
Düz dikiş	60 - 65
Dikişlerin düz tutulması, Fermuar dikme ve biyeleme	
El şekilli kapitone dikiş dikme	66 - 67
Zigzag dikiş	66 - 69
Dikiş genişliğinin ve uzunluğunun ayarlanması, Saten dikiş, Desenlerin yerleştirilmesi	

Gizli dikiş, Çoklu zig-zag dikiş	70 - 73
Esnek ve Dekoratif dikişler	74 - 81
Düz esnek dikiş, Rik-rak dikiş, Pal peteği dikişi, Sürfile dikişi, Civankaşı dikiş, Nervür dikiş, Battaniye dikişi, Merdiven dikişi, Meyilli sürfile dikişi, Entredeux dikişi	
Dekoratif desenler	80 - 81
Desen dikişi ile ilgili ipuçları	
Sürekli desenler, Düğme dikme	82 - 83
İlik açma	84 - 87
İlik açma ayağını kullanma, İşlemler, Kordonlanmış ilikler, Dikilmesi zor kumaşlarda ilik açma, Dikilmesi zor kumaşlarda ilik açma	

## 3. MAKİNENİN BAKIMI

Yatak alanının ve besleme dişlilerinin temizlenmesi	88 - 91
Dikiş makinesinin ve pedalın temizlenmesi	

## 4. DİĞER BİLGİLER

Saten dikiş ayağı	92 - 93
Çift iğne(Opsiyonel)	94 - 95
Çift iğne ipliğinin takılması	

## 5. PERFORMANS KONTROL LİSTESİ

	96 - 98
Faydalı mesajlar, Sistem hatası	99 - 104

## TEKNİK ÖZELLİKLER

### 1+ Model Dikiş Makinesi

Ebatlar	: 33 cm x 26 cm x 54.5 cm
Makinenin ağırlığı	: 8,3 kg
Nominal voltaj	: 220-240 V
Nominal Frekans	: 50 Hz
Nominal giriş	: 75 W
Kullanım esnasındaki ortam sıcaklığı: Normal sıcaklık Gürültü seviyesi	: 70 db(A)'dan az
Güvenlik Sınıfı	: II

- Teknik özellikler ve bu kılavuz, önceden haber verilmeden değiştirilebilir.
- EEE Yönetmeliği'ne uygundur.



# INHALTSVERZEICHNIS

## 1. IHRE NÄHMASCHINE STELLT SICH VOR

Teile der Maschine	12 - 13	Blindstich, Mehrfacher Zickzackstich	70 - 73
Zubehör	14 - 15	Stretchstiche	74 - 81
Inbetriebnahme der Maschine	16 - 17	Stretch-Geradstich, Stretch-Zickzackstich, Wabenstich, Overlockstich, Federstich, Pikostich, Kantenstich, Leiterstich, Stretch-Overlockstich, Entredeux-stich	
Garnrollenhalter	18 - 19	Dekorative Zierstiche	80 - 81
Nähfußheber	18 - 19	Tipps für dekorative Effekte	
Die Versenken des Transporteurs	20 - 21	Endlos-Stichmuster, Knopf annähen	82 - 83
Umstellen auf das "Freiarm-Nähen"	20 - 21	Knopflöcher	84 - 87
Unterfaden spulen	22 - 23	Gebrauch des Knopflochfußes, Vorbereitung zum Nähen, Knopfloch mit Einlauffaden, Knopflöcher auf schwer zu nähendem material nähen	
Einlegen der vollen Spule	24 - 25		
Oberfaden einfädeln	26 - 27		
Gebrauch des Nadeleinfädlers	28 - 31		
Stoff-, Garn- und Nadeltabelle	32 - 33		
Nadel auswechseln	34 - 35		
Fadenspannung einstellen	36 - 37		
Nähfuß auswechseln	38 - 39		
Funktionen Bedienfeld	40 - 51		
START/STOP und Geschwindigkeitskontrolle	52 - 53		
Rückwärtsnähen und vernähen	54 - 55		

## 2. NÄHBEGINN

Nachschlagtabelle für Stichlängen und Stichbreiten	56 - 59
Geradstich	60 - 65
Reißverschluss einnähen / Kordonieren	
Quiltstich mit Handarbeit-Optik	66 - 67
Zickzackstich	66 - 69
Stichbreite und Stichlänge einstellen	
Raupenstich, Platzierung von Mustern	

## 3. PFLEGE UND REINIGUNG IHRER MASCHINE

Reinigung des Transporteurs und des Greiferraums	88 - 91
Reinigen der Nähmaschine und Fußanlasser	

## 4. SONSTIGE INFORMATIONEN

Raupenfuß	92 - 93
Zwillingsnadeln(Optional)	94 - 95
Zwillingsnadeln einfädeln	

## 5. NÜTZLICHE TIPPS BEI STÖRUNGEN

Hilfreiche Meldungen, Systemfehler	96 - 98
	99 - 104

### Europäische Ausführung

Abmessungen: 33 cm x 26 cm x 54.5 cm  
Gewicht: 8.3 kg  
Nennspannung: 230 V ~  
Netzfrequenz: 50 Hz  
Leistungsaufnahme: 75 W  
Umgebungstemperatur: Normaltemperatur  
Geräuschpegel: weniger als 70 db (A)

# TABLE DES MATIÈRES

## 1. DESCRIPTION DE LA MACHINE À COUDRE

Description	12 - 13
Accessoires	14 - 15
Préparation de la machine	16 - 17
Porte-bobine	18 - 19
Levier du pied presseur	18 - 19
Contrôle des griffes	20 - 21
Utilisation du bras libre	20 - 21
Préparation de la canette	22 - 23
Enfilage du fil de la canette	24 - 25
Enfilage du fil supérieur	26 - 27
Utilisation de l'enfileur de chas d'aiguille	28 - 31
Tableau des tissus, des fils et des aiguilles	32 - 33
Changement d'aiguille	34 - 35
Réglage de la tension du fil supérieur	36 - 37
Remplacement du pied presseur	38 - 39
Fonctions du panneau de commande	40 - 51
Marche/Arrêt et régulateur de vitesse	52 - 53
Marche arrière et points d'arrêt	54 - 55

## 2. COMMENCEZ À COUDRE

Tableau de référence rapide des longueurs et largeurs de points	56 - 59
Point droit	60 - 65
Pour garder la couture droite,	
Insérer un fermeture à glissière ou un passepoil	
Point de matelassage d'apparence fait à la main	66 - 67
Point zigzag	66 - 69
Réglage de la largeur et de la longueur du point,	
Point bourdon, Positionnement des motifs	

Point invisible, Zigzag multi-point	70 - 73
Point décoratifs et points extensibles	74 - 81
Point droit extensible, Point ric-rac, Nid d'abeille,	
Point surjet extensible, Point plume, Point épingle,	
Point de languette, Point d'échelle, Point épingle oblique,	
Point entredeux	
Points décoratifs	80 - 81
Idées sur les points décoratifs	
Motifs en continu, Coudre un bouton	82 - 83
Confection des boutonniers	84 - 87
Boutonnière automatique, Procédure,	
Boutonnière gansées (renforcées),	
Boutonnière sur des tissus difficiles à coudre	

## 3. ENTRETIEN DE LA MACHINE

Nettoyage des griffes et autour du crochet	88 - 91
Nettoyage de la machine à coudre et du rhéostat	

## 4. AUTRES RENSEIGNEMENTS

Pied point bourdon	92 - 93
Aiguille jumelée (optionnel)	94 - 95
Enfiler l'aiguille double	

## 5. VÉRIFICATION DES PROBLÈMES

MINEURS DE COUTURE	96 - 98
Messages d'aide, Erreur du système	99 - 104

### Version pour l'Europe

Dimensions : 33 cm x 26 cm x 54.5 cm  
Poids de l'équipement : 8.3 kg  
Tension nominale : 230 V ~  
Fréquence nominale : 50 Hz  
Entrée nominale : 75 W  
Utilisation de la température ambiante : température normale  
Niveau de bruit acoustique : moins de 70 db(A)

# INHOUD

## 1. UW NAAIMACHINE STELT ZICH VOOR

Benaming van de onderdelen	12 - 13
Accessoires	14 - 15
Instellen van uw machine	16 - 17
Garenpenen	18 - 19
Persvoethevel	18 - 19
Transporteur-afdekplaat	20 - 21
Vrije-arm naaien	20 - 21
Spoelen	22 - 23
Inrijgen van de onderdraad	24 - 25
Inrijgen van de bovendraad	26 - 27
Gebruik van de automatische draadinrijger	28 - 31
Naald-Garen-Stoftabel	32 - 33
Verwisselen van de naald	34 - 35
Afstellen van de bovendraadspanning	36 - 37
Verwisselen van het voetje	38 - 39
Bedieningspaneelfuncties	40 - 51
START/STOP en snelheidsregelaar	52 - 53
Achteruit naai functie en afhechtsteek	54 - 55

## 2. BEGINNEN MET NAAIEN

Snelzoektabel voor steeklengte en breedte	56 - 59
Rechte steek	60 - 65
Het recht stikken van de naad,	
Ritssluiting aanbrengen en koorden naaien	
Quiltsteek in handgenaaide optiek	66 - 67
Zigzagsteek	66 - 69
Afstellen van de steekbreedte en lengte,	
Satijnsteek, Plaatsing van patronen	
Blindzomen	70 - 71

Zigzag met meerdere steken	70 - 73
Stretchsteken	74 - 81
Rechte stretchsteek, Drievoudige rechte steek,	
Smocksteek, Overlocksteek, Veersteek, Picosteek,	
Festonneersteek, Trapsteek,	
Elastische overlocksteek, Entredeux-steek,	
Doorlopende patronen	82 - 83
Enkele naaitips voor decoratieve steken	
Knoopsgaten maken	84 - 87
Gebruik van de knoopsgatvoet, werkwijze,	
knoopsgat met koordnleg,	
Knoopsgaten op moeilijk te naaien stoffen	

## 3. ONDERHOUD VAN DE MACHINE

Schoonmaken van grijperruimte en transporteur	88 - 91
Reinigen van de machine en het voetpedaal	

## 4. OVERIGE INFORMATIES

Cordonvoet	92 - 93
Tweelingnaald (optioneel)	94 - 95
Inrijgen van de dubbele naald	

## 5. PROBLEEMOPLOSSINGEN

Waarschuwingsbericht, Systeem fout	96 - 98
	99 - 104

### Voor Europese versie

Afmetingen: 33 cm x 26 cm x 54.5 cm  
Gewicht van apparatuur: 8.3 kg  
Nominale spanning: 230 V ~  
Nominale frequentie: 50 Hz  
Nominaal stroomverbruik: 75 W  
Omgevingstemperatuur: Normale temperatuur  
Akoestisch geluidsniveau: minder dan 70db (A)

# INDICE

## 1. PRESENTAZIONE DELLA MACCHINA PER CUCIRE

Parti e componenti	12 - 13
Accessori	14 - 15
Collegamento della macchina	16 - 17
Portarocchetti	18 - 19
Leva alzapedino	18 - 19
Controllo griffe	20 - 21
Conversione a braccio libero	20 - 21
Avvolgimento della bobina	22 - 23
Come infilare il filo della bobina	24 - 25
Come infilare il filo superiore	26 - 27
Come usare l'infilata-ago automatico	28 - 31
Tabella guida dei tessuti, dei filati e degli aghi	32 - 33
Sostituzione dell'ago	34 - 35
Come regolare la tensione del filo superiore	36 - 37
Sostituzione del piedino	38 - 39
Funzioni del pannello di controllo	40 - 51
Tato d'avvio/arresto e tasto velocità	52 - 53
Cuciture all'indietro e punti di rinforzo	54 - 55

## 2. INIZIAMO A CUCIRE

Tabella guida per ampiezza e lunghezza dei punti	56 - 59
Cucitura dritta	60 - 65
Inserimento di cerniere e cordoncini	
Punto "trapuntato a mano"	66 - 67
Cucitura Zig-zag	66 - 69
Regolazione di lunghezza e ampiezza del punto,	
Punto pieno (Satin), Posizione dei punti	
Punto invisibile, Zig-zag a tre punti	70 - 73

Punto elastici	74 - 81
Diritto elastico, Punto ric-rac, Punto a nido d'ape,	
Punto overlock, Punto piuma, Punto spillo, Punto coperta,	
Punto scala, Sopraggito inclinato, Punto entredeux	
Schemi decorativi	80 - 81
Consigli per cucire disegni	
Disegni continui, Cucire un bottone	82 - 83
Come cucire un occhiello	84 - 87
Uso del piedino per occhielli, Procedura, Asole cordonate,	
Asole con tessuti difficile da cucire	

## 3. MANUTENZIONE DELLA VOSTRA MACCHINA PER CUCIRE

Pulizia delle griffe e dell'area del crochet	88 - 91
Pulizia della macchina e del reostato	

## 4. ALTRE INFORMAZIONI

Piedino per punto satin (punto pieno)	92 - 93
Ago gemello (Opzionale)	94 - 95
Come infilare un ago gemello	

## 5. IN CASO DI PROBLEMA

Messaggi utili, errore di sistema	96 - 98
	99 - 104

### Per la versione europea

Dimensioni: 33 cm x 26 cm x 54.5 cm  
Peso dell'apparecchio: 8.3 kg  
Tensione nominale: 230 V ~  
Frequenza nominale: 50 Hz  
Assorbimento: 75 W  
Temperatura ambientale di esercizio:  
Temperatura normale  
Rumorosità: meno di 70 db (A)

# INDICE DE CONTENIDOS

## 1. PRINCIPALES PARTES DE LA MAQUINA

Identificación de la máquina	12 - 13
Accesorios	14 - 15
Preparación de la máquina	16 - 17
Porta carretes	18 - 19
Palanca pie prensatelas	18 - 19
Control de dientes	20 - 21
Conversion para la costura con brazo	20 - 21
Devanado de la bobina	22 - 23
Enhebrado del hilo de la bobina	24 - 25
Enhebrado del hilo superior	26 - 27
Uso del ensatador automatico	28 - 31
Tabla de hilo, aguja y material	32 - 33
Cambio de la aguja	34 - 35
Ajuste de la tensión del hilo superior	36 - 37
Cambio del pie prensatelas	38 - 39
Funciones del panel de control	40 - 51
Botón de inicio/parada y control De velocidad	52 - 53
Operación Inversa y puntada de hilvanado	54 - 55

## 2. EMPEZER A COSER

Cuadro de referencia rapida de largo y ancho de puntada	56 - 59
Puntada recta	60 - 65
Manteniendo la puntada derecha, Inserción de cremalleras y vivo	
Puntada de acolchado continua	66 - 67
Puntada zig-zag	66 - 69
Ajuste del ancho y largo de puntada, Puntada de relleno, Ubicacion de los patrones	

Puntada invisible , Zig-zag de tres puntadas	70 - 73
Puntadas elasticas y decorativos	74 - 81
Puntada recta triple, Puntada ric rac, Puntada panal, Puntada sobre-borde, Puntada pluma, Puntada de broche, Puntada de ribete, Puntada en escalera, Puntada overlock inclinada, Puntada "Entredos"	
Diseños de bordados decorativos	80 - 81
Tipos de puntadas decorativas	
Patrones continuos , Cosiendo un boton	82 - 83
Confección de ojales	84 - 87
Uso del pie ojalador, Procedimiento, Ojales con cordón, Haciendo ojales en materiales dificiles de coser	

## 3. CUIDE SU MAQUINA

Limpiar el area del transportador y la lanzadera	88 - 91
Limpieza de la máquina de coser y el pedal de control	

## 4. OTRA INFORMACIÓN

Pie prensatelas para coser en satén	92 - 93
Aguja doble (opcional)	94 - 95
Enhebrado de dos agujas	

## 5. CUADRO DE VERIFICACION DE RENDIMIENTO

Mensajes de ayuda, Errores del sistema	96 - 98
	99 - 104

### Para versión europea

Dimensiones: 33 cm x 26 cm x 54.5 cm  
Peso del equipo: 8.3 kg  
Voltaje nominal: 230 V ~  
Frecuencia nominal: 50 Hz  
Consumo nominal: 75 W  
Uso de temperatura ambiente: temperatura normal  
Nivel de ruido acústico: menos de 70 db(A)

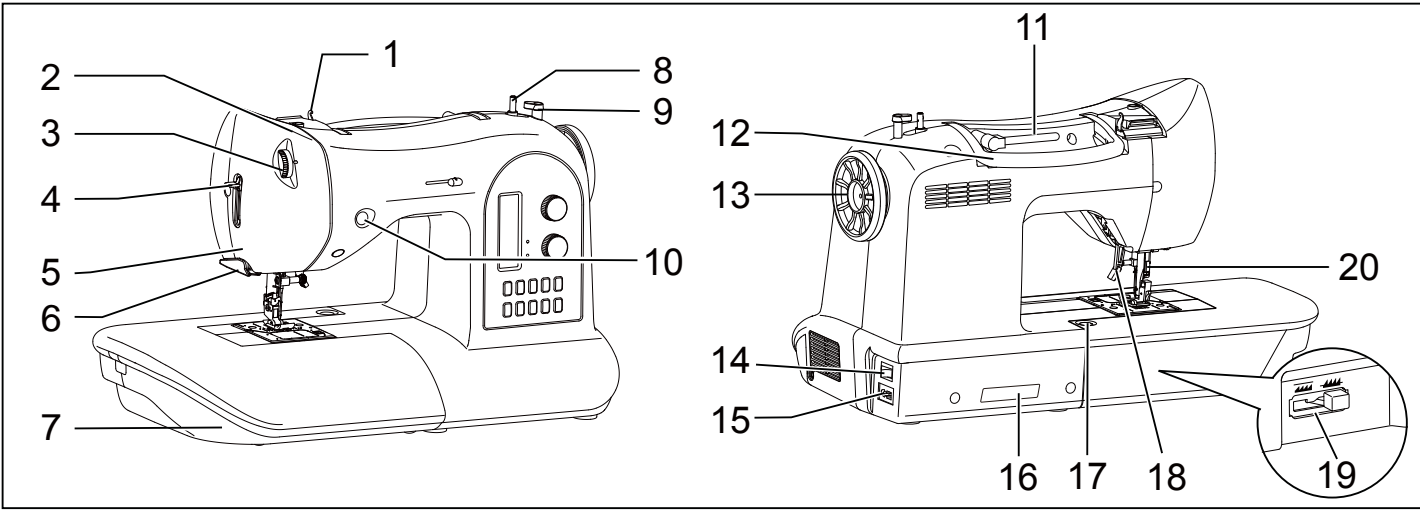

## 1. MAKİNEİNİZİ TANIMA

## 1. IHRE NÄHMASCHINE STELLT SICH VOR

## 1. DESCRIPTION DE LA MACHINE À COUDRE

### MAKİNEİNİN TANITILMASI

### TEILE DER MASCHINE

### DESCRIPTION

1. Ön tansiyon kılavuzu
2. Masura sarma tansiyon diski
3. İplik tansiyonu ayarlama düğmesi
4. İplik takma kolu
5. Alın kapağı
6. İplik kesici/tutucu
7. Yardımcı tabla (Aksesuar kutusu)
8. Masura sarıcı mili
9. Masura sarma stoplayıcısı
10. Geri dikiş düğmesi
11. Yatay makara mili
12. Kol
13. Volan
14. Güç/Işık Düğmesi
15. Kablo soketi
16. İsim plakası
17. Yardımcı Dikiş Tablası serbest bırakma düğmesi
18. Baskı ayağı kaldırma kolu
19. Besleme dişlisi düğmesi
20. İlik açma kolu
21. Otomatik iplik takma kılavuzu
22. İplik kılavuzu
23. Baskı ayağı vidası
24. İğne
25. Masura kapağı plakası
26. İğne mili
27. Alternatif iplik kesici
28. Ayak ayırma düğmesi
29. İğne sıkma vidası
30. Baskı ayağı
31. Kumaş dişlileri
32. İğne plakası
33. Masura kapağı açma düğmesi
34. Elektrik fişi
35. Pedal
36. Kullanım kılavuzu

1. Vorspannung
2. Spulenspannungsscheibe
3. Fadenspannungs-Einstellrad
4. Einfädlerhebel
5. Kopfdeckel
6. Fadenabschneider/-halter
7. Anschietisch (Zubehörbox)
8. Spuler
9. Spulstopp
10. Rückwärtsnähtaste
11. Horizontaler Garnrollenhalter
12. Tragegriff
13. Handrad
14. Hauptschalter
15. Netzanschluss
16. Typenschild
17. Auslöseknopf für Anschietisch
18. Nähfußheber
19. Transporteur
20. Knopflochhebel
21. Doppelfadenführung
22. Fadenführung
23. Nähfußschraube
24. Nadel
25. Spulenabdeckung
26. Nadelstange
27. Nähfußhalter
28. Nähfuß-Auslöser
29. Nadelklemmschraube
30. Nähfuß
31. Transporteure
32. Stichplatte
33. Auslöser für Spulenabdeckung
34. Netzkabel
35. Fußanlasser
36. Gebrauchsanleitung

1. Guide pré-tension
2. Disque de tension du bobineur
3. Réglage de la tension du fil supérieur
4. Levier d'enfilage
5. Plaque frontale
6. Coupeur et reteneur de fil
7. Table de rallonge (Boîte d'accessoires)
8. Axe du bobineur
9. Butée d'arrêt du bobinage
10. Bouton du point de marche-arrière
11. Porte-bobine horizontal
12. Poignée
13. Volant
14. Interrupteur moteur/lumière
15. Prise du cordon d'alimentation
16. Plaque d'identification
17. Bouton de déverrouillage du plateau de rallonge
18. Levier du pied presseur
19. Levier des griffes d'entraînement
20. Levier de la boutonnière
21. Guide de fil double
22. Guide fil de la barre d'aiguille
23. Presseur
24. Aiguille
25. Plaque couvre canette
26. Barre d'aiguille
27. Coupe-fil supplémentaire
28. Levier de verrouillage du pied
29. Vis du serre-aiguille
30. Pied presseur
31. Griffes
32. Plaque d'aiguille
33. Bouton de relâchement du couvercle de la canette
34. Cordon d'alimentation
35. Rhéostat
36. Manuel d'instruction

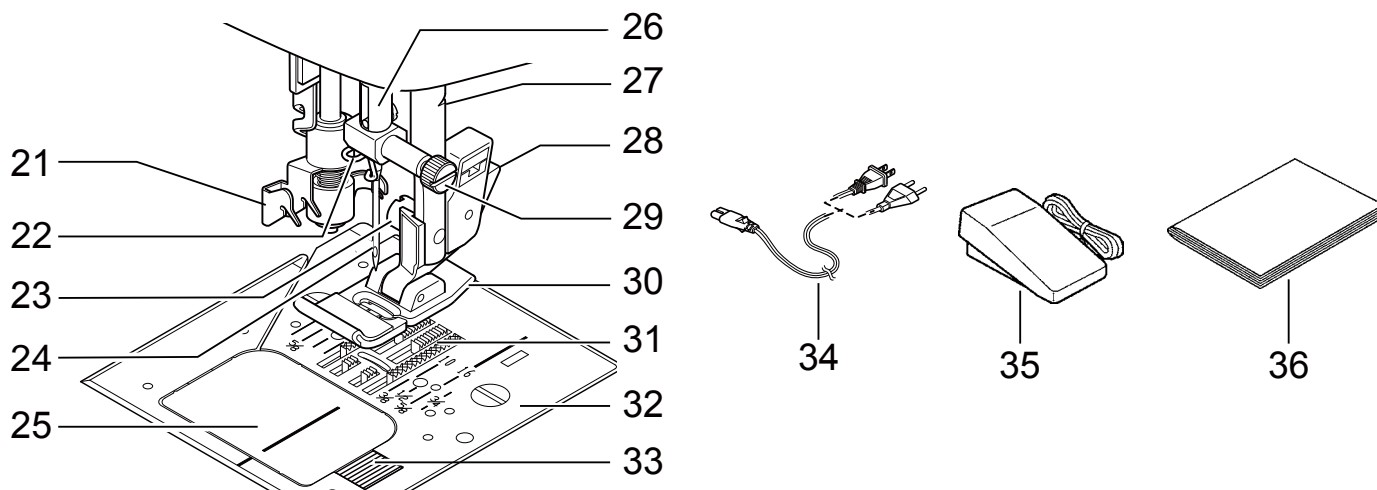

## 1. UW NAAIMACHINE STELT ZICH VOOR

### BENAMING VAN DE ONDERDELEN

1. Draadopname
2. Draadgeleider
3. Draadspanningsregelaar
4. Inrijghendel
5. Frontkapje
6. Draadafsnijder/-houder
7. Aanschuiftafel (toebereidenbox)
8. Spoelwinderasje
9. Spoelwinderstop
10. Achterwaartsknop
11. Horizontale garenpen
12. Handvat
13. Handwiel
14. Aan/uit-schakelaar
15. Netsnoeringang
16. Machinenummer
17. Aanschuiftafel loskoppel met ontgrendelingsknop
18. Persvoethevel
19. Schuif voor verzinken transporteur
20. Knoopsgathevel
21. Dubbele draadgeleider
22. Draadgeleider
23. Bevestigingsschroef voor de voet
24. Naald
25. Schuifplaat (spoelruimtedeksel)
26. Naaldstang
27. Draadafsnijmesje
28. Ontgrendelknop voor de voet
29. Naaldklemschroef
30. Voetje
31. Transporteur
32. Naaldplaat
33. Uitwerpknop voor de schuifplaat
34. Netsnoer
35. Voetpedaal
36. Handleiding

## 1. PRESENTAZIONE DELLA MACCHINA PER CUCIRE

### PARTI E COMPONENTI

1. Guida di pretensione
2. Disco di tensione avvolgimento bobina
3. Controllo di tensione del filo
4. Leva tendi-filo
5. Coperchio anteriore
6. Tagliafilo/supporto
7. Piano estraibile (vano accessori)
8. Albero di avvolgimento bobina
9. Fermo di avvolgimento bobina
10. Tasto per cucitura all'indietro
11. Portarocchetto orizzontale
12. Maniglia
13. Volantino
14. Interruttore di alimentazione/illuminazione
15. Presa per cavo di alimentazione
16. Piastrina di identificazione
17. Bottone rilascio braccio libero
18. Leva alzapedino
19. Leva abbassa griffe
20. Leva per occhielli
21. Guidafile gemello
22. Guidafile
23. Vite del piedino
24. Ago
25. Coperchio della bobina
26. Barra d'ago
27. Tagliafilo
28. Tasto di sgancio del piedino
29. Vite del morsetto dell'ago
30. Piedino
31. Griffe
32. Placca d'ago
33. Tasto di apertura coperchio
34. Cavo di alimentazione
35. Reostato
36. Manuale di istruzioni

## 1. PRINCIPALES PARTES DE LA MAQUINA

### IDENTIFICACION DE LA MAQUINA

1. Guía hilo
2. Guía hilo
3. Control tensión hilo
4. Palanca de ensartado
5. Cubierta frontal
6. Cortador de hilo
7. Base de extensión (caja de accesorios)
8. Eje devanador bobina
9. Tope devanador bobina
10. Botón de puntadas hacia atrás
11. Pasador de carrete horizontal
12. Asa para llevar
13. Volante
14. Interruptor corriente/luz
15. Conector del cable
16. Placa de identificación
17. Botón de liberación de mesa extensora
18. Palanca pie prensatelas
19. Control de dientes retráctiles
20. Palanca para ojales
21. Guía doble hilo
22. Guía hilo
23. Tornillo, pie prensatelas
24. Aguja
25. Tapa de bobina
26. Barra de aguja
27. Cortador de hilo
28. Botón de desprendimiento prensatelas
29. Tornillo de sujeción aguja
30. Pie prensatelas
31. Transporte de dientes
32. Placa aguja
33. Botón de apertura tapa bobina
34. Cordón de la línea eléctrica
35. Control por pedal
36. Manual de instrucciones

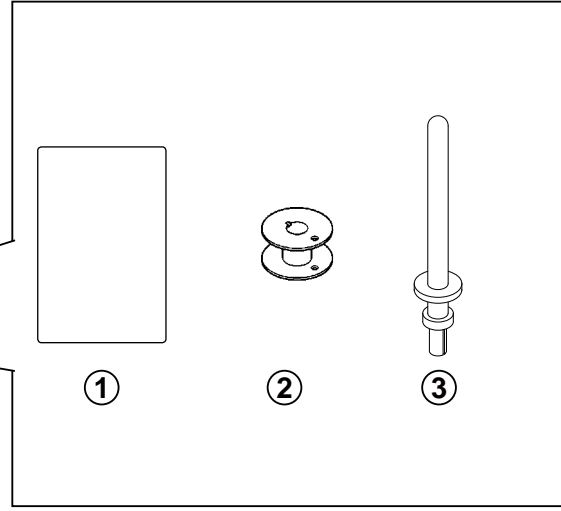
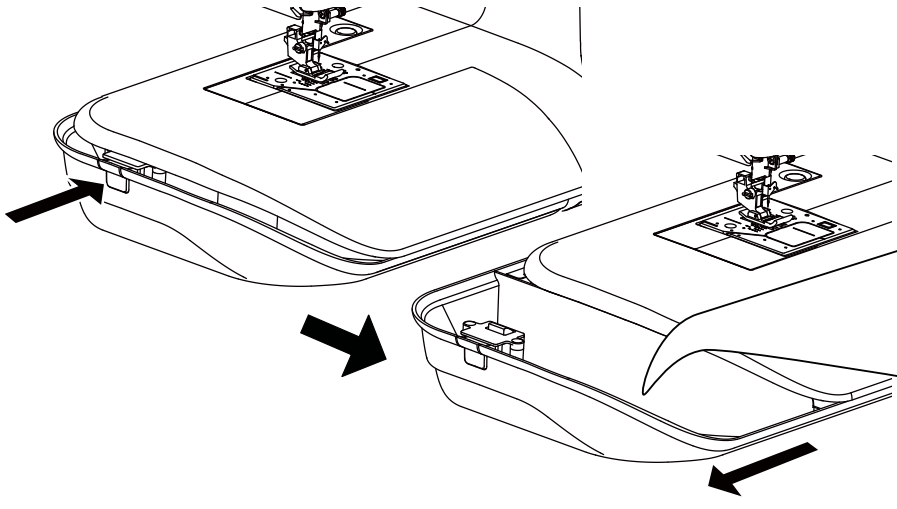

## AKSESUARLAR

1. İğneler
2. Masuralar
3. Yardımcı makara pimi
4. Makara pimi tespit diskleri
5. Makara tutucu (küçük)
6. Makara tutucu (orta)
7. Makara tutucu (büyük)
8. İlik açıcı/dikiş sökme aparatı ve fırça
9. İğne plakası için tornavida
10. Fermuar ayağı
11. Saten dikiş ayağı
12. Gizli dikiş ayağı
13. İlik açma ayağı ve alt plaka

## ZUBEHÖR

1. Nadelsatz
2. 4 x Spulen (1 in der Maschine)
3. Zweiter Garnrollenhalter
4. Unterlegscheiben (2 x)
5. Fadenablaufscheibe (klein)
6. Fadenablaufscheibe (groß)
7. Fadenablaufscheibe (extragroß)
8. Trennmesser/Pinsel
9. Stichplattenschlüssel
10. Reißverschlussfuß
11. Raupenfuß
12. Blindstichfuß
13. Knopflochfuß

## ACCESSOIRES

1. Aiguilles
2. Canettes
3. Porte-bobine auxiliaire vertical
4. Rondelle feutre
5. Chapeau pour bobine (petit)
6. Chapeau pour bobine (moyen)
7. Chapeau pour bobine (grand)
8. Séparateur de boutonnière/ découpeur et brosse
9. Tournevis pour plaque aiguille
10. Pied fermeture à glissière
11. Pied point bourdon
12. Pied ourlet invisible
13. Pied à boutonnière avec sous-plaque

**Dikiş makinenizle birlikte verilen ayağa genel amaçlı ayak denir ve bu ayak çoğu dikişler için kullanılacaktır.**

**Der mitgelieferte Nähfuß nennt sich Standard-Nähfuß und wird bei den meisten Näharbeiten verwendet.**

**Le pied qui accompagne la machine à coudre est appelé le pied universel et est utilisé pour la plus grande partie des travaux de couture.**

**Saten dikiş ayağı (11) çok faydalı diğer bir ayaktır ve çoğu dekoratif dikişlerde (özellikle,\* bal peteği , yıldız vs.) kullanılmalıdır.**

**Auch der Raupenfuß (11) ist ein sehr nützlicher Nähfuß, der für die meisten dekorativen Stichmuster verwendet wird - besonders Wabenstich , Sternstich\* usw.**

**Le pied point bourdon (11) est un autre pied très utile et devrait être utilisé pour la plus grande partie des travaux de couture décorative - spécialement le nid d'abeille \* , l'étoile , etc.**

**İlave masuralar satın aldığınızda, 15 J Sınıfı olduklarından emin olun.**

**Beim Kauf von zusätzlichen Spulen achten Sie darauf, dass es Spulen der Klasse 15 J sind.**

**Lors de l'achat de bobines supplémentaires assurez-vous qu'elles soient des bobines de type « Classe 15 J ».**





④

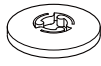

⑤

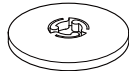

⑥

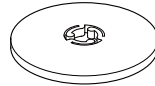

⑦

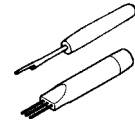

⑧



⑨

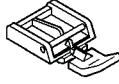

⑩

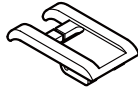

⑪

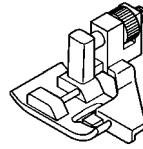

⑫

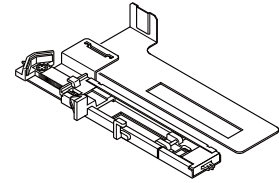

⑬

## ACCESSOIRES

1. Set naalden
2. 4 spoelen (1 zit in de machine)
3. Tweede garepen
4. 2 garepenviltjes
5. Garendschotel (klein)
6. Garendschotel (groot)
7. Garendschotel (extra groot)
8. Tornmes/knoopsgatenopener/  
kwastje
9. Schroevendraaier voor naaldplaat
10. Ritsluitingvoet
11. Cordonvoet
12. Blindsteekvoet
13. Knoopsgatvoet

## ACCESSORI

1. Aghi
2. Bobine (4 in totale, 1 nella macchina)
3. Portarocchetto ausiliario
4. Dischi di feltro per rocchetti (2)
5. Fermarocchetto (mini)
6. Fermarocchetto (piccolo)
7. Fermarocchetto (grande)
8. Taglia-asole/Spazzola/Scucitore
9. Cacciavite per placca d'ago
10. Piedino per cerniere
11. Piedino per punto pieno (satin)
12. Piedino per punti invisibili
13. Piedino per occhielli

## ACCESORIOS

1. Agujas
2. Bobinas
3. Pasador de carrete auxiliar
4. Disco del pasador carrete
5. Tapa del pasador carrete (pequeño)
6. Tapa del pasador carrete (mediano)
7. Tapa del pasador carrete (grande)
8. Abridor de ojales/cepillo/abridor de  
costuras
9. Destornillador para placa de aguja
10. Prensateles de cremalleras
11. Pie prensateles para coser en satén
12. Prensateles de puntada invisible
13. Prensateles para ojal con placa  
inferior

De meegeleverde voet wordt standaardvoet genoemd en wordt bij de meeste naaiwerkzaamheden gebruikt.

Il piedino montato sulla vostra macchina per cucire è chiamato Piedino Standard e viene utilizzato per la maggior parte delle cuciture.

El prensateles que viene con la máquina de coser se llama pie prensateles universal y será usado para la mayoría de sus costuras.

Ook de cordonvoet (11) is zeer nuttig en wordt voor de meeste decoratieve steekpatronen gebruikt - met name SMOCKSTEEK \* , HONINGRAADSTEEK \* enz.

Il piedino per punti pieni (12) è un piedino molto utile e dovrebbe essere utilizzato per tutti i tipi di cuciture decorative - in particolare NIDO D'APE \* , STELLA \* ecc.

El prensateles para coser en satén (11) es otro prensateles muy útil y debe ser usado para costura de puntadas decorativas - sobre todo el PANAL \* , el BRILLO ESTELAR \* etc.

Bij aankoop van extra spoelen dient u erop te letten, dat het gaat over spoelen van klasse 15 J.

Quando comprate nuove bobine, accertatevi che siano del tipo Class 15J.

Cuándo compre bobinas adicionales asegúrese que sean clase 15 J.

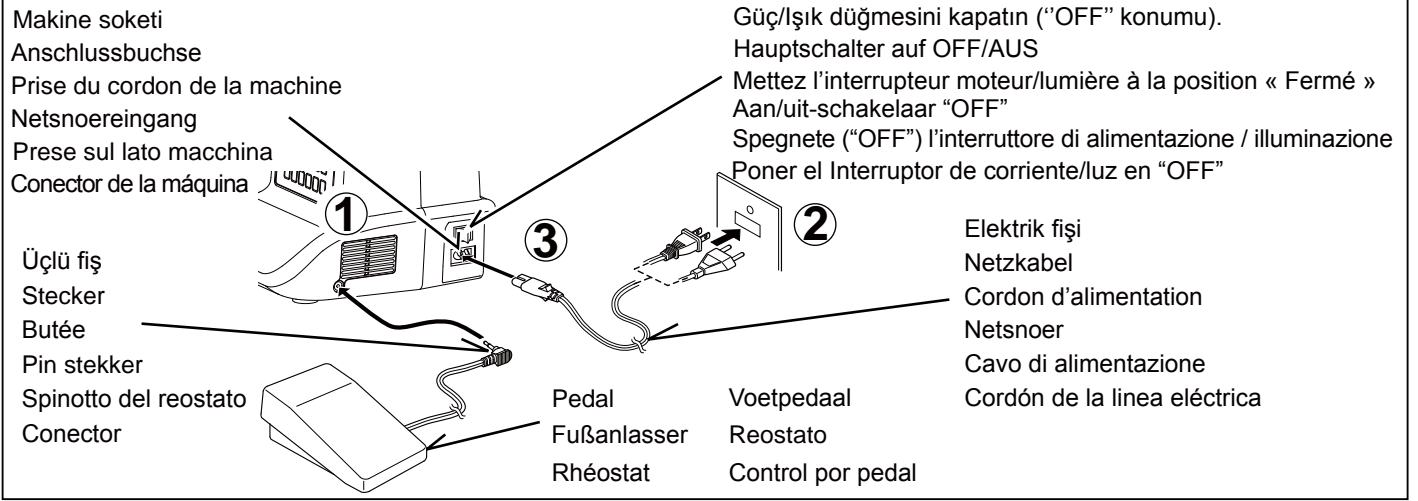

## MAKİNEİNİN AYARLANMASI

Makineyi ilk defa kullanmadan önce iğne plakası alanındaki yağ fazlalıklarını temizlediğinizden emin olun.

## ELEKTRİK KABLOSU/PEDAL

Elektrik kablosu fişini şekilde gösterildiği gibi kablo soketine (1) ve prize (2) takın.

Pedal fişini (3) makinenin soketine takın.

## INBETRIEBNAHME DER MASCHINE

Bevor Sie die Maschine zum ersten Mal benutzen, wischen Sie bitte überschüssiges Öl ab, das sich während des Transports im Stichplattenbereich ansammeln kann.

## ELEKTRISCHER ANSCHLUSS / FUSSANLASSER

Schließen Sie den Netzstecker (1) der Maschine an die Steckdose (2) wie abgebildet.

Schließen Sie den Stecker (3) des Fußanlassers an die Anschlussbuchse der Nähmaschine an.

## PRÉPARATION DE LA MACHINE

Avant d'utiliser la machine pour la première fois, assurez-vous de bien essuyer tout surplus d'huile sur et autour de la plaque d'aiguille.

## CORDON D'ALIMENTATION/ RHÉOSTAT

Connectez la fiche du cordon d'alimentation au connecteur de cordon (1) et à la prise murale (2) comme indiqué sur l'illustration.

Connectez la fiche du rhéostat (3) au connecteur de la machine.

**NOT: Pedal bağlantısı kesildiğinde, makine çalışmayacaktır.**

**HINWEIS: Bei nicht angeschlossenem Fußanlasser kann die Nähmaschine nicht in Betrieb genommen werden.**

**REMARQUE : Lorsque le rhéostat est débranché, il est impossible d'utiliser la machine.**



Daima fişi prizden çekerek makineyi elektrik beslemesinden ayırın.



Maschine immer durch Herausziehen des Netzsteckers aus der Steckdose vom Netz trennen.



Débranchez toujours la machine de l'alimentation électrique en retirant la fiche de la prise murale.

## GÜÇ/IŞIK DÜĞMESİ

Güç/Işık düğmesi açılmadan makineniz çalışmayacaktır.

Aynı düğme hem elektriği hem de ışığı kontrol eder.

Makinenin bakımını yaparken veya iğneleri değiştirirken vs., makinenin fişi prizden çekilmelidir.

## HAUPTSCHALTER

Ihre Maschine näht nur, wenn der Hauptschalter eingeschaltet ist. Durch den Hauptschalter wird auch das Nählicht aus- und eingeschaltet.

Bei Wartungsarbeiten oder beim Auswechseln von Nadel oder Nählicht muss die Maschine durch Ziehen des Netzsteckers aus der Steckdose vom Netz getrennt werden.

## INTERRUPTEUR MOTEUR ET LUMIÈRE

La machine ne fonctionnera pas avant de mettre l'interrupteur Moteur/Lumière en mode ouvert. Le même interrupteur contrôle l'alimentation et la lumière.

Lorsque vous entretenez la machine, où changez une aiguille, etc., assurez-vous de la débrancher de la prise murale.

Güç/Işık Düğmesi "AÇIK".  
 Hauptschalter OFF/AUS  
 Interrupteur moteur/lumière « Fermé » (OFF)  
 Aan/uit-schakelaar "OFF"  
 Interruttore di alimentazione / illuminazione spento (OFF)  
 Interruptor corriente/luz "OFF"

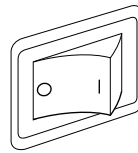

Güç/Işık Düğmesi "KAPALI".  
 Hauptschalter ON/EIN  
 Interrupteur moteur/lumière « Ouvert » (ON)  
 Aan/uit-schakelaar "ON"  
 Interruttore di alimentazione / illuminazione acceso (ON)  
 Interruptor corriente/luz "ON"

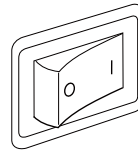

## INSTELLEN VAN UW MACHINE

Verwijder de eventuele olievlekken van de naaldplaat voordat u met het gebruik van de machine begint.

## NETSNOER/ VOETPEDAAL

Steek de stekker van het netsnoer in de netsnoeringang (1) en in uw stopcontact (2), zoals afgebeeld is.

Sluit de stekker van het voetpedaal (3) aan op de machineingang.

## COLLEGAMENTO DELLA MACCHINA

Prima di utilizzare la vostra macchina per cucire per la prima volta, ricordate di pulire la placca d'ago da eventuali presenze di olio.

## CAVO DI ALIMENTAZIONE / REOSTATO

Inserite il connettore del cavo di alimentazione nella presa sul lato della macchina (1) e la spina nella presa di rete (2), come mostra la figura.

Collegate lo spinotto del reostato all'apposita presa (3) sulla macchina.

## PRÉPARACION DE LA MAQUINA

Asegurarse de limpiar cualquier aceite sobrante del área de la placa aguja, antes de usar, por primera vez, la máquina.

## CORDON DE LA LINEA ELECTRICA/PEDAL DE CONTROL

Conecte el cordón de la línea eléctrica a la máquina (1) y el enchufe a la alimentación de corriente (2) tal como se ve en el dibujo.

Conecte el enchufe del control (3) de pedal en el conector de la máquina.

**OPMERKING : Wanneer het voetpedaal wordt losgemaakt, zal de machine niet functioneren.**

**NOTA: Se il reostato non è collegato, la macchina non funziona.**

**NOTA: Cuando el control de pedal está desconectado, la máquina no funcionará.**



Maak de machine steeds los van de stroomvoorziening door de stekker uit het stopcontact te verwijderen.



Per scollegare l'alimentazione elettrica, togliete sempre la spina dalla presa nel muro.



Siempre desconecte la máquina de la fuente de alimentación retirando el enchufe del tomacorriente de la pared.

## AAN/UIT-SCHAKELAAR

Uw machine werkt alleen als de aan/uit-schakelaar op aan staat. Met deze schakelaar zet u zowel het licht als de machine aan.

Zet altijd de aan/uit-schakelaar op uit als u de machine schoonmaakt of alleen moet laten staan.

## INTERRUTTORE DI ALIMENTAZIONE / ILLUMINAZIONE

Per far funzionare la macchina è necessario accendere l'interruttore di alimentazione / illuminazione. Lo stesso interruttore controlla sia l'alimentazione della macchina che l'accensione della lampadina.

Quando si effettuano interventi sulla macchina, come manutenzione o sostituzione degli aghi, bisogna sempre scollegare la macchina dalla presa di rete.

## INTERRUPTOR CORRIENTE/LUZ

La máquina no funcionará hasta que se conecte el interruptor de corriente/luz. El mismo interruptor controla la corriente y la luz.

Cuando se está utilizando la máquina, o se están cambiando agujas o bobinas, etc., la máquina se debe desconectar de los suministros principales.

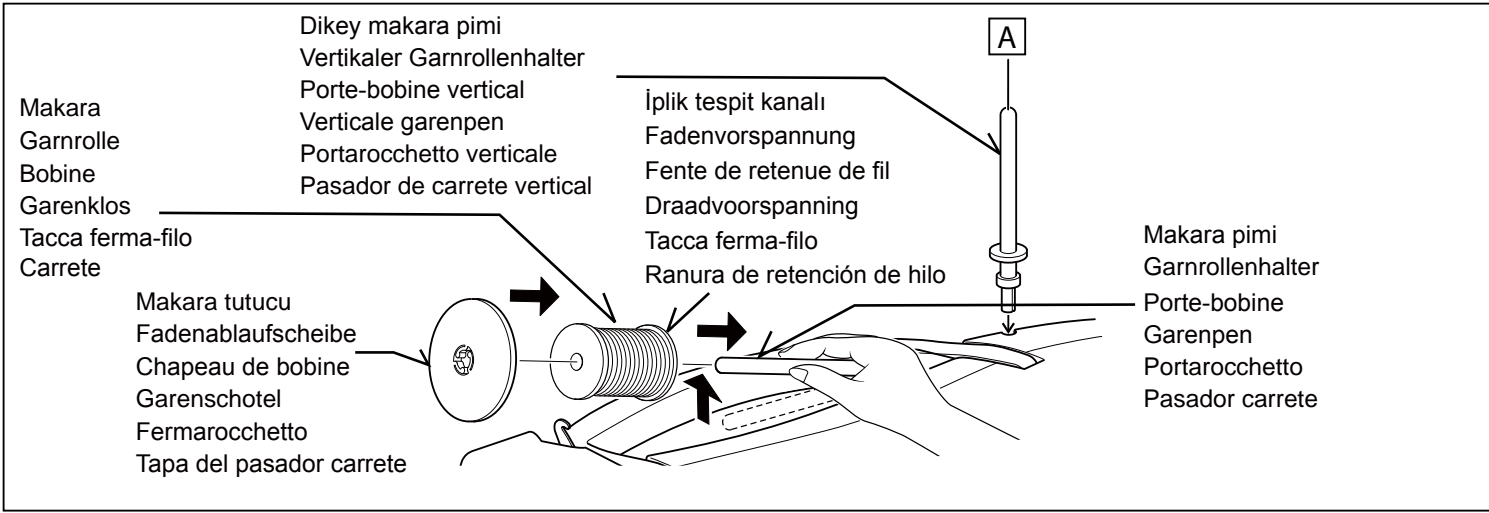

## MAKARA PİMLERİ

### Normal iplik makarası için YATAY MAKARA PİMİ

İplik makarasını pimin üzerine yerleştirin ve ipliğin düzgün akması için bir makara kapağı ile sabitleyin. Eğer makaranın bir iplik tespit kanalı varsa, kanal sağa doğru ayarlanmalıdır.

Kullanılan makaranın tipine ve büyüklüğüne uygun bir makara tutucusu seçin. Makara tutucunun çapı daima makaranın kendisinden büyük olmalıdır.

### Büyük iplik makarası için DİKEY MAKARA PİMİ

Makara tutucusunu takın. Tespit diskini üzerine yerleştirin. İplik makarasını makara milini üzerine yerleştirin.

## BASKI AYAĞI KALDIRMA KOLU

Baskı ayağı için üç konum vardır.

1. Dikiş yapmak için baskı ayağını indirin.
2. Kumaşı yerleştirmek veya çıkarmak ve baskı ayağını değiştirmek için kaldırma kolunu orta konuma kaldırın.
3. Kalın bir kumaşı yerleştirmek veya çıkarmak için kolu en yüksek konuma kaldırın.

**NOT: Baskı ayağı yukarı kaldırılmışken makineyi çalıştırırsanız, dikişe başlamak üzere baskı ayağını indirmeniz için bir uyarı sesi duyacaksınız.**

## GARNROLLENHALTER HORIZONTALER GARNROLLENHALTER für normale Garnrollen

Stecken Sie die Garnrolle auf den Garnrollenhalter und sichern Sie sie mit einer Fadenablaufscheibe, damit der Faden gut abläuft. Ist die Garnrolle mit einer Fadenvorspannung ausgestattet, sollte diese nach rechts zeigen.

Wählen Sie die richtige Fadenablaufscheibe je nach Garnrollentyp und -durchmesser. Der Durchmesser der Fadenablaufscheibe sollte immer größer sein als der Durchmesser der Garnrolle.

## VERTIKALER GARNROLLENHALTER für größere Garnrollen

Garnrollenhalter anbringen und eine Unterlegscheibe darauf setzen. Stecken Sie eine Garnrolle auf den Garnrollenhalter.

## NÄHFUSSHEBER

Es gibt drei Positionen für den Nähfuß.

1. Nähfuß in unterster Stellung: zum Nähen.
2. Nähfußheber in mittlerer Stellung: zum Einlegen und Herausnehmen von Nähgut sowie zum Wechseln des Nähfußes.
3. Nähfuß in oberster Stellung: zum Auswechseln des Nähfußes oder Herausnehmen von besonders dickem Nähgut.

**Beachten Sie: Beim Nähstart mit angehobenem Nähfußheber weist Sie die Maschine mit einem Piepton darauf hin, den Nähfußheber zu senken um nähen zu können.**

## PORTE-BOBINE PORTE-BOBINE HORIZONTAL (pour bobine de fil standard)

Placez la bobine sur la tige et fixez-y un couvre-fil pour assurer un débit de fil bien régulier. Si la bobine est dotée d'une fente de retenue de fil, elle doit être placée à droite.

Utilisez le chapeau de retenue correspondant au diamètre et au type de bobine utilisée. Le diamètre du chapeau de bobine doit toujours est plus grand que la bobine utilisée.

## PORTE-BOBINE VERTICAL (pour bobine de fil plus grosse)

Fixez le porte-bobine et la rondelle feutre sur le capot supérieur. Placez la bobine sur le porte-bobine.

## LEVIER DU PIED PRESSEUR

Il y a trois positions pour votre pied presseur.

1. Abaisser le levier pour coudre.
2. Soulever le levier en position moyenne pour insérer ou enlever le tissu, et changer le pied.
3. Soulever le levier à sa position la plus haute, pour accommoder les tissus épais.

**REMARQUE : Si vous mettez la machine en marche pendant que le pied presseur est relevé, la machine émettra un "beep" sonore, pour vous indiquer d'abaisser le pied presseur pour coudre.**

Makara  
Garnrolle  
Bobine  
Garenklos  
Rocchetto  
Carrete

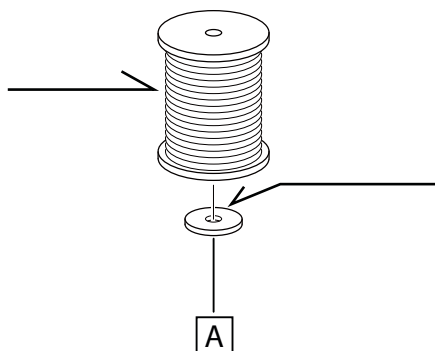

Tespit diski  
Unterlegfilz  
Rondelle feutre  
Garenpenvilt  
Dischetti di feltro  
Disco del pasador carrete

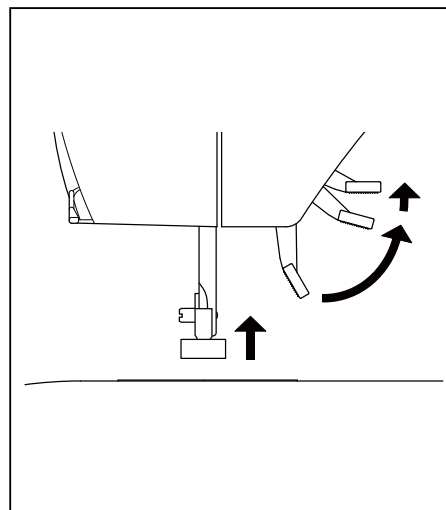

## GARENPENEN HORIZONTALE GARENPEN voor normale garenklossen

Plaats de garenklos op de garenpen en zet deze vast met een garenshotel om ervoor te zorgen dat de draad soepel loopt. Wanneer de garenklos met een draadvoorspanning uitgerust is, dient deze naar rechts gericht te zijn.

Kies de juiste garenshotel afhankelijk van het garenklostype en de overeenkomstige diameter uit. De diameter van de garenshotel dient altijd groter te zijn dan de diameter van de garenklos.

## VERTICALE GARENPEN voor grote garenklossen

De garenpen in de opening op het deksel van de machine inzetten. Plaats een garenklos op de garenpen.

## PERSVOETHEVEL

Er zijn 3 posities voor deze hevel.

1. Laat de persvoethevel zakken om te naaien.
2. Zet de persvoethevel in de middelste stand om de stof te plaatsen of te verwijderen, of om een andere persvoet te plaatsen.
3. Zet de hevel in de hoogste stand om de voet te wisselen of om dikke stoffen te plaatsen.

**NOTA:** Als U de machine start met de persvoet omhoog, zal U door een pieptoon geattendeerd worden om de persvoet te laten zakken.

## PORTAROCCHETTI PORTAROCCHETTO ORIZZONTALE, per rocchetti normali

Mettete il rocchetto di filo sul portarocchetto e fissatelo con il fermarocchetto, controllando che il filo scorra con facilità. Se il rocchetto ha una tacca ferma-filo, questa deve trovarsi a destra.

Scegliete il fermarocchetto adeguato, in base al tipo di rocchetto che utilizzate e al diametro. Il fermarocchetto deve sempre avere un diametro più ampio di quello del rocchetto.

## PORTAROCCHETTO VERTICALE per rocchetti grandi

Inserite il portarocchetto e infilatevi sopra un dischetto di feltro.  
Inserite un rocchetto di filo.

## LEVA ALZA-PIEDINO

La leva alza-piedino può avere tre posizioni.

1. Abbassate la leva alza-piedino per cucire.
2. Sollevare la leva alzapiedino nella posizione centrale per inserire o togliere il tessuto e per cambiare il piedino.
3. Sollevare completamente la leva per sostituire il piedino o per togliere tessuto molto spesso.

**NOTA:** se fate partire la macchina con il piedino alzato, verrete avvisati da un segnale acustico che è necessario abbassare il piedino

## PORTA CARRETES PASADOR DE CARRETE HORIZONTAL para carrete de hilo normal

Coloque el carrete de hilo en el pasador y asegúrelo con la tapa de pasador para confirmar que el hilo se mueve suavemente. El carrete de hilo tiene una ranura de retención de hilo, que debe quedar hacia la derecha.

Seleccione la tapa de pasador de carrete de acuerdo al tipo y diámetro del carrete usado. El diámetro de la tapa de pasador de carrete debe ser siempre mayor que la del mismo carrete.

## PASADOR DE CARRETE VERTICAL para carrete de hilo grande

Inserite el portacarrete. Coloque la tapa del portacarrete vertical y el disco de fieltro. Coloque el hilo en el portacarrete.

## PALANCA PIE PRENSATELAS

Su prensatelas tiene tres posiciones.

1. Bajar el prensatelas para coser.
2. Levantar la palanca a la posición media para insertar o mover la tela.
3. Levantar a la posición más alta para cambiar el prensatelas o para mover el material grueso.

**NOTA:** Si arranca la máquina con el pedal levantado, le avisará con un sonido para que presione el pedal para coser.

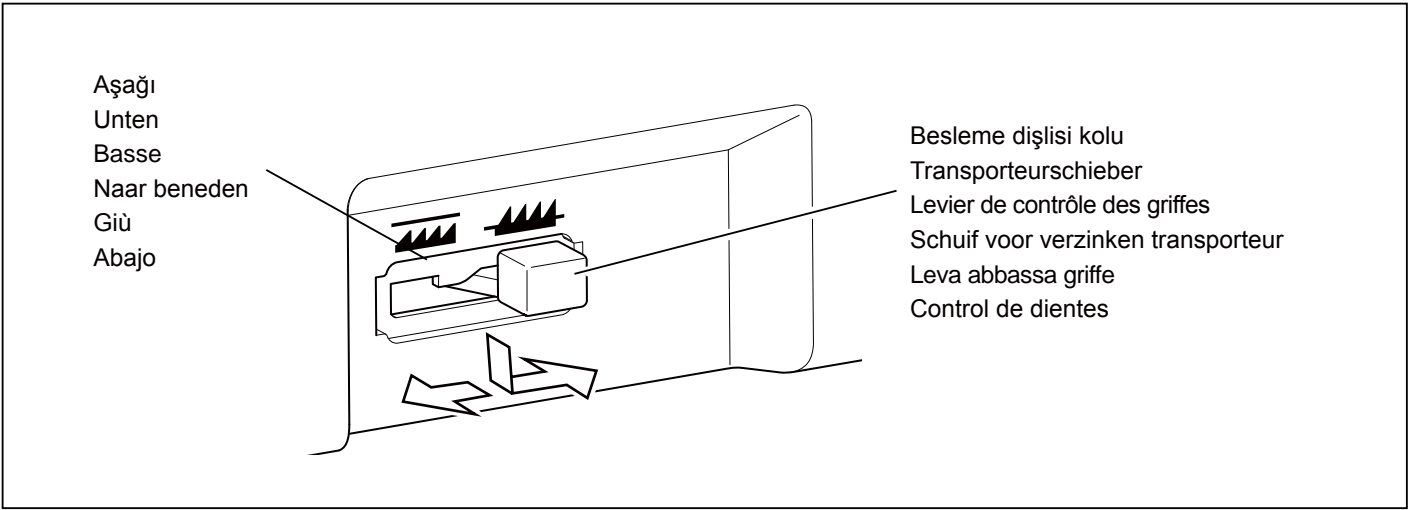

## KUMAŞ DİŞLİSİ DÜĞMESİ

Kumaş dişlisi düğmesi, dikilen kumaşın hareketini kontrol eder. Bütün genel amaçlı dikişler için dişliler yukarı kaldırılmalı ve örgü, nakış ve monogram yapımı için aşağı indirilmelidir; böylece kumaş besleme dişlileri tarafından değil, sizin tarafınızdan yönlendirilecektir.

Yardımcı tablayı kaldırarak kumaş dişlilerini düşürün, ardından kumaş dişlisi kolunu makineye doğru itin.

## DIE TRANSPORTEUR VERSENKUNG

Der Transporteur kontrolliert die Bewegung des Materials, mit dem gerade genäht wird. Er sollte für alle normalen Näharbeiten angehoben werden. Für Sonderarbeiten wie zum Stopfen und zum Freihandsticken sollte er gesenkt werden, somit können Sie den Stoff selbst führen und bewegen.

Versenken Sie den Transporteur, indem Sie das Zubehörfach abnehmen und dann den Transporteurschieber zur Maschine hin bewegen.

## CONTRÔLE DES GRIFFES

Les griffes contrôlent le déplacement du tissu à coudre. Elles doivent être en position relevée pour la couture normale et abaissée pour le piquage et la broderie à mouvement libre, pour que vous et non les griffes, contrôlez l'entraînement du tissu.

Abaisser les griffes d'entraînement en retirant la table d'extension, puis en appuyant sur le levier des griffes d'entraînement vers la machine.

## SERBEST KOL DİKİŞİNE ÇEVİRME

Makinanız Düz Dikiş Makinası veya serbest kol dikişine uygun olarak kullanılabilen bir modeldir.

Yardımcı Dikiş Tablalı pozisyonda, standart düz dikiş makinasına göre daha geniş bir çalışma alanı sağlar.

Yardımcı Dikiş Tablasını kaldırmak için, tablayı sol elinizle sıkıca tutun ve sola çekerken, gösterildiği gibi sağ elinizle serbest bırakma düğmesine (A) basın. Yeniden takmak için, yardımcı dikiş tablasını klik sesi çıkana kadar alanın içinde geriye doğru sürün.

Yardımcı Dikiş Tablası kaldırıldığında, makinanız çocuk kıyafetleri, manşetler, pantolon paçaları ve diğer ulaşması zor yerlerin dikimi için ince serbest kol modeline dönüşür.

## Umstellen auf das "Freiarm-Nähen"

Ihre Maschine kann entweder als "Flachbett" oder als "Freiarm"-Modell genutzt werden.

Mit angebrachtem Anschietisch bietet sie eine ebenso große Arbeitsfläche wie eine Standard-Flachbett-Maschine.

Um den Anschietisch zu entfernen, halten Sie diesen mit der linken Hand fest und ziehen Sie ihn nach links ab, während Sie mit der rechten Hand den Auslöseknopf "A" wie dargestellt drücken. Um den Anschietisch wieder anzubringen, schieben Sie ihn an die Maschine, bis es klickt.

Mit entferntem Anschietisch verändert sich die Maschine in ein schmales Freiarm-Modell, mit dem Sie Kinderkleidung, Ärmel, Hosenbeine und andere schwer zugängliche Stellen nähen können.

## UTILISATION DU BRAS LIBRE

Cette machine peut s'utiliser aussi bien à plat ou comme bras libre.

En conservant la table de rallonge en place, vous obtiendrez une plus grande surface de travail.

Pour retirer le plateau de rallonge, tenez-le fermement avec la main gauche et tirez-le vers la gauche tout en pressant sur le bouton de déverrouillage (A) avec la main droite comme indiqué. Pour la remettre en place, faites glisser la table de rallonge à sa place jusqu'à ce qu'elle s'enclenche.

En retirant la table de rallonge, la machine se transforme en bras-libre pour confectionner des vêtements d'enfants, des poignets, des pantalons ainsi que tout autre vêtement difficile d'accès.

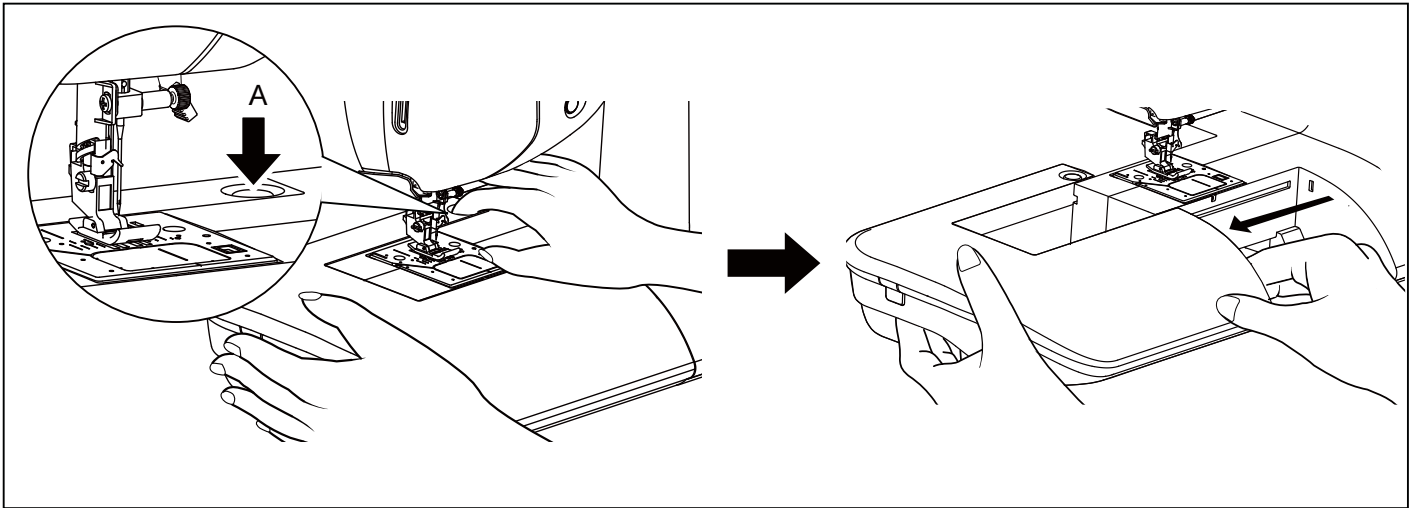

## TRANSPORTEUR VERZINKEN

Verzink de transporteur wanneer u het automatische transport van de machine voor het aannaaien van knopen, vrijehand-naaien en stoppen wilt uitschakelen.

Verzink de transporteur door de aanschuifafel te verwijderen en de schuif voor verzinken transporteur te schuiven richting de machine.

## CONTROLLO GRIFFE

Le griffe controllano il movimento del tessuto quando si cuce.

Devono essere alzate per cucire e abbassate per ricamare a mano libera ricami, monogrammi così siete in grado di muovere il tessuto liberamente.

Abbassare le griffe rimuovendo il tavolo estendibile e poi spingendo le griffe verso la macchina

## CONTROL DE DIENTES

Los dientes controlan el movimiento del género que se esta cosiendo. Deben estar elevados durante las operaciones de costura y bajados durante el remendado, bordado con bastidor y colocación de anagramas de modo que sea Vd. y no los dientes quien mueva el género.

Baje los dientes retráctiles quitando la mesa extensora y empujando la palanca hacia la máquina.

## OMZETTEN NAAR NAAIEN MET VRIJE ARM

Uw machine kan gebruikt worden met een vlak groot werkvlak of met een vrije arm.

Als de aanschuifafel aangekoppeld is, zorgt dit voor een groot werkoppervlak zoals bij een standaard model.

Om de aanschuifafel los te koppelen, houd de aanschuifafel stevig vast met de linkerhand en trekt deze naar links terwijl u op de ontgrendelingsknop drukt (A) met de rechterhand. Om de aanschuifafel weer te plaatsen aan de machine, schuift u deze op de machine tot de aanschuifafel vast klikt.

Zonder de aanschuifafel, veranderd de machine in een slank model met vrije arm voor het naaien van kinderkleding, broekomlagen, manchetten en andere moeilijk bereikbare plaatsen.

## CONVERSIONE A BRACCIO LIBERO

La vostra macchina può essere utilizzata sia a base piana che a braccio libero.

Con il tavolo estendibile in posizione, offre una grande superficie di lavoro.

Per rimuovere il tavolo estendibile, afferrarlo saldamente con la mano sinistra e tirarlo verso sinistra mentre si preme il bottone di rilascio (A) con la mano destra.

Per sostituire, far scorrere il tavolo estendibile in posizione finché non scatta. Con il tavolo rimosso, la macchina si converte in un sottile braccio libero per cucire vestitini per bambini, polsini, pantaloni ad altri capi difficili da raggiungere.

## CONVERSION PARA LA COSTURA CON BRAZO

La máquina se puede utilizar como base plana o una máquina de brazo libre.

Con la base de extensión en posición se consigue una superficie de trabajo grande como la de un modelo normal de base plana.

Para remover la mesa extensora, sosténgala firmemente con la mano izquierda y sáquela hacia la izquierda mientras presiona con la mano derecha el botón de liberación (A) como se muestra. Para volver a colocarla, deslice la extensión de la cama nuevamente a su lugar hasta que haga clic.

Sin la base de extensión instalada la máquina se convierte en un modelo de brazo libre delgado para costura de vestimenta de niños, puños, piernas de pantalones y otros lugares difíciles.

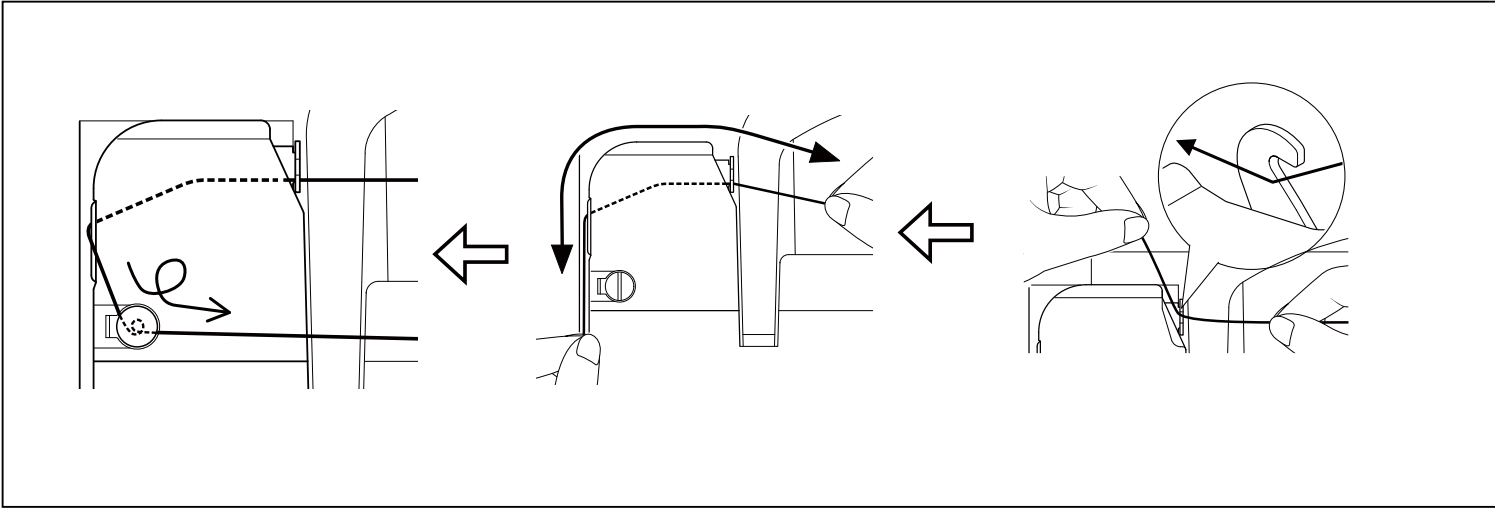

## MASURANIN SARILMASI

**15 J Sınıfı masuraları kullandıktan emin olun.**

1. İplik makarasını makara piminin üzerine yerleştirin ve makara tutucu ile sabitleyin. İpliği makaradan çekin ve şekilde gösterildiği gibi iplik kılavuzlarından geçirin.
2. İpliğin ucunu, şekilde gösterildiği gibi masura deliğinden geçirin.
3. Masura sarma milini en sol konuma itin (eğer bu konumda değilse). İpliğin ucu masuranın üst tarafından gelecek şekilde masurayı milin üzerine yerleştirin. Masura sarıcısı milini, yerine oturuncaya kadar sağa doğru itin. İpliğin ucundan tutun.

**Not: Baskı ayağının aşağıda olduğundan emin olun.**

4. Makineyi çalıştırın. Masura dolmaya başladıktan sonra, ipliğin ucunu kesmek için durdurun. Masurayı sarmaya devam için pedala tekrar basın. Masura, tamamen dolduğunda otomatik olarak dönmeyi durduracaktır. Masurayı çıkarmak ve ipliği kesmek için mili sola doğru itin.

## UNTERFADEN SPULEN

**Stellen Sie sicher, dass Sie Spulen der Klasse 15 J verwenden.**

1. Stecken Sie eine Garnrolle auf den Garnrollenhalter und sichern Sie sie mit der kleinen Fadenablaufscheibe. Ziehen Sie den Faden von der Garnrolle durch die Fadenführungen, wie in der Abbildung gezeigt.
2. Ziehen Sie das Fadenende durch das Loch in der Spule (siehe Abbildung).
3. Drücken Sie den Spuler so weit wie möglich nach links, (wenn sich der Spuler nicht links befindet). Stecken Sie die Spule so auf den Spuler, dass das Fadenende nach oben zeigt. Drücken Sie nun den Spuler nach rechts bis es klickt, und halten Sie das Fadenende fest.

**HINWEIS: Stellen Sie sicher, daß der Nähfuß gesenkt ist.**

4. Starten Sie die Maschine. Halten Sie nach kurzem Aufspulen an und trennen Sie den Fadenanfang ab. Betätigen Sie den Fußanlasser erneut, um die Spule weiter zu füllen. Der Spulvorgang stoppt automatisch, wenn die Spule voll ist. Drücken Sie den Spuler zum Abnehmen der Spule nach links und schneiden Sie den Faden ab.

## PRÉPARATION DE LA CANETTE

**Assurez-vous d'utiliser des bobines de type « Classe 15 J ».**

1. Placez une bobine de fil sur un porte-bobine et fixez-la correctement à l'aide du chapeau de bobine. Tirez le fil hors de la bobine et faites-le passer par le guide-fil, comme indiqué dans l'illustration.
2. Faites passer l'extrémité du fil par le trou de la canette, comme indiqué. Placez la canette sur l'axe du bobineur.
3. Poussez le tout vers la droite jusqu'au dé clic. Tenez le bout de fil à la verticale.

**REMARQUE : Assurez-vous que le pied presseur est abaissé.**

4. Mettez la machine en marche. Lorsque la canette commencera à se remplir, arrêtez et coupez le bout de fil et redémarrez. Dès que la canette sera pleine, elle s'arrêtera de tourner. Poussez l'axe vers la gauche pour pouvoir enlever la canette et couper le fil.



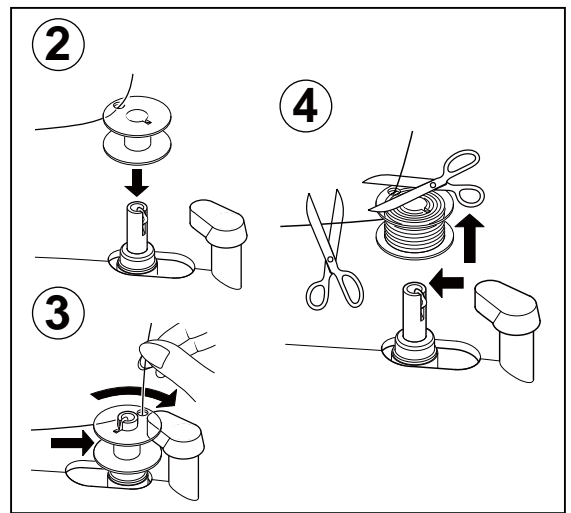
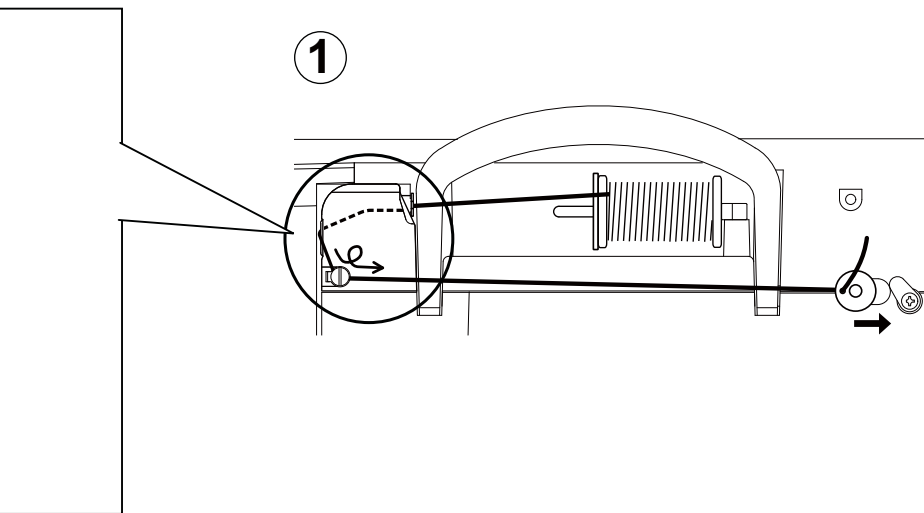

## SPOELEN

**Zorg ervoor, dat u spoelen van klasse 15 J gebruikt.**

1. Plaats een garenklos op de garenpen en zet deze met behulp van de garenshotel vast. Trek de draad via de draadgeleider uit de garenklos, zoals afgebeeld is.
2. Steek het draaduiteinde door het gaatje in de lege spoel van binnen naar buiten, zoals afgebeeld is.
3. Druk de spoelwinderas zover mogelijk naar links. Plaats de spoel op de spoelwinderas en houd de draad omhoog. Spoelwinderas naar rechts schuiven tot u een klik hoort. Houd het draaduiteinde vast.

**LET OP: dat de persvoet omlaag staat.**

4. Start de machine. Stop de machine zodra u een begin hebt gemaakt en knip het uiteinde van de draad af. Duw het voetpedaal opnieuw in en vul de spoel. De spoel stopt automatisch zodra deze vol is. Schuif de spoelwinderas naar links, verwijder de spoel en knip de draad af.

## AVVOLGIMENTO DELLA BOBINA

**Controllate che le bobine utilizzate siano del tipo Class 15J.**

1. Mettete un rocchetto di filo sul portarocchetto e fissatelo con un fermarocchetto. Estraiete il filo dal rocchetto e passatelo nelle guide del filo, come indicato dalla figura.
2. Fate passare l'estremità del filo all'interno del foro nella bobina, come indicato.
3. Spostate completamente a sinistra l'albero di avvolgimento della bobina, se non è già in quella posizione. Mettete la bobina sull'albero con l'estremità di filo che fuoriesce dall'alto. Premete a destra l'albero della bobina fino a che non si fissa con uno scatto. Tenete con le dita l'estremità del filo.

**Assicurarsi che il piedino sia abbassato.**

4. Avviate la macchina. Dopo che la bobina ha iniziato a caricarsi, arrestate per tagliare il filo. Premete nuovamente il pedale per continuare a caricare la bobina. La bobina smetterà di girare automaticamente una volta completamente carica. Spingete l'albero a sinistra per togliere la bobina e tagliate il filo.

## DEVANADO DE LA BOBINA

**Este seguro de usar clase 15 J bobinas.**

1. Coloque el carrete de hilo en el pasador de carrete y asegúrelo con la tapa de pasador de carrete. Tire del hilo hacia afuera del carrete y páselo a través de las guías de hilo tal como se indica en la figura.
2. Pase el extremo del hilo a través del agujero en la bobina tal como se indica.
3. Empujar el eje del devanador de bobina hacia la posición máxima izquierda, si no está ya ahí. Colocar la bobina en el eje, con el extremo del hilo saliendo por la parte superior de la bobina. Empujar hacia la derecha el eje del devanador, hasta que se sienta un golpe seco. Retener el extremo del hilo.

**NOTA: Asegúrese que el prensatelas está abajo.**

4. Encienda la máquina. Después de que la bobina ha comenzado a llenarse, deténgala y corte el hilo sobrante, para después continuar hasta llenar la bobina. La bobina se detendrá automáticamente cuando esté completamente llena. Empuje el devanador a la izquierda para remover la bobina y corte el hilo.

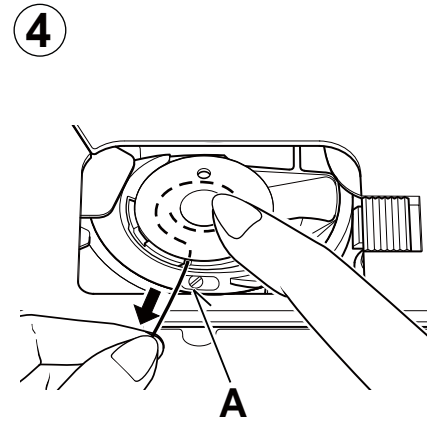
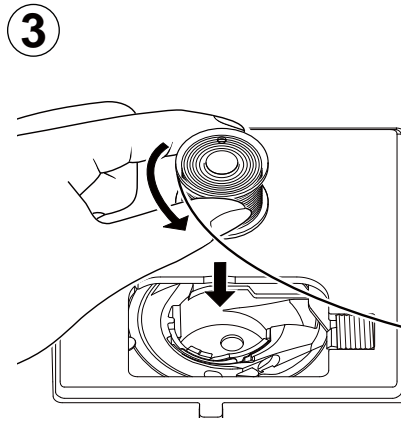
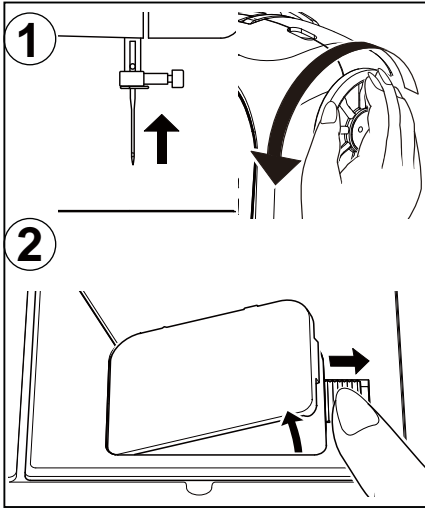

## MASURA İPLİĞİNİN TAKILMASI

1. Volanı saatin tersi yönünde çevirerek iğneyi en yüksek pozisyona kaldırın.
2. Açma düğmesini sağa doğru iterek masura kapağı plakasını açın. Masura kapağı yeterince yukarı doğru kalkarak kapağı sökmenizi sağlayacaktır.
3. İpliği çektiğinizde masura saatin tersi yönünde dönecek şekilde masurayı takın.

**NOT: Bu, çok önemli bir adımdır. İplik çekildiğinde masura saatin tersi yönünde dönmelidir.**

4. İpliği çentikten (A) sola doğru çekin.
5. Bir parmağınızla masuranın üst tarafını hafifçe tutun ve çentikte (B) duruncaya karar ipliği çekin. Ardından, sol üstteki kesici altına girinceye kadar ipliği, iğne plakası üzerindeki oluktan çekin.

**NOT: Masura ipliği tutulmadan dikiş başlatılabilir.**

6. Şeffaf masura kapağı plakasını, iğne plakası üzerine yerleştirin.

## EINLEGEN DER VOLLEN SPULE

1. Bringen Sie die Nadel in ihre höchste Stellung, indem Sie das Handrad entgegen dem Uhrzeigersinn drehen.
2. Entfernen Sie die Spulenabdeckung, indem Sie den Auslöser nach rechts drücken. Die Spulenabdeckung wird angehoben, sodass Sie sie abnehmen können.
3. Legen Sie die volle Spule so ein, dass sie sich beim Ziehen des Fadens entgegen dem Uhrzeigersinn dreht.

**HINWEIS: Sollte sich die Spule im Uhrzeigersinn drehen, kann der Unterfaden sich ausfädeln und Nähprobleme verursachen.**

4. Ziehen Sie den Faden durch den Schlitz (A) und dann nach links.
5. Mit einem Finger die Spule leicht festhalten und dabei den Faden ziehen, bis er in der Aussparung (B) liegen bleibt. Dann den Faden entlang der Führung auf der Stichplatte führen, bis er oben links durch den Fadenabschneider abgeschnitten wird.

**HINWEIS : Sie können mit dem Nähen anfangen. Es ist nicht erforderlich, den Unterfaden hochzuholen.**

6. Setzen Sie die Spulenabdeckung wieder ein.

## ENFILAGE DU FIL DE LA CANETTE

1. Faites tourner le volant vers vous jusqu'à ce que l'aiguille soit dans sa position la plus haute.
2. Enlevez le couvercle de la canette en poussant sur le bouton de relâchement du couvercle de la canette. Le couvercle de la canette se désenclenche suffisamment pour pouvoir le retirer.
3. Insérez la canette, assurez-vous que la canette tourne dans le sens contraire des aiguilles d'une montre lorsque vous tirez sur le fil.

**REMARQUE : Cette étape est très importante. La canette doit tourner dans le sens contraire des aiguilles d'une montre lorsque vous tirez sur le fil de la canette.**

4. Insérez le fil dans la rainure (A) et tirez le vers la gauche.
5. Appuyez délicatement sur le dessus de la canette avec un doigt, tirez sur le fil jusqu'à ce qu'il s'arrête dans la fente (B). Tirez ensuite le fil le long de la rainure de la plaque d'aiguille jusqu'à ce que le fil se coupe sur le couteau en haut à gauche.

**REMARQUE : Vous pouvez débiter la couture sans avoir besoin de faire remonter le fil de la canette.**

6. Replacez le couvercle de la canette sur la plaque d'aiguille.

5

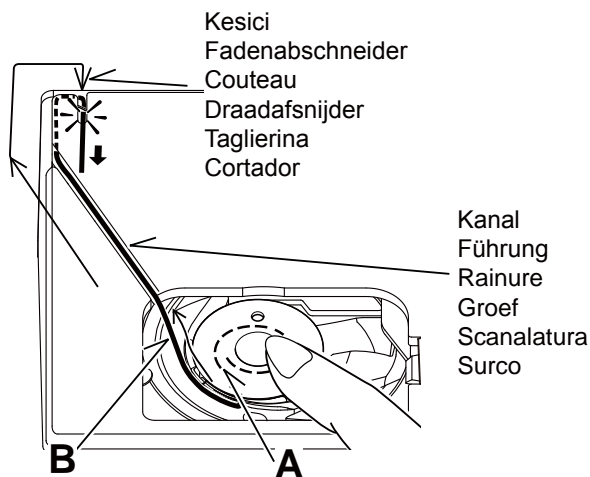

6

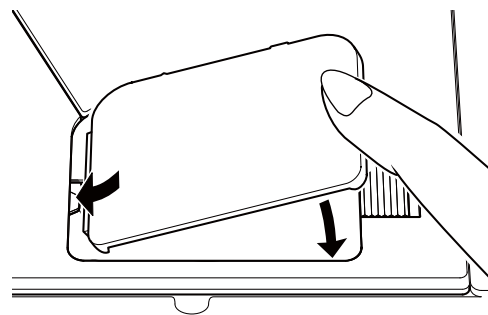

## INRIJGEN VAN DE ONDERDRAAD

1. Zet de naald in de hoogste stand door het handwiel naar u toe te draaien.
2. Verwijder de schuifplaat door het uitwerpknopje naar rechts te drukken. De schuifplaat wordt omhoog getild, zodat u deze er kunt afnemen.
3. Plaats het spoelklosje in de spoelhuis. Let op dat het kloosje tégen de klokrichting in draait als u aan het garen trekt.

**LET OP:** de draairichting is zeer belangrijk. Mocht de spoel met de klok mee draaien, dan kan de onderdraad eruit glijden en problemen bij het naaien veroorzaken.

4. Trek de draad door de gleuf (A) en naar links.
5. Met een vinger dient de spoel licht te worden vastgehouden en hierbij dient de draad te worden getrokken, totdat hij in de uitsparing (B) blijft liggen. Vervolgens de draad langs de groef op de naaldplaat leiden, totdat deze links boven door de draadafsnijder wordt afgesneden.

**LET OP:** U kunt met het naaien beginnen. Het is niet nodig om de spoeldraad op te halen.

6. Plaats de afdekplaat weer terug op de naaldplaat.

## COME INFILARE IL FILO DELLA BOBINA

1. Sollevare l'ago nella posizione massima girando il volantino in senso antiorario.
2. Per togliere il coperchio della bobina, premere verso destra il tasto di apertura. Il coperchio si solleverà quanto basta per poterlo estrarre.
3. Inserire la bobina controllando che, tirando il filo, ruoti in senso antiorario.

**NOTA:** E' molto importante che la bobina ruoti in senso antiorario. Se ruota in senso orario, il filo può svolgersi e creare problemi in fase di cucitura.

4. Tirare il filo attraverso la fessura (A) e quindi verso sinistra.
5. Premendo leggermente la bobina con un dito, tirare il filo fino a che si ferma nella fessura (B). Quindi farlo passare nella scanalatura della placca d'ago fino a che non viene tagliato dalla taglierina in alto a sinistra.

**NOTA:** E' possibile iniziare a cucire senza raccogliere il filo della bobina.

6. Rimettere il coperchio della bobina sulla placca d'ago.

## ENHEBRADO DEL HILO DE LA BOBINA

1. Eleve la aguja hasta su posición más alta girando el volante en sentido contrario a las manecillas de un reloj.
2. Retire la tapa de bobina empujando el botón de apertura hacia la derecha. La tapa de la bobina saldrá lo suficiente para permitirle desmontar la cubierta.
3. Inserte la bobina asegurándose que la bobina gira hacia la izquierda cuando se tira del hilo.

**NOTA:** Este es un paso muy importante. La bobina debe girar en sentido contrario a las manecillas de un reloj cuando se jale el hilo.

4. Lleve el hilo por la abertura (A) y después hacia la izquierda.
5. Con un dedo colocado suavemente encima de la bobina, tire del hilo hasta que se detenga en la ranura (B). Entonces tirar del hilo a lo largo del surco en la placa de la aguja hasta que se sea agarrado por el cortador en la izquierda superior.

**NOTA:** Puede comenzar la costura sin recoger el hilo de la bobina.

6. Vuelva a cerrar la tapa.

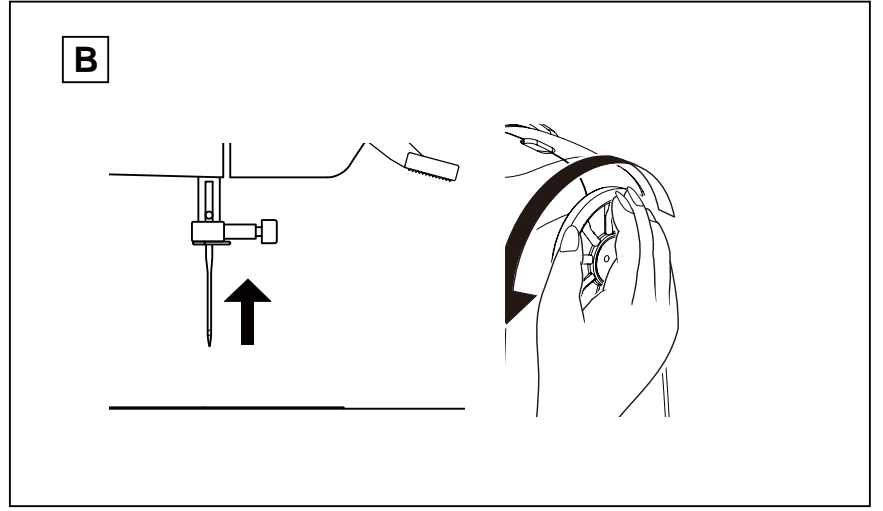
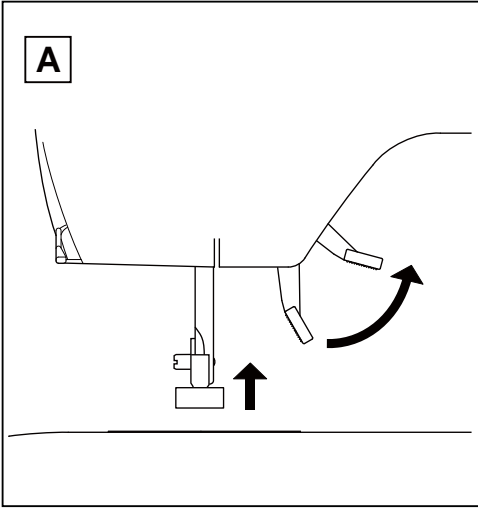

## ÜST İPLİĞİNİN TAKILMASI

- A. Baskı ayağı kaldırma kolunu yukarı kaldırın. Üst ipliği takmadan önce daima baskı ayağı kaldırma kolunu yukarı kaldırdığınızdan emin olun. (Baskı ayağı kaldırma kolu yukarı kaldırılmazsa, doğru iplik tansiyonu elde edilemez.)
- B. İğne en yüksek pozisyona kalkıncaya kadar volanı saatin tersi yönünde çevirin.
- C. Aşağıda gösterilen sıraya göre, ipliği sağ elinizle sıkıca tutarken sol elinizle makineye iplik takın.
- \* İpliği iplik kılavuzlarından (1 & 2) yönlendirin, ardından oluk (3) boyunca çekin.
  - \* İpliği, iplik kılavuzuna (4) yönlendirin.
  - \* İpliği önden arkaya doğru iğne deliğinden (5) geçirin. (Otomatik İğne İplik Takıcı özelliğinin çalışması ile ilgili talimatlar için, sonraki sayfaya bakın.)

### ÖNEMLİ :

Makine ipliğinin tansiyon disklerine düzgün takıldığından emin olmak için, aşağıdaki basit kontrolü yapın:

- 1.) Baskı ayağı yukarı kaldırılmışken, ipliği makinenin arka tarafına doğru çekin. Sadece hafif bir direnç hissetmelisiniz ve iğnede çok hafif esneme olmalı veya hiç olmamalıdır.
- 2.) Şimdi baskı ayağını indirin ve ipliği tekrar makinenin arka tarafına doğru çekin. Bu sırada biraz daha fazla direnç hissetmelisiniz ve iğnede çok daha fazla esneme olmalıdır. Eğer direnç hissetmezseniz, makinenin ipliği yanlış takılmıştır ve ipliği yeniden takmalısınız.

## OBERFADEN EINFÄDELN

- A. Stellen Sie den Nähfußheber hoch. Vor dem Einfädeln ist immer zu prüfen, dass der Nähfußheber „oben“ steht. (Wenn der Nähfußheber nicht angehoben wird, kann keine korrekte Fadenspannung eingestellt werden.)
- B. Drehen Sie das Handrad entgegen dem Uhrzeigersinn, bis die Nadel in oberster Stellung und der Fadenhebel sichtbar ist.
- C. Halten Sie den Faden mit der rechten Hand fest und fädeln Sie die Maschine mit der linken Hand entsprechend der abgebildeten Reihenfolge.
- \* Führen Sie ein den Faden durch die Fadenführungen (1 & 2) und ziehen Sie ihn dann entlang der Führung (3) nach unten.
  - \* Führen Sie den Faden durch die Fadenführung (4).
  - \* Führen Sie den Faden von vorn nach hinten durch das Nadelöhr (5). (Siehe nachfolgende Anweisungen zum Gebrauch des Nadeleinfädlers.)

### WICHTIGER HINWEIS:

Eine einfache Prüfung der korrekten Einfädung durch die Spannungsscheiben lässt sich wie folgt durchführen:

- 1.) Bei angehobenem Nähfuß ziehen Sie den Faden zur Maschinenrückseite. Dabei sollten Sie nur einen leichten Widerstand spüren und keine bzw. nur eine leichte Biegung der Nadel beobachten.
- 2.) Nun senken Sie den Nähfuß und ziehen Sie den Faden zur Maschinenrückseite noch einmal. Diesmal sollten Sie einen beträchtlichen Widerstand spüren sowie eine größere Biegung der Nadel beobachten. Sollten Sie keinen Widerstand spüren, weist dies auf eine falsche Einfädung der Maschine hin. Sie sollten das Einfädeln wiederholen.

## ENFILAGE DU FIL SUPÉRIEUR

- A. Soulevez le pied presseur. Assurez-vous toujours que le pied presseur est soulevé avant d'enfiler le fil supérieur. (Si le pied presseur n'est pas soulevé, la tension du fil pourrait être inadéquate.)
- B. Faites tourner le volant vers vous jusqu'à ce que l'aiguille soit dans sa position la plus haute.
- C. Enfillez le fil de la machine avec votre main gauche tout en tenant le fil fermement de la main droite, dans l'ordre suivant comme montré dans l'illustration.
- \* Faites passer le fil par les guides de fil (1 & 2), tirez le ensuite vers le bas dans la rainure (3).
  - \* Insérez le fil dans le guide fil (4)
  - \* Faites passer le fil par l'orifice de l'aiguille (5) de l'avant vers l'arrière. (Reportez-vous à la page suivante pour les instructions concernant le fonctionnement de l'enfileur de chas d'aiguille automatique.)

### IMPORTANT :

Pour vous assurer que la machine est correctement pourvue de fil dans les disques de tension, effectuez cette simple vérification :

- 1.) Avec le pied presseur relevé, tirez le fil vers l'arrière de la machine. Vous ne devriez sentir qu'une légère résistance et qu'une légère déflexion de l'aiguille.
- 2.) Ensuite, abaissez le pied presseur et tirez de nouveau le fil vers l'arrière de la machine. Cette fois, vous devriez sentir une forte résistance et une plus grande déflexion de l'aiguille. Si vous ne sentez pas de résistance, le fil a été mal enfilé et vous devez le ré-enfiler.

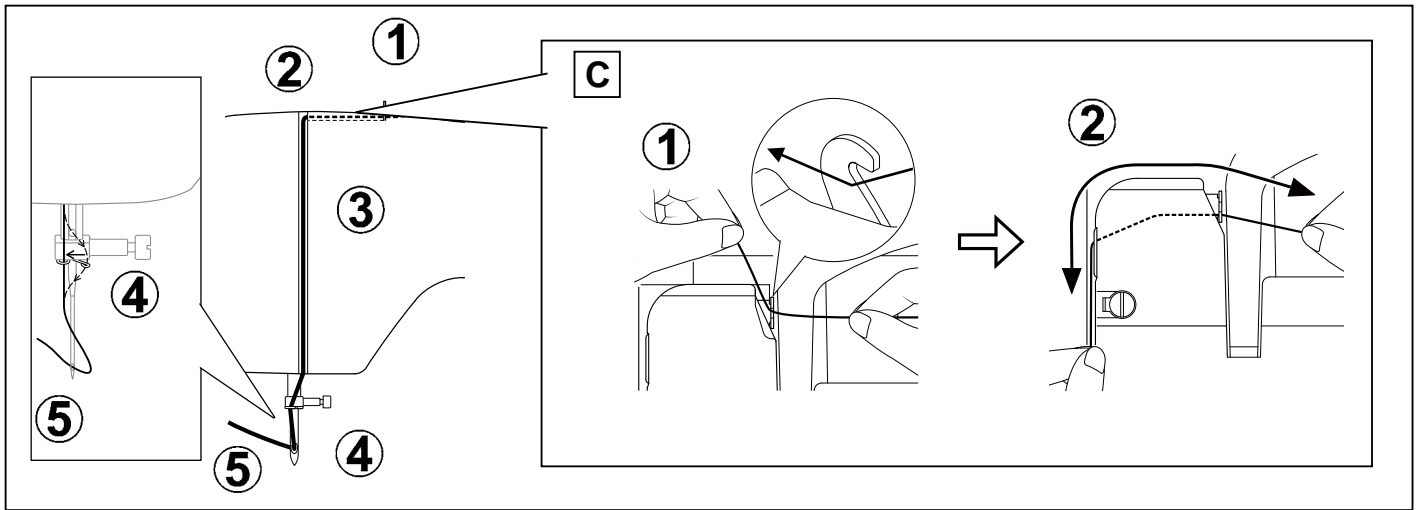

## INRIJGEN VAN DE BOVENDRAAD

- A. Zet de persvoethevel omhoog. Zet de persvoethevel altijd omhoog alvorens de bovendraad in te rijgen. (Als de persvoethevel niet omhoog gezet wordt, kan de juiste draadspanning niet worden verkregen.)
- B. Draai het handwiel naar u toe totdat de naald in de hoogste stand komt te staan en de draadopname zichtbaar is.
- C. Houd met de rechter hand de draad vast en met de linker hand rijg de machine in onderstaande volgorde, zoals afgebeeld is.
- \* Leid de draad door de draadgeleiders (1 en 2) en trek de draad dan omlaag door de groef (3).
  - \* Leid de draad in de draadgeleider (4).
  - \* Leid de draad van voor naar achter door het oog van de naald (5). (Op de volgende pagina staan instructies voor het gebruik van de automatische naaldinrijger).

### BELANGRIJK:

Een eenvoudige controle van het correcte inrijgen door de spanningschijven kan als volgt worden uitgevoerd:

- 1.) Terwijl het voetje omhoog geheven is trekt u de draad naar de achterkant van de machine. Hierbij mag u slechts een lichte weerstand voelen en geen resp. slechts een lichte doorbuiging van de naald zien.
- 2.) Nu laat u het voetje zakken en u trekt de draad nogmaals naar de achterkant van de machine. Deze keer dient u een aanzienlijke weerstand te voelen alsmede een grotere doorbuiging van de naald te zien. Mocht u geen weerstand voelen, dan duidt dit erop dat de machines foutief ingereggen zijn. U dient het inrijgen te herhalen.

## COME INFILARE IL FILO SUPERIORE

- A. Sollevate la leva alza-piedino. Ricordate sempre di sollevare la leva alza-piedino prima di infilare il filo superiore. (Se la leva alza-piedino non è sollevata non è possibile ottenere la corretta tensione del filo.)
- B. Ruotate il volantino verso di voi per portare l'ago nella sua posizione più elevata e rendere visibile la leva tendi-filo.
- C. Infilate la macchina con la mano sinistra mentre, con la destra, tenete ben saldo il filo. Seguite l'ordine indicato dalle figure.
- \* Guidate il filo attraverso i guidafile (1 e 2), poi fatelo scendere lungo la scanalatura (3).
  - \* Guidate il filo nel guidafile (4).
  - \* Passate il filo attraverso la cruna dell'ago (5) dalla parte anteriore a quella posteriore (per le istruzioni sul funzionamento dell'infilata-ago automatico, consultate la pagina seguente).

### IMPORTANTE:

Per verificare che il filo passi correttamente nei dischi di tensione effettuate questo semplice controllo:

- 1.) Con il piedino sollevato, tirate il filo verso il lato posteriore della macchina. Controllate che la resistenza sia leggera e che l'ago non si fletta o si fletta poco.
- 2.) Ora abbassate il piedino e tirate nuovamente il filo verso il lato posteriore della macchina. Questa volta dovrete incontrare una resistenza molto maggiore e l'ago dovrebbe flettersi di più. Se il filo non fa resistenza significa che non avete infilato correttamente la macchina e dovete infilarla di nuovo.

## ENHEBRADO DEL HILO SUPERIOR

- A. Levante el prensatelas. Siempre asegúrese de levantar el prensatelas antes de bobinar el hilo superior. (Si no se levanta el prensatelas, no se podrá lograr la tensión correcta del hilo.)
- B. Gire el volante en sentido contrario a las manecillas de un reloj hasta que la aguja se encuentre en su posición más alta y el tirahilos quede a la vista.
- C. Enhebre la máquina con su mano izquierda mientras toma firmemente el hilo con su mano derecha en el orden siguiente tal como está ilustrado.
- \* Guíe el hilo por los guía hilos (1 y 2), y luego tire de él hacia abajo a lo largo de la ranura (3).
  - \* Guíe el hilo por la guía de hilo (4).
  - \* Pase el hilo a través del ojo de la aguja (5) de adelante hacia atrás. (Continúe con la página siguiente para las instrucciones sobre el funcionamiento del enhebrador automático de agujas.)

### IMPORTANTE:

Para verificar que la máquina ha sido bien enhebrada en los discos de tensión, realice esta verificación sencilla:

- 1.) Con el pie prensatelas levantado, tire del hilo hacia atrás de la máquina. Deberá detectar solo una ligera resistencia y una pequeña o ninguna deflexión de la aguja.
- 2.) Ahora vuelva a bajar el pie prensatelas y vuelva a tirar del hilo hacia atrás de la máquina. En ese momento deberá detectar una cantidad considerable de resistencia y mucha más deflexión de la aguja. Si no detecta la resistencia ha enhebrado mal la máquina y deberá volver a enhebrarla.

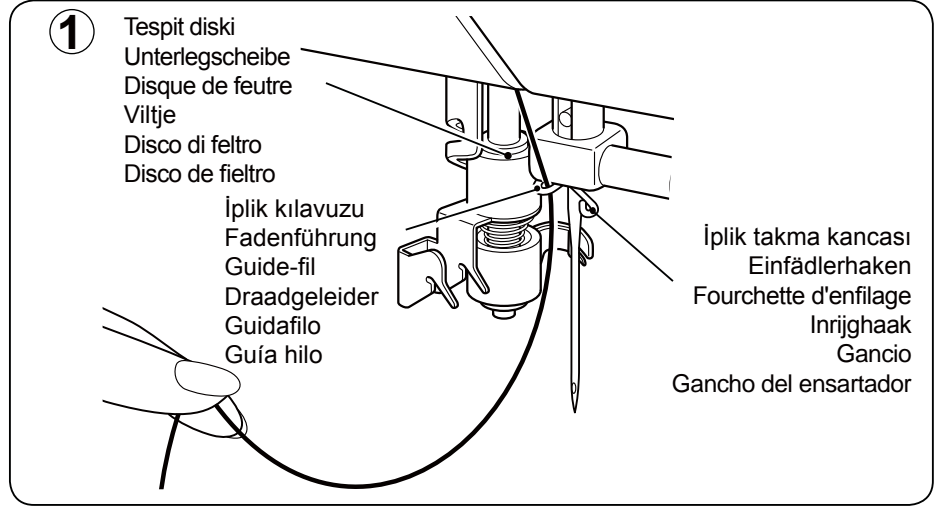
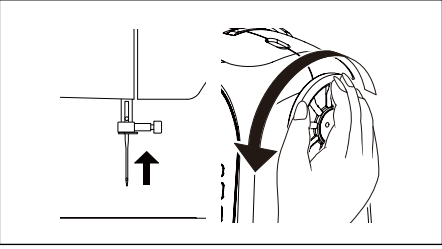
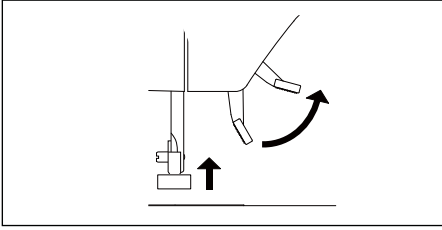

## OTOMATİK İĞNE İPLİK TAKMA ÖZELLİĞİNİ KULLANMA

★ İplik takmadan önce baskı ayağı kaldırma kolunu yukarı kaldırdığınızdan ve iğneyi en yüksek pozisyona aldığınızdan emin olun.

1. İpliği sağ elinizle sıkıca tutarken sol elinizle makineye iplik takın. İpliği, iğne mili üzerindeki iplik kılavuzuna takın ve 4" (10 cm) kadar pay bırakarak ipliği kendinize doğru çekin.
2. İpliği otomatik iplik takma kılavuzuna (A ve B) takın.
3. Kesmek ve yerinde tutmak için, ipliği yavaşça iplik kesicisine/tutucusuna doğru çekin.

**İpliği hızlı çekmeyin; aksi takdirde iplik, takıldıktan sonra iğne deliğinden çıkabilir.**

4. Otomatik iplik takma kılavuzu dönünceye ve duruncaya kadar iplik takma kolunu en alt konuma çekin.

**Kılavuzun kumaşa vs. dokunmadığından emin olun.**

## GEBRAUCH DES NADELEINFÄDLERS

★ Bringen Sie die Nadel vor dem Einfädeln mit dem Nähfußheber in die höchste Stellung.

1. Fädeln Sie die Maschine mit der linken Hand ein, während Sie den Faden mit der rechten Hand erfassen. Haken Sie den Faden in die Fadenführung an der Nadelstange ein und ziehen Sie ihn ca. 10 cm in Ihre Richtung.
2. Haken Sie den Faden in die Doppelfadenführung (A und B) ein.
3. Ziehen Sie den Faden vorsichtig in den Fadenabschneider/-halter, um ihn abzuschneiden und zu fixieren.

**Ziehen Sie nicht zu stark am Faden, da er sonst nach dem Einfädeln aus dem Nadelöhr rutschen kann.**

4. Ziehen Sie den Einfädlerhebel in seine niedrigste Stellung, bis sich die Doppelfadenführung dreht und stehen bleibt.

**Die Führung darf den Stoff o. ä. nicht berühren.**

## UTILISATION DE L'ENFILEUR DE CHAS D'AIGUILLE

★ Assurez-vous de soulever le pied presseur et d'amener l'aiguille en position haute en tournant le volant vers vous (sens contraire des aiguilles d'une montre) avant d'enfiler la machine.

1. Enfilez le fil de la machine avec votre main gauche tout en tenant le fil fermement de la main droite. Insérez le fil dans le guide fil de la barre d'aiguille et tirez le vers vous d'environ 10 cm (4 po).
2. Faire passer le fil dans le guide fil double (A et B).
3. Tirez le fil doucement vers le coupeur et reteneur de fil pour le couper et le retenir.

**Ne tirez pas trop fort sur le fil car le fil pourrait ressortir du chas de l'aiguille après avoir été enfilé.**

4. Abaissez le levier d'enfilage en position basse jusqu'à ce que le guide de fil double tourne et s'arrête.

**Assurez-vous que le guide ne touche pas au tissu, ect.**

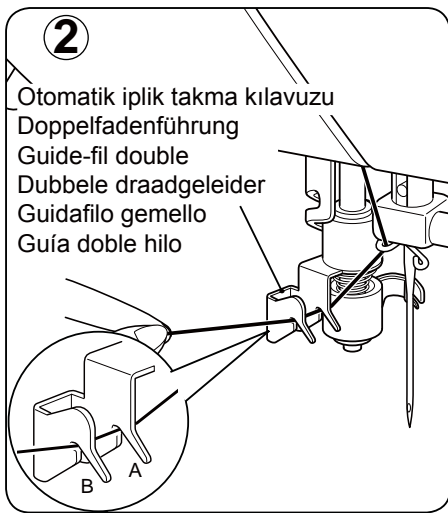

## GEBRUIK VAN DE AUTOMATISCHE DRAADINRIJGER

★ Zet de persvoethevel omhoog en zet de naald in de hoogste stand voordat u gaat inrijgen.

1. Rijg de machine in met uw linkerhand en pak de draad met uw rechterhand. Haak de draad in de draadgeleider van de naaldstang en trek de draad ongeveer 10 cm naar u toe.
2. Haak de draad aan de dubbele draadgeleider (A en B).
3. Trek de draad voorzichtig in de draadafsnijder/-houder om de draad af te snijden en vast te maken.

**Trek niet te hard aan de draad; anders kunt u de draad uit het oog van de naald trekken na het inrijgen.**

4. Druk de inrijghendel helemaal naar beneden tot de dubbele draadgeleider draait en stopt.

**Zorg dat de geleider de stof niet raakt.**

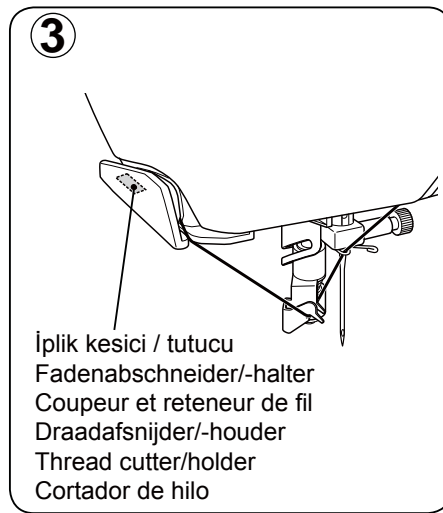

## COME USARE L'INFILA- AGO AUTOMATICO

★ Prima di infilare il filo, assicuratevi di sollevare il reostato e sollevate l'ago nella sua posizione massima.

1. Infilate la macchina usando la mano sinistra, mentre con la destra afferrate il filo. Agganciate il filo nel guidafilo sulla barra d'ago e tiratelo verso di voi lasciando circa 4" (10 cm) di spazio.
2. Agganciate il filo al guidafilo gemello (A e B).
3. Tirate delicatamente il filo nel tagliafilo/supporto per tagliarlo e tenerlo in posizione.

**Non tirate con forza il filo perché potrebbe fuoriuscire dalla cruna dell'ago dopo l'infilatura.**

4. Abbassate la leva infila-ago fino alla sua posizione più bassa, fino a che il guidafilo gemello non giri e si arresti.

**Assicuratevi che la guida non entri in contatto con il tessuto, ecc.**

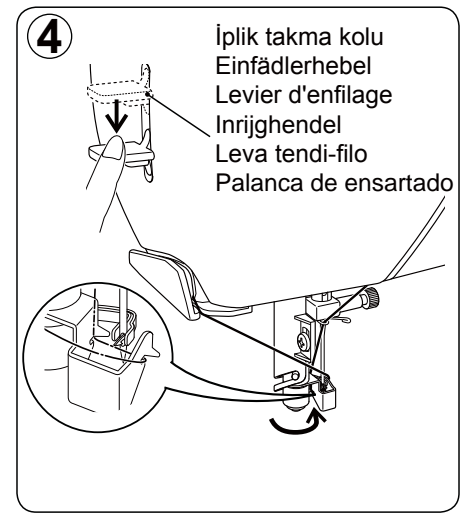

## USO DEL ENSATADOR AUTOMATICO

★ Asegurarse de levantar la palanca del prensatelas y la aguja a la posición más elevada antes del ensartado.

1. Ensarte la máquina con su mano izquierda mientras detiene el hilo con la derecha. Enganche el hilo en el guía hilo de la barra de aguja y jálelo hacia usted dejando alrededor de 4" (10 cm) de hilo.
2. Enganche el hilo en el guía hilo doble (A y B).
3. Jale el hilo suavemente en el corta hilo, corte y manténgalo en su lugar.

**No jale el hilo con fuerza o éste se saldrá del orificio de la aguja antes de ser ensartada.**

4. Jale la palanca de ensartado a su más baja posición hasta que la doble-guía hilo gire y pare.

**Asegúrese de que la guía no toque la tela, etc.**

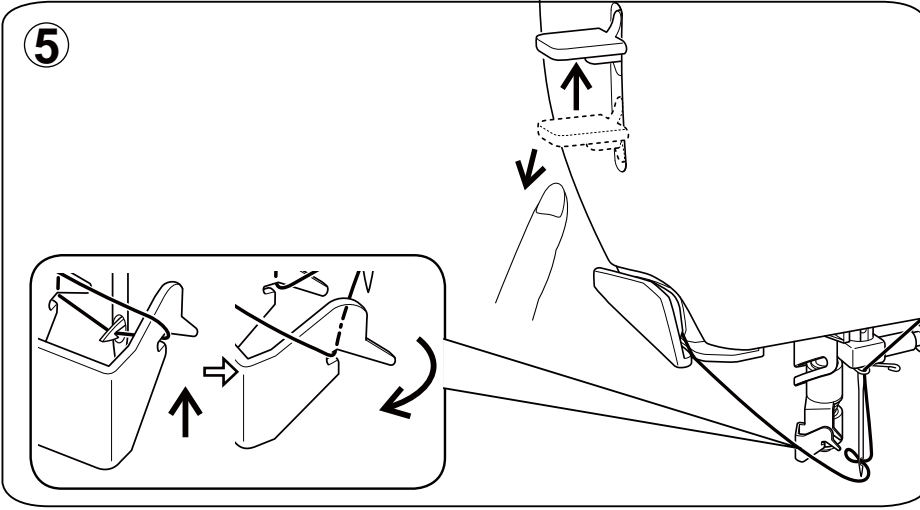

5. İplik takma kolunu bırakın, iplik iğneye otomatik olarak takılacaktır. İplik takma kolu orijinal konumuna dönmese, elle yavaşça yükseltin.

5. Lassen Sie den Einfädlerhebel los. Die Nadel wird automatisch eingefädelt. Sollte sie nicht in ihre Ausgangsposition zurückkehren, heben Sie sich vorsichtig manuell an.

6. İplik ilmeğini kendinizden uzağa doğru çekin.

6. Ziehen Sie die Fadenschleife von sich weg.

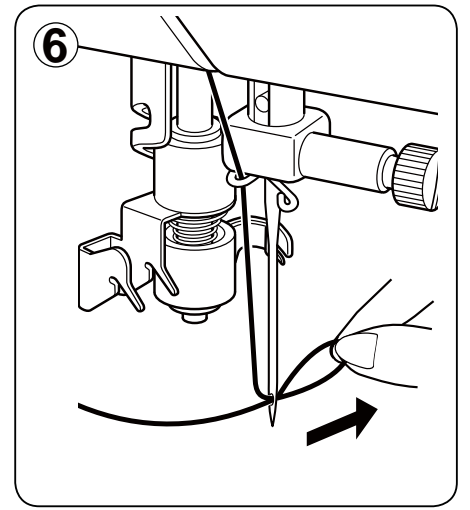

5. Relâchez le levier d'enfilage et l'aiguille sera enfilée automatiquement. Si le levier d'enfilage ne retourne pas à sa position d'origine, soulevez-le doucement à la main.

6. Tirez la boucle du fil vers l'arrière de la machine.

**İplik iğneye düzgün takılmazsa, 1. adımdan başlayarak tekrar iplik takın.**

**Sollte die Nadel nicht korrekt eingefädelt sein, wiederholen Sie den Vorgang ab Punkt 1.**

**Si l'aiguille n'est pas enfilée correctement, répétez le processus depuis l'étape 1.**

**NOT:**

- ★ Düzgün iplik takılması için, otomatik iğne iplik takıcı özelliği kullanıldığında makinenin düz dikiş konumunda (orta iğne pozisyonunda) olması önerilir.
- ★ Ağır iplik, ince iğneye takılamaz.
- ★ Makine çalışırken iplik takma kolunu aşağı indirmeyin; aksi takdirde, iplik kancası kırılabilir.

**HINWEIS:**

- ★ Zum Einfädeln mit dem Nadeleinfädler sollte die Maschine auf Geradstich (Nadel in Mittelposition) eingestellt sein.
- ★ Dicke Fäden lassen sich nicht in dünne Nadeln einfädeln.
- ★ Senken Sie den Einfädlerhebel nicht bei laufender Maschine ab, da der Einfädlerhaken hierdurch abbrechen könnte.

**REMARQUE:**

- ★ Afin de faciliter l'enfilage, il est recommandé de régler votre machine au point droit lors de l'utilisation de l'enfileur d'aiguille.
- ★ Un fil épais ne peut pas s'insérer dans un aiguille fine.
- ★ N'abaissez pas le levier d'enfilage lorsque la machine est en marche.

**ÖNEMLİ:** İplikten dolayı iğneye iplik takılamazsa, ipliği iğne mili üzerindeki iplik kılavuzuna taktıktan sonra ipliği elle takın.

**WICHTIG:** Falls die Nadel aufgrund der Beschaffenheit des Fadens nicht eingefädelt werden kann, versuchen Sie, den Faden manuell einzufädeln, nachdem Sie den Faden in den Fadenführer der Nadelstange eingefädelt haben.

**IMPORTANT :** Si l'aiguille ne peut être enfilée à cause du type de fil, enfilez l'aiguille manuellement après avoir inséré le fil dans le guide de la barre d'aiguille.

**FAYDALI ÖNERİLER:**

- ★ Makineyi uzun bir aradan sonra kullandığınızda, destek diski üzerine bir damla dikiş makinesi yağı damlatın.
- ★ İplik takma kancası, iğne deliğinden sapma gösterirse, küçük bir tornavida kullanarak kancanın konumunu ayarlayın.
- ★ Eğer iplik takma kancası ipliği yakalayamazsa, çift iplik takma kılavuzunu eğerek dikey konuma ayarlayın.

**NÜTZLICHE TIPPS:**

- ★ Sollte die Maschine längere Zeit nicht verwendet worden sein, ölen Sie die Unterlegscheibe mit einem Tropfen Nähmaschinenöl.
- ★ Geht der Einfädlerhaken nicht durch das Nadelöhr, müssen Sie seine Position mit einem kleinen Schraubendreher korrigieren.
- ★ Bleibt der Faden nicht am Einfädlerhaken hängen, müssen Sie dessen vertikale Ausrichtung durch leichtes Verbiegen der Doppelfadenführung justieren.

**SUGGESTIONS UTILES :**

- ★ Mettez une goutte d'huile pour machine à coudre sur le disque de feutre, si vous n'avez pas utilisé la machine depuis un certain temps.
- ★ Si la fourchette d'enfilage ne s'insère pas dans le chas de l'aiguille, ajustez la position de la fourchette en utilisant un petit tournevis.
- ★ Si la fourchette d'enfilage ne peut agripper le fil, ajustez la position verticale du guide double de l'enfileur.



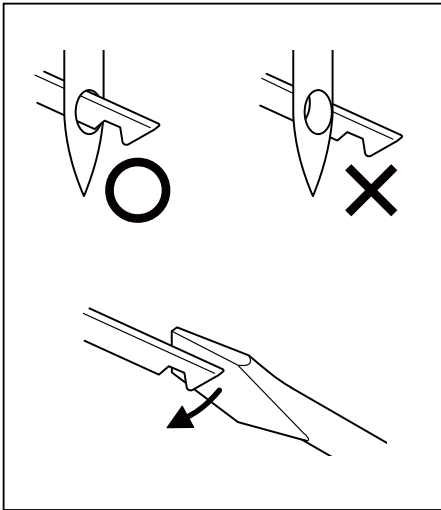

5. Laat de inrijghendel los. De naald wordt nu automatisch ingeregen. Duw de hendel voorzichtig omhoog als deze niet automatisch terug in de originele stand gaat staan.

6. Trek de draadlus van u weg.

**Begin opnieuw met inrijgen vanaf stap 1 als de naald niet juist is ingeregen.**

**LET OP:**

- ★ Om de draad gemakkelijker te kunnen inrijgen, wordt u aanbevolen de machine bij gebruik van de draadinrijger op de rechte steek (in de centrale naaldpositie) in te stellen.
- ★ U kunt geen zwaar garen door een fijne naald rijgen.
- ★ Laat de inrijghendel omhoog staan als u de machine gebruikt; anders kan de inrijghaak afbreken.

**BELANGRIJK:** Als u de naald niet kunt inrijgen vanwege het soort draad, rijgt u de naald handmatig in nadat u de draad in de draadgeleider aan de naaldstang hebt gehaakt.

**HANDIGE TIPS:**

- ★ Breng een beetje naaimachineolie aan op het viltje als u de machine lange tijd niet hebt gebruikt.
- ★ Pas de stand van de inrijghaak met een schroevendraaiertje aan als deze niet meer juist ten opzichte van het oog van de naald staat.
- ★ Pas de verticale positie aan door de dubbele draadgeleider te buigen als de inrijghaak het garen niet kan grijpen.

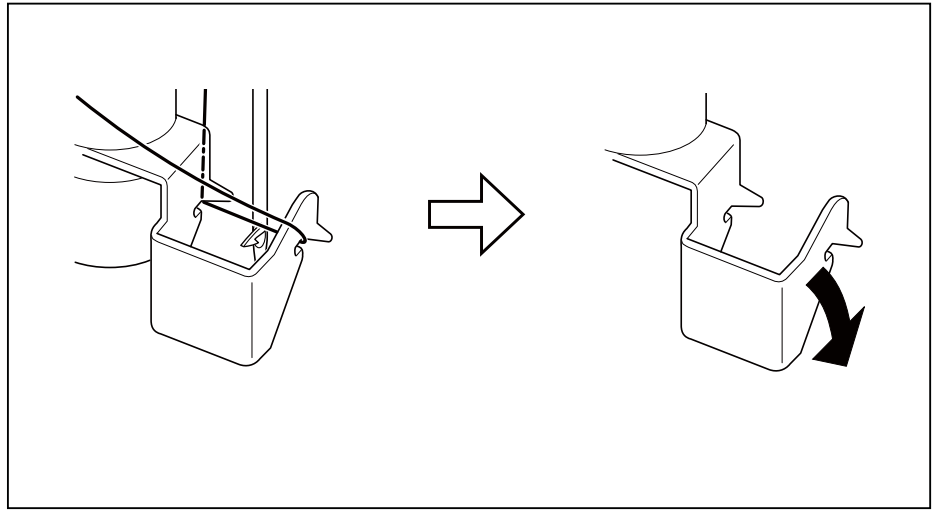

5. Rilasciate la leva infila-ago e l'ago sarà infilato automaticamente. Nel caso in cui non dovesse tornare alla sua posizione originaria, sollevatelo delicatamente a mano.

6. Allontanate il filo da voi.

**Se il filo non è stato infilato correttamente, ripetete l'operazione dal punto 1.**

**NOTA:**

- ★ Per ottenere un'infilatura del filo uniforme, si consiglia di impostare la macchina sul punto dritto (nella posizione centrale dell'ago) quando si usa l'infilago automatico.
- ★ Non è possibile infilare un filo pesante attraverso un ago sottile.
- ★ Non abbassate la leva tendifilo mentre la macchina è in funzione; in caso contrario, si potrebbe rompere il gancio.

**IMPORTANTE:** se il filo non può essere infilato a causa del tipo di filo, infilate l'ago manualmente dopo aver agganciato il filo al guidafilo sulla barra d'ago.

**SUGGERIMENTI UTILI:**

- ★ Se la macchina viene utilizzata dopo un lungo intervallo di riposo, mettete una goccia di olio per macchine per cucire sul disco di feltro.
- ★ Se il gancio è deviato rispetto alla cruna dell'ago, regolate la sua posizione servendovi di un piccolo cacciavite.
- ★ Se il gancio non riesce ad afferrare il filo, regolate la posizione verticale piegando il guidafilo gemello.

5. Libere la palanca y la aguja se ensartará automáticamente. Si (la palanca) no regresaa la posición original, levante suavemente con la mano.

6. Jale el rizo de hilo sobrante lejos de usted.

**Si la aguja no se ensartó correctamente, volver a ensartar desde el paso 1**

**NOTA:**

- ★ Para un fácil ensartado, se recomienda fijar la máquina en posición de costura recta (posición de la aguja al centro) cuando se use el ensartador de aguja automático.
- ★ Los hilos gruesos no se pueden ensartar en agujas delgadas.
- ★ No bajar la palanca de ensartado mientras la máquina está funcionando o se puede romper el gancho del ensartador.

**IMPORTANT:** If the needle cannot be threaded due to the nature of thread, manually thread the needle after hooking thread to the thread guide on the needle bar.

**SUGERENCIAS UTILES**

- ★ Poner una gota de aceite el el disco de fieltro, si la máquina ha sido usada por un largo periodo.
- ★ Si el gancho se desvía del orificio de la aguja, ajuste la posición del gancho con un pequeño desarmador.
- ★ Si el gancho no jala el hilo, ajuste la posición vertical doblando la guía de hilo.

## İĞNE, İPLİK VE KUMAŞ TABLOSU

Kumaşınız, iğne ve iplik seçiminizi belirleyecektir. Aşağıdaki tablo, iğne ve iplik seçimi için pratik bir kılavuzdur. Yeni bir dikiş yapmaya başlamadan önce her zaman bu tabloya bakın. Üst iplik beslemesinde ve masurada aynı ebatta ve tipte iplik kullandığınızdan emin olun.

KUMAŞLAR		İPLİK	İĞNE*	
Aşağıdaki kumaşların türü farklı olabilir: pamuk, keten, ipek, yün, sentetik, rayon, karışımlar. Bunlar, ağırlıklarına göre listelenmiştir.				
			<b>TIPI</b>	<b>BÜYÜKLÜĞÜ</b>
<b>Hafif</b>	Patiska Şifon Krep	Pamuk örgülü Polyester kırmızı %100 Polyester	2020 dip	11/80 turuncu bantlı
<b>Normal</b>	Pamuklu Kadife Franela Gabardin Gingham Keten Müslin Yünlü krep	Pamuk örgülü Polyester kırmızı %100 Polyester Naylon	2020 dip	14/90 mavi bantlı
<b>Ağır</b>	Yapışkanlı Dokuma Kanvas Örtü Kot Branda Yelken bezi	Pamuk örgülü Polyester 100% Polyester Ağır Görev	2020 kırmızı dip	16/100 mor bantlı 18/110 sarı bantlı
<b>Örgüler</b>	Yapışkanlı Örgü Çift Örgü Jarse Triko	Pamuk örgülü Polyester Polyester Naylon	2045 sarı dip	11/80 turuncu bantlı 14/90 mavi bantlı 16/100 mor bantlı

\* En iyi dikiş sonuçları için daima Singer Marka İğneleri kullanın.

## STOFF-, GARN- UND NADELTABELLE

Die Auswahl der korrekten Nadel und des richtigen Garns hängt vom zu verarbeitenden Stoff ab.

Folgende Tabelle ist eine praktische Hilfe bei der Auswahl von Nadeln und Garnen. Sehen Sie hier nach, bevor Sie mit jeder Näharbeit anfangen. Achten Sie darauf, dass Sie denselben Garntyp und dieselbe Fadenstärke für Ober- und Unterfaden verwenden.

STOFF	GARN	NADELN*		
Untenstehende Stoffe können aus Baumwolle, Leinen, Seide, Wolle, Synthetik, Viskose oder Mischfasern bestehen. Sie sind als Beispiele für die entsprechende Gewichtsklasse aufgelistet.				
<b>Leicht</b>	Batist Chiffon Crêpe	Baumwoll-Polyester 100 % Polyester *merzerisiert Nr. 60*	2020 roter Schaft	11/80 orange Markierung
<b>Mittel-schwer</b>	Cordsamt Flanell Gabardine Gingham Leinen Musselin Wollkrepp	Baumwoll-Polyester 100 % Polyester *merzerisiert Nr. 50*	2020 roter Schaft	14/90 blaue Markierung
<b>Schwer</b>	Gewebtes Mantelstoff Jeans Canvas Segeltuch	Baumwoll-Polyester 100 % Polyester *merzerisiert Nr. 40* *hochfestes Garn	2020 roter Schaft	16/100 violett Markierung 18/110 gelbe Markierung
<b>Strick-waren</b>	Strickware Doppel-Maschenware Jersey Trikot	Baumwoll-Polyester Polyester Nylon	2045 gelber Schaft	11/80 orange Markierung 14/90 blaue Markierung 16/100 violett Markierung

\* Verwenden Sie nur Singer Markennadeln für bessere Ergebnisse

## TABLEAU DES TISSUS, DES FILS ET DES AIGUILLES

Le choix d'une aiguille et du fil correspondant à votre tissu est très important. Le tableau suivant vous aidera à faire le choix, avant d'entreprendre votre ouvrage. Utilisez, sauf cas particulier, le même fil pour l'aiguille et la canette.

TISSUS	FIL	AIGUILLES*		
Les tissus ci-dessous peuvent être de n'importe quelle fibre: coton, lin, soie, laine, synthétique, rayonne, composite. Ils sont énumérés en fonction de leur poids.				
<b>LÉGERS</b>	Batiste Gaze Crêpe	Polyester-coton 100% polyester	2020 tige rouge	11/80 bague orange
<b>MOYENS</b>	Velours côtelé Flanelle Gabardine Guigan Toile de lin Mousseline Crêpe de laine	Polyester-coton 100% polyester Nylon	2020 tige rouge	14/90 bague bleue
<b>LOURDS</b>	Tissus apprêtés Toile forte Tissu de manteau Toile de jean Coutil Toile à voiles	Polyester-coton 100%polyester *Fil fort	2020 tige rouge	16/100 bague pourpre 18/110 bague jaune
<b>MAILLES</b>	Mailles apprêtés Maille double Jersey Tricot	Polyester-coton Polyester Nylon	2045 tige jaune	11/80 bague orange 14/90 bague bleue 16/100 bague pourpre

\* Pour obtenir les meilleurs résultats de couture, utilisez toujours une aiguille de marque SINGER.

## NAALD-GAREN-STOFTABEL

De stof die u gebruikt bepaalt de keuze van de naald en de draad. Onderstaande tabel geeft praktische richtlijnen voor de keuze van naald en draad.

Raadpleeg steeds de tabel alvorens een nieuw naaiproject te beginnen. En zorg ervoor dat de spoeldraad van dezelfde maat en soort is als de bovendraad.

STOFFEN	DRAAD	NAALDEN*		
Onderstaande stoffen kunnen van elke vezelsoort zijn: katoen, linnen, zijde, wol, synthetisch, rayon, gemengde vezels. Deze staan aangegeven als voorbeelden van gewicht.				
<b>Lichtgewicht</b>	Batist Chiffon Crêpe	Met katoen bedekt polyester 100% Polyester *Gemerceriseerd maat 60	2020 rode schacht	11/80 oranje band
<b>Middel-zwaar</b>	Corduoy Flanel Gabardine Gingang Linnen Mousseline Wol Crêpe	Met katoen bedekt polyester 100% Polyester *Gemerceriseerd maat 50 Nylon	2020 rode schacht	14/90 blauwe band
<b>Middel-zwaar/ Zwaar</b>	Gelaagde geweven stoffen Canvas Jasstof Denim Ongekeperd linnen Zeildoek	Met katoen bedekt polyester 100% Polyester *Gemerceriseerd maat 40 **Zwaar materiaal	2020 rode schacht	16/100 violette band 18/110 gele band
<b>Gebreide stoffen</b>	Gelaagde gebreide stoffen Dubbel gebreide stof Jersey Tricot	Met katoen bedekt polyeste polyeste Nylon	2045 gele schacht	11/80 oranje band 14/90 blauwe band 16/100 violette band

\* Gebruik voor de beste resultaten altijd een naald van het merk SINGER.

## TABELLA GUIDA DEI TESSUTI, DEI FILATI E DEGLI AGHI

Dal tipo di tessuto dipende la scelta di ago e filo. Questa tabella vuole essere una guida pratica per aiutare la vostra scelta. Consultatela sempre prima di iniziare un lavoro di cucitura. Ricordate sempre di utilizzare lo stesso tipo di filo sia nella bobina che nel rocchetto superiore.

TESSUTI		FILATO	AGHI*	
I tessuti sotto indicati possono essere di qualsiasi fibra: cotone-lino-seta-lana-sinteticorayon ecc. I nomi indicati servono a dare un'idea della pesantezza del tessuto.				
			TIPO	MISURA
<b>LEGGERO</b>	Batista	Cotone/Poliestere	2020	11/80
	Chiffon	100% Poliестere	gambo	fascetta
	Crépe	*Mercerizzato, mis. 60	rosso	arancione
<b>MEDIO/LEGGERO</b>	Corduroy	Cotone/Poliestere	2020	14/90
	Flanelia	100% Poliестere	gambo	fascetta
	Gabardine	*Mercerizzato, mis. 50	rosso	blu
	Lino	Nylon		
	Mussola Crépe di lana			
<b>MEDIO/PESANTE</b>	Tessuto bonded	Cotone/Poliestere	2020	16/100
	Canavaccio	100% Poliестere	gambo	fascetta
	Denim	*Mercerizzato, mis. 40	rosso	viola
	Tela olona Tela da vela			18/110 fascetta giallo
<b>MAGLIA</b>	Maglia grossa	Cotone/Poliestere	2045	11/80
	Maglia doppia	Poliестere	gambo	fascetta
	Jersey	Nylon	giallo	arancione
	Tricot			14/90 fascetta blu
				16/100 fascetta viola

\* Per i migliori risultati, utilizzate sempre aghi marca SINGER.

## TABLA DE HILO, AGUJA Y MATERIAL

Su material determinará el selección de aguja e hilo. Esta tabla es guía práctica para la selección de aguja e hilo. Siempre referirlo antes de coser el material nuevo. Usar el hilo inferior de mismo tamaño y tipo que el hilo superior.

MATERIAL		HILO	AGUJAS*	
Los materiales siguientes pueden ser de cualquiera fibra: algodón, lino, seda, lana, sintético, rayón, mezclas. Están listados como ejemplos de peso.				
			TIPO	TAMAÑO
<b>Peso ligero</b>	Batista	Algodón sobre mecha polyester	2020	11/80
	Gasa	100% Polyester	Vastago	banda
	Crepé		rojo	naranja
<b>Peso medio</b>	Pana	Algodón sobre mecha polyester	2020	14/90
	Franela	100% Polyester	Vastago	banda
	Gabardina		rojo	azul
	Guinga			
	Lino			
	Muselina Crepé de lana			
<b>Medio pesado</b>	Tejido	Algodón sobre mecha polyester	2020	16/100
	aglomerado	100% Polyester	Vastago	banda
	Lona		rojo	púrpula
	Abrigos			
	Denim			
	Loneta			
	Material para Velamen			
<b>Puntos</b>	Punto	Algodón sobre mecha polyester	2045	11/80
	aglomerado	Polyester	amarilla	banda
	Punto doble		rojo	naranja
	Jersey Tricot			14/90 banda azul
				16/100 banda púrpula

\* Para los mejores resultados de costura, use siempre agujas marca SINGER.

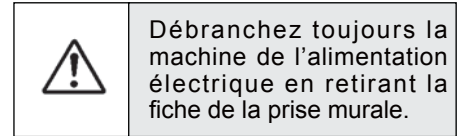
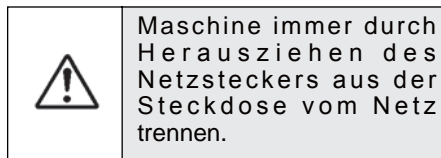
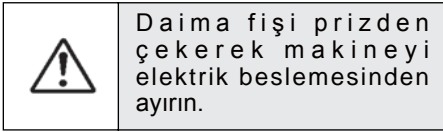
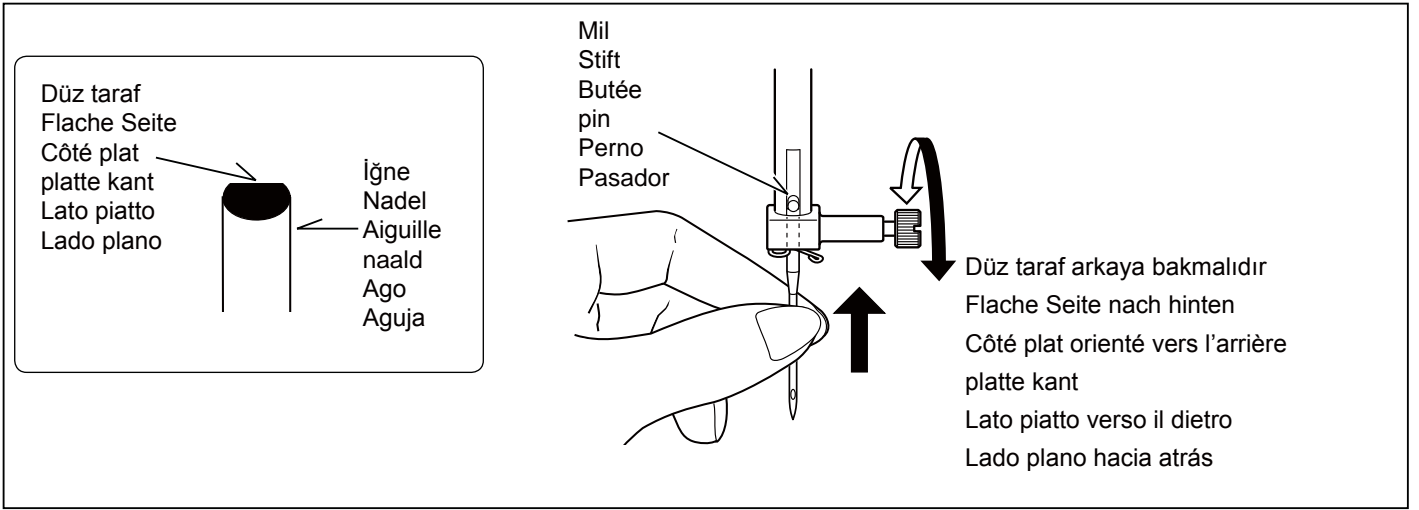

## İğnenin değiştirilmesi

1. Volanı saatin tersi yönüne doğru çevirerek iğne milini en yüksek konuma kaldırın.
2. İğne başlığı vidasını saatin tersi yönünde çevirerek gevşetin.
3. İğneyi aşağı doğru çekerek çıkarın.
4. Yeni iğneyi, düz tarafı arkaya bakacak şekilde iğne başlığına yerleştirin.
5. İğneyi sonuna kadar yukarı itin.
6. Tornavidayı kullanarak iğne sıkma vidasını sıkın.

## Nadel auswechseln

1. Handrad entgegen dem Uhrzeigersinn drehen, bis die Nadelstange in höchster Stellung steht.
2. Nadelklemmschraube entgegen dem Uhrzeigersinn lösen.
3. Nadel nach unten ziehen und herausnehmen.
4. Neue Nadel in den Nadelhalter mit der abgeflachten Seite nach hinten einsetzen.
5. Nadel bis zum Anschlag nach oben drücken.
6. Nadelklemmschraube mit dem mitgelieferten Schraubenzieher festziehen.

## Changement d'aiguille

1. Relevez la barre d'aiguille à sa position la plus haute en tournant le volant vers vous (sens contraire des aiguilles d'une montre).
2. Desserrez la vis du serre-aiguille (sens contraire des aiguilles d'une montre).
3. Enlevez l'aiguille en la tirant vers le bas.
4. Insérez la nouvelle aiguille dans le serre-aiguille, le côté plat orienté vers l'arrière.
5. Poussez l'aiguille vers le haut, jusqu'à la butée.
6. Resserrez la vis de l'aiguille à l'aide du tournevis.

**NOT: İyi sıkın, fakat aşırı sıkmayın.**

**HINWEIS: Ziehen Sie fest, aber nicht zu fest.**

**REMARQUE : Resserrez-la correctement, mais pas trop.**

**Faydalı İpucu: Bir kumaş parçasını baskı ayağının altına yerleştirip baskı ayağını indirme, iğnenin değiştirilmesini kolaylaştırır ve iğnenin, iğne plakası deliğine düşmesini önler.**

**Tipp: Das Austauschen der Nadel ist einfacher, wenn man ein Stoffstück unter den Nähfuß legt und den Nähfuß senkt. Dies verhindert, dass die Nadel in das Stichplattenloch fällt.**

**Conseil utile : En plaçant un morceau de tissu sous le pied presseur et en abaissant le pied presseur, vous faciliterez l'opération de remplacement de l'aiguille, et ceci évitera qu'une aiguille ne tombe dans la fente de la plaque d'aiguille.**

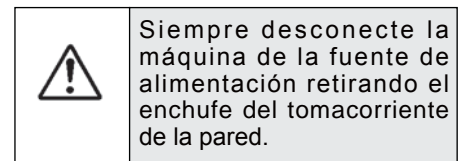
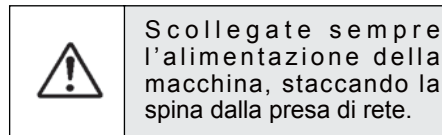
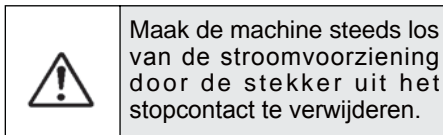

## Verwisselen van de naald

1. Zet de naaldstang in de hoogste stand door het handwiel naar u toe te draaien.
2. Draai de naaldklemschroef los door hem naar u toe te draaien.
3. Trek de naald naar beneden, uit de naaldstang.
4. Plaats de nieuwe naald in het slot, met de platte kant naar achteren.
5. Druk de naald zover mogelijk omhoog.
6. Zet daarna de naaldklemschroef weer goed vast.

**OPMERKING:** draai vast aan, maar niet te vast.

**Tip:** het vervangen van de naald is gemakkelijker wanneer u een stukje stof onder het voetje legt en het voetje laat zakken. Dit voorkomt dat de naald in het naaldplaatgat valt.

## Sostituzione dell'ago

1. Sollevate l'ago nella posizione massima girando il volantino in senso antiorario.
2. Allentate la vite del morsetto dell'ago girandola in senso antiorario.
3. Togliete l'ago tirandolo verso il basso.
4. Inserite il nuovo ago nel morsetto, con il lato piatto rivolto verso il lato posteriore.
5. Premete a fondo l'ago, fino a che è possibile.
6. Stringete la vite del morsetto con il cacciavite.

**NOTA:** Stringete fino a che l'ago è ben fisso, senza esercitare una forza eccessiva.

**Indicazioni utili:** posizionate un pezzo di tessuto sotto il piedino e abbassate il piedino: è più semplice cambiare l'ago e con questo accorgimento eviterà che l'ago cada nell'alloggiamento della placca ago.

## Cambio de la aguja

1. Levantar la barra de la aguja a la posición más alta girando el volante en sentido contrario a las manecillas de un reloj.
2. Aflojar el tornillo que sujeta la aguja girándolo en sentido contrario a las manecillas de un reloj.
3. Quitar la aguja sacándola hacia abajo.
4. Insertar la aguja nueva en la brida porta-aguja con el lado plano hacia la parte posterior.
5. Empujar la aguja lo más arriba posible.
6. Apriete el tornillo de sujeción de aguja con el destornillador.

**NOTA:** Apriete firmemente, pero no sobreapriete.

**Consejo útil:** Colocar un resto de material debajo del prensatelas y bajar el prensatelas facilita el cambio de aguja y evita que la aguja caiga en la ranura de la placa de aguja.

**Dengeli Doğru  
korrekt  
Correct  
Goede balans  
Bilanciamento corretto  
Bien equilibrada**

Alt taraf  
Unterseite  
Envers  
Onderkant  
Rovescio  
Reverso

Üst taraf  
Oberseite  
Endroit  
Bovenkant  
Diritto  
Cara

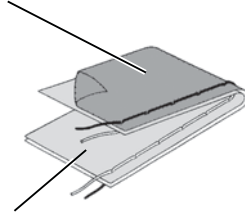

Üst dikiş çok gergin  
Oberfadenspannung zu hoch  
Fil supérieur trop tendu  
Bovendraad te strak  
Punto superiore troppo teso  
Puntada superior demasiado apretada

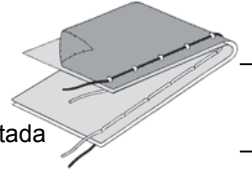

Üst dikiş çok gevşek  
Oberfadenspannung zu niedrig  
Fil supérieur trop lâche  
Bovendraad te zwak  
Punto superiore troppo poco teso  
Puntada superior demasiado floja

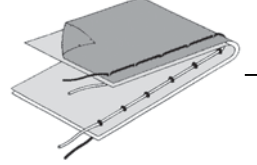

## ÜST İPLİK TANSİYONUNUN AYARLANMASI

Dikişinizin %90'ı, makinenin üst tarafındaki tansiyon ayar düğmesi üzerinde "AUTO" yazısı görünerek yapılacaktır.

**Faydalı İpucu: Yüksek veya düşük bir numaraya doğru hafif bir ayarlama yapmak dikişin görünümünü iyileştirebilir.**

## FADENSPANNUNG EINSTELLEN

Für 90 % Ihrer Näharbeiten brauchen Sie nur das Fadenspannungs-Einstellrad auf „AUTO“ zu stellen. Das Fadenspannungs-Einstellrad befindet sich auf dem Maschinenkopf.

**Tipp: Durch eine leichte Verschiebung der AUTO-Grundstellung in + oder - Richtung erzielt man meistens ein besseres Nahtbild.**

## RÉGLAGE DE LA TENSION DU FIL SUPÉRIEUR

90% de la couture sera exécutée avec le cadran de réglage de tension (en haut de la machine) réglé sur "AUTO".

**Conseil utile : Un léger ajustement du côté + ou - du réglage "AUTO" améliorera l'apparence de la couture.**

## DÜZ DİKİŞ

Dikişinizin güzel görünmesi büyük oranda dengeli üst ve masura iplikleri tansiyonu ile belirlenir. Bu iki iplik diktiğiniz kumaşın orta tabakasında "kilitleniyorsa" tansiyon ayarı iyidir.

Dikişe başladığınız zaman, dikişin düzensiz yapıldığını görürseniz, tansiyon ayar düğmesini ayarlamalısınız. Ancak bu işlemi, makineye düzgün iplik taktıktan sonra yapın (bkz. sayfa 26 - 27).

Baskı ayağı "aşağı" konumda iken bütün ayarlamaları yapın.

Dengeli bir tansiyon ayarı (üst ve alt tarafta benzer dikişler) genellikle sadece düz dikiş için gereklidir.

## ZIG-ZAG ve DEKORATİF DİKİŞ

Zig-zag ve dekoratif dikiş fonksiyonları için iplik tansiyonu, düz dikiş esnasındaki iplik tansiyonundan daha az olmalıdır.

Üst iplik kumaşın alt tarafında hafif göründüğünde, daima daha iyi bir dikiş ve daha az büzülme elde edeceksiniz.

## MASURA TANSİYONU

Masura tansiyonu fabrikada doğru biçimde ayarlanmıştır, bu yüzden ayarlamamız gerekmez.

## BEI GERADSTICH

Eine gut aussehende Naht hängt weitgehend von der richtigen Fadenspannung von Ober- und Unterfaden ab. Bei korrekter Fadenspannung muss die Verschlingung der beiden Fäden in der Mitte Ihres Nähgutes erfolgen.

Wenn Ihnen beim Nähen Unregelmäßigkeiten im Nahtbild auffallen, sollten Sie Oberfadenspannung anpassen. Tun Sie dies jedoch erst, wenn Sie sich vom korrekten Einfädeln der Maschine überzeugt haben (s. S. 26 - 27).

Zur Einstellung der Fadenspannung muss der Nähfuß gesenkt werden.

Eine symmetrische Fadenspannung (d.h. identisches Nahtbild oben und unten) ist normalerweise nur beim Geradstich erwünscht.

## BEI ZICKZACKSTICH UND ZIERSTICHEN

Für den Zickzackstich muss die Fadenspannung etwas loser als für den Geradstich eingestellt werden.

Die Naht sieht schöner aus und Sie vermeiden das Nahtkräuseln, wenn der Oberfaden auf der Stoffunterseite erscheint.

## UNTERFADENSPANNUNG

Die Unterfadenspannung wurde werkseitig eingestellt und braucht nicht verändert zu werden.

## POINT DROIT

Une belle apparence du point est grandement influencée par le bon équilibre entre le fil de la canette et le fil supérieur. Elle est parfaite lorsque les deux fils se nouent entre les deux épaisseurs de tissu.

Si, lorsque vous débutez une couture, vous vous apercevez que le point est irrégulier, vous devrez ajuster la tension. Faites cela seulement après avoir vérifié si la machine est bien enfilée. (voir page 26 et 27)

Équilibrez tous ces ajustement avec le pied presseur en position « Bas ».

Une tension équilibrée (points identiques du fil supérieur et inférieur) est généralement uniquement souhaitée lors de la couture au point droit.

## COUTURE ZIG ZAG ET DÉCORATIVE

Pour les fonctions de couture zigzag et décorative, la tension du fil doit être inférieure à celle de la couture de points droits.

Les points seront toujours plus beaux et moins froncés, lorsque le fil supérieur apparaît du côté inférieur du tissu.

## TENSION DE LA CANETTE

La tension de fil de la canette à été réglée en usine, donc elle ne nécessite pas d'ajustements.

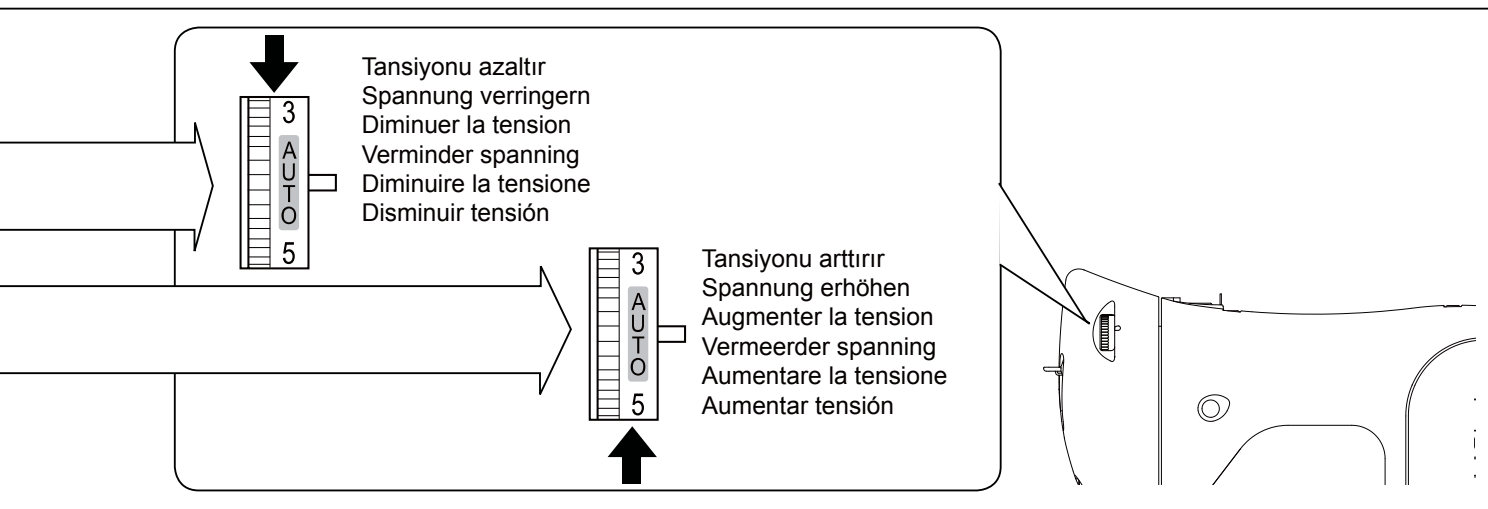

## AFSTELLEN VAN DE BOVENDRADSPANING

Voor 90 % van uw naaiwerk hoeft u alleen de draadspanningsregelaar op "AUTO" in te stellen. De draadspanningsregelaar bevindt zich op de machinekop.

**Tip: door een lichte verschuiving in + of - richting van AUTO bewerkstelligt men veelal een beter naaibeeld.**

## DRAADSPANNING VOOR RECHTE NADEN

Het goed uitzien van uw steek is afhankelijk van het instellen van de balans van boven- en spoeldraad. De spanning is in balans als het knoopje van het garen precies tussen de twee stoflagen zichtbaar is (in het midden).

Als u tijdens het naaien onregelmatige steken krijgt, moet u de draadspanning aanpassen. Doe dit pas nadat u hebt gecontroleerd of de machine juist is ingeregend (zie pagina 26 - 27).

Verdraai de spanningsregelaar altijd, als het voetje naar beneden staat.

Een symmetrische draadspanning (d.w.z. identiek naadpatroon van boven- en onderdraad) is normaalgesproken alleen bij de rechte steek gewenst.

## DRAADSPANNING VOOR ZIGZAG NADEN

Voor de zigzag steek moet de draadspanning iets lossier ingesteld worden dan voor de rechte steek.

De naad ziet er mooier uit (zonder plooitjes), wanneer de verstrengeling van boven- en spoeldraad aan het einde van de steek gebeurt.

## SPOELDRAADSPANNING

De spanning van de spoeldraad is in de fabriek ingesteld en behoeft niet te worden bijgesteld.

## COME REGOLARE LA TENSIONE DEL FILO SUPERIORE

Il 90% delle vostre cuciture verrà effettuato tenendo impostata su AUTO la manopola di regolazione della tensione del filo, posta sul lato superiore della macchina.

**Indicazioni utili: una leggera regolazione del lato + o - rispetto ad AUTO migliorerà l'aspetto della cucitura.**

## PUNTO DIRITTO

L'aspetto delle vostre cuciture è determinato in gran parte dal corretto bilanciamento tra la tensione del filo superiore e la tensione del filo della bobina. Il bilanciamento è corretto quando questi due fili si "agganciano" a metà tra i due strati di tessuto che state cucendo.

Se, quando iniziate a cucire, rilevate un'irregolarità nei punti, dovrete regolare il comando della tensione. Tuttavia, realizzate tale operazione solo dopo aver stabilito che la macchina è infilata correttamente (consultate pagina 26 - 27).

Tutte le regolazioni vanno effettuate con il piedino abbassato.

Per il punto diritto, normalmente, è indicata una tensione bilanciata (punti uguali sia sul diritto che sul rovescio).

## PUNTO ZIG-ZAG e PUNTI DECORATIVI

Il punto a zig-zag e i punti decorativi richiedono una tensione del filo minore, rispetto al punto diritto.

Il punto sarà più bello e si produrranno meno grinze, se il filo superiore apparirà sul lato inferiore del tessuto.

## TENSIONE DELLA BOBINA

La tensione della bobina è già stata regolata in fabbrica sui valori corretti. Non c'è bisogno di regolargli.

## AJUSTE DE LA TENSION DEL HILO SUPERIOR

El 90% de su costura será realizada con la palabra "AUTO" expuesta en el dial de control de tensión encima de la máquina.

**Consejo útil: Un pequeño ajuste para el lado + o - de AUTO mejorará la apariencia de la costura.**

## COSTURA RECTA

El buen aspecto de la costura generalmente está determinado por la tensión equilibrada de ambos hilos superior e inferior.

La tensión está bien balanceada cuando estos dos hilos se "aseguran" en la mitad de las capas de la tela que está cosiendo.

Si se encuentra que la costura es irregular, se necesitará ajustar el control de la tensión. Haga esto, sin embargo, únicamente después de que haya determinado que la máquina está correctamente enhebrada (ver páginas 26 - 27).

Cualquier ajuste se ha de realizar con el pie prensatelas abajo.

Una tensión balanceada (puntadas idénticas arriba y abajo) normalmente es lo deseado para costura de puntadas rectas.

## COSTURA ZIG ZAG y DECORATIVA

Para las funciones de costura zigzag y decorativa, la tensión de hilo debe ser menor que para costura de puntadas rectas.

Siempre obtendrá una mejor costura y menos arrugas cuando el hilo superior aparece por el lado inferior de su tejido.

## TENSIÓN BOBINA

Esta ha sido ajustada correctamente en fábrica por lo que no es necesario realizar ningún ajuste.

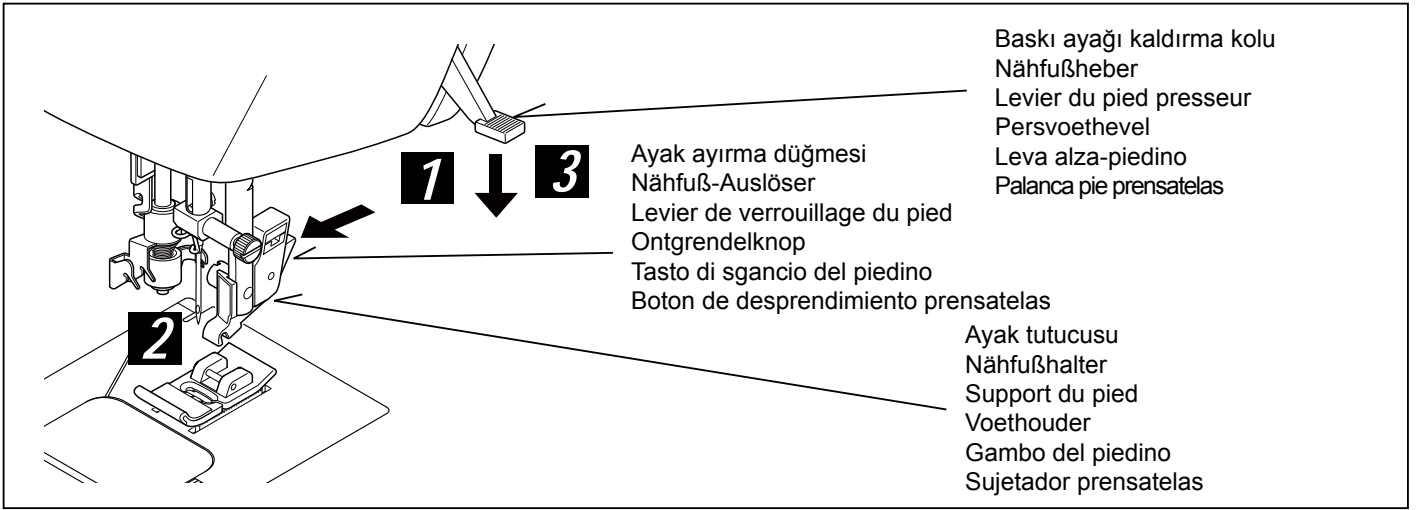

## BASKI AYAĞININ DEĞİŞTİRİLMESİ

İğnenin yukarı konumda olduğundan emin olun.  
Baskı ayağı kaldırma kolunu yukarı kaldırın.

1. Ayağı çıkarmak için baskı ayağı ayırma düğmesine basın.
2. İsteddiğiniz ayağı iğne plakası üzerine yerleştirin ve baskı ayağı pimini ayak tutucusu ile hizalayın.
3. Ayak tutucusunun ayak üzerine oturması için, baskı ayağı kaldırma kolunu indirin.

## NÄHFUß AUSWECHSELN

Vergewissern Sie sich, dass die Nadel „oben“ steht. Stellen Sie den Nähfußheber hoch.

1. Drücken Sie auf den Nähfuß-Auslöser. Der Nähfuß löst sich automatisch aus seiner Halterung.
2. Legen Sie den gewünschten Nähfuß auf die Stichplatte, und zentrieren Sie den Stift des Nähfußes direkt unter den Schlitz des Nähfußhalters.
3. Lassen Sie den Nähfußheber herunter, sodass der Nähfußhalter im Nähfuß einrastet.

## REPLACEMENT DU PIED PRESSEUR

Assurez-vous de soulever le pied presseur et d'amener l'aiguille en position haute en tournant le volant vers vous (sens contraire des aiguilles d'une montre).

1. Poussez le levier de verrouillage et enlevez le pied.
2. Placez le pied choisi sur la plaque d'aiguille comme illustré.
3. Rabaissez le levier du pied presseur de façon à ce que le pied s'enclenche de lui même sur son support.



## **VERWISSELEN VAN HET VOETJE**

Zet de naald in zijn hoogste stand. Zet het voetje omhoog.

1. Druk op de ontgrendelknop om het voet te verwijderen.
2. Plaats de gewenste voet op de naaldplaat met de naaldgleuf op elkaar.
3. Laat de persvoethevel zakken zodat de voet aan de voethouder vastklikt.

## **SOSTITUZIONE DEL PIEDINO**

Assicuratevi che il piedino sia sollevato. Sollevate la leva alzapedino.

1. Per togliere il piedino premete il tasto di sgancio del piedino.
2. Mettete sulla placca d'ago il piedino desiderato, allineando il suo perno con il gambo del piedino.
3. Abbassate la leva alza-piedino di modo che il gambo si agganci sul piedino.

## **CAMBIO DEL PIE PRENSATELAS**

Asegurarse de que la aguja está en la posición superior. Alzar la palanca del pie prensatelas.

1. Alzar la boton de desprendimiento prensatelas para sacar el prensatelas.
2. Colocar el prensaetelas deseado sobre en la placa aguja, alineando el pasador del prensatelas con el sujetador del pie prensatelas.
3. Bajar la palanca pie prensatelas, de manera que el sujetador prensatelas se cierre de golpe en el prensatelas.

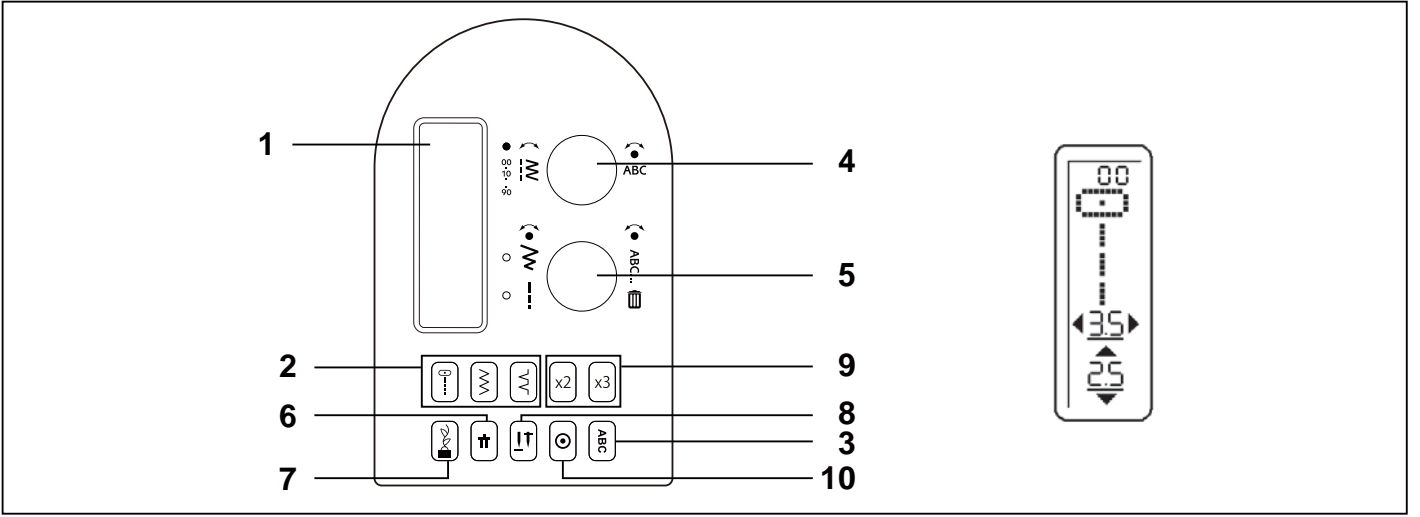

## KONTROL PANELİ FONKSİYONLARI

### 1. LCD EKРАН

Makineyi açtığınızda düz dikiş numarası 00 seçilir. Ekran bilgileri normal dikiş ve programlama için değişir. Normal dikiş için, LCD ekran seçilen dikiş sayısını, dikişin bir görüntüsünü, dikiş genişliği ve dikiş uzunluğu ayarlarını görüntüler.

Bir dikiş programı oluşturmak istediğinizde ekran hakkındaki bilgiler için sayfa 42 - 45'e bakın.

### 2. DOĞRUDAN SEÇİM DÜĞMELERİ

Sık kullanılan dikişler doğrudan seçim düğmeleri yoluyla kullanılabilir. Sadece bir düğmeye basarak bu dikişi seçebilirsiniz.

### 3. PROGRAM MODU DÜĞMESİ

Program Modunu girmek için bu düğmeye basın. Programlama ile ilgili ayrıntılı bilgi için aşağıdaki 4 ve 5. maddeyi okuyun.

## BEDIENFELD FUNKTIONEN

### 1. LCD DISPLAY

Der Geradstich 00 ist beim Einschalten der Maschine gewählt. Die Anzeige auf dem Display ändert sich für den Näh- und für den Programmiergang. Beim Nähen zeigt das LCD Display die Nummer des gewählten Stiches, ein Abbild des Stiches sowie die Stichbreiten- und die Stichlängen einstellungen.

Für weitere Informationen zu programmierenden Stichen sehen Sie bitte auf Seite 42 - 45.

### 2. DIREKTWAHLTASTEN

Stiche, die häufig verwendet werden sind leicht aufrufbar durch Direktanwahl. Einfach Taste drücken und der Stich ist gewählt.

### 3. PROGRAMMIER-MODUS-TASTE

Drücken Sie diese Taste und rufen Sie den Programmiermodus auf. Lesen Sie mehr zum Programmieren unter Punkt 4 und 5.

## FONCTIONS DU PANNEAU DE COMMANDE

### 1. ÉCRAN LCD

Lorsque vous allumez la machine, le numéro 00, couture au point droit, est sélectionné. L'information sur l'écran change en mode couture normale et programmation. En mode couture normale, l'écran à cristaux liquides indique le numéro du point choisi, une image du point, et les réglages de la longueur et de la largeur de point.

Voir les pages 42 - 45 pour les informations relatives à l'affichage lors de la création d'un programme de points.

### 2. BOUTONS DE SÉLECTION DIRECTE

Les points fréquemment utilisés sont accessibles par les boutons de sélection directe. Appuyez simplement sur un bouton pour sélectionner ce point.

### 3. BOUTON DE MODE DE PROGRAMME

Appuyez sur ce bouton pour entrer le Mode de Programme. Pour plus d'informations sur la programmation voir l'étape 4 et 5 ci-dessous.

## **BEDIENINGSPANEL FUNCTIES**

### **1. LCD SCHERM**

Bij het inschakelen van de machine, is de rechte steek nummer 00 geselecteerd. De informatie op het display verandert voor standaard naaien en programmeren. Voor standaard naaien toont het LCD display het nummer van de geselecteerde steek, een afbeelding van de steek en steek breedte en lengte instellingen.

Zie pagina 42 - 45 voor informatie over het scherm bij het opbouwen van een steekprogramma.

### **2. DIRECT SELECTIE KNOPPEN**

Veel gebruikte steken zijn beschikbaar via de direct selectieknoppen. Druk op de knop voor een eenvoudige selectie van de steek.

### **3. PROGRAMEER MODUS KNOP**

Druk deze knop om naar de programeermodus te gaan. Lees meer over programmeren onder 4 en 5 hieronder.

## **FUNZIONI DEL PANNELLO DI CONTROLLO**

### **1. DISPLAY LCD**

Quando si accende la macchina senza l'unità da ricamo collegata, viene visualizzato il punto dritto numero 00. L'informazione sul display cambia per la cucitura, il programma e il ricamo. Per le cuciture, il display LCD mostra il numero del punto selezionato, un'immagine del punto, e le impostazioni della lunghezza e della larghezza.

Vedere il pagina 42 - 45 per le informazioni sul display dei programmi cucito e il pagina 102 - 103 per le informazioni sul display riguardanti il ricamo.

### **2. TASTI A SELEZIONE DIRETTA**

I punti utili usati più di frequente sono disponibili tramite tasto di selezione diretta. Premere semplicemente il tasto per selezionare il punto.

### **3. TASTO MODALITÀ PROGRAMMA**

Premere questo tasto per entrare nel modo programmazione. Si vedano maggiori dettagli riguardo la programmazione al 4 e 5 qui sotto.

## **FUNCIONES DEL PANEL DE CONTROL**

### **1. PANTALLA LCD**

Al encender la máquina, se selecciona la puntada recta número 00. La información de la pantalla cambia para costura normal y programación. Para costura normal, la pantalla LCD muestra el número de la puntada seleccionada, una imagen de la puntada y ajustes de largo y ancho de puntada.

Vea las páginas 42 - 45 para obtener información acerca de la pantalla (display) al crear un programa de puntada.

### **2. BOTONES DE SELECCIÓN DIRECTOS**

Las puntadas que se usan con más frecuencia están disponibles en selección de botones directos. Simplemente presione un botón para seleccionar esa puntada.

### **3. PROGRAMA MODO DE BOTONES**

Presione este botón para ingresar al Modo de Programa. Lea más sobre programación dentro del 4 y 5 mostrados abajo.

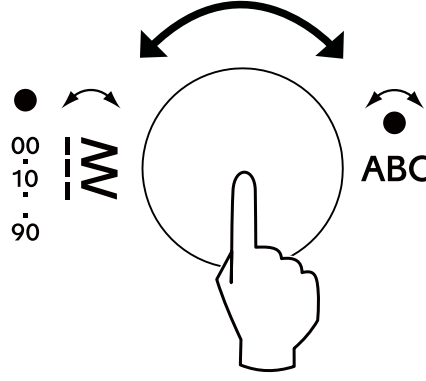

#### 4. DİKİŞ SEÇME KADRANI

Dikiş için iki ana kategori bulunur:

- Pratik dikişler (ilikler dahil) ve kesintisiz dikilen dekoratif dikişler
- Tekli tekrarlarla dikilmiş ve daha uzun sıralarla programlanabilen dikişler

Dikişleri teker teker gözden geçirmek için düğmeyi çevirin. Bir defada 10 dikiş ileri gitmek için kadranın ortasına basın.

**Örnek: Dikiş numarası 52'yi seçmek için kadranın ortasına 5 kez basın, ardından kadranı saat yönünde iki kademe çevirin.**

"ABC" program modu düğmesine basıldığında (yukarıdaki Bölüm 3'e bakın) harfleri ve diğer programlanabilir dikişleri gözden geçirmek için Dikiş Seçme Kadranını çevirin. Seçilen dikiş sadece tekli tekrarla dikilecektir. Seçilen dikiş sıraya dahil etmek üzere programlamak için kadranın ortasına basın.

#### 4. STICHWÄHLRAD

Es gibt zwei Hauptgruppen von Stichen:

- Nutstiche (inkl. Knopflöcher) und dekorative Stiche, die fortlaufend genäht werden.
- Stiche, die in einmaliger Abfolge genäht werden, können auch zu längeren Sequenzen programmiert werden.

Drehen Sie das Rad, um durch die Stiche einzeln blättern zu können. Drücken Sie die Mitte des Wählrades, um in 10er Schritten blättern zu können

**Beispiel: Um den Stich 52 auswählen zu können, drücken Sie fünfmal auf die Mitte des Rades, drehen Sie anschließend zwei Schritte im Uhrzeigersinn.**

Wenn der "ABC" Programm Modus gedrückt wurde (unter Punkt 3) drehen Sie das Stichwählrad, um durch die Buchstaben oder den programmierbaren Stichen zu blättern. Der gewählte Stich wird einmalig genäht. Drücken Sie die Mitte des Rades, um den gewählten Stich in die Musterfolge zu programmieren.

#### 4. MOLETTE DE SÉLECTION DES POINTS

Il y a deux principales catégories de points :

- Points utilitaires (boutonnères incluses) et points décoratifs qui sont cousus conjointement
- Points qui sont cousus en répétitions simples et peuvent être programmés en de plus longues séquences

Tourner la molette pour faire défiler les points un par un.

Presser le centre de la molette pour passer 10 points à la fois.

**Exemple : Pour sélectionner le numéro 52, presser le centre de la molette 5 fois, puis tourner la molette deux crans dans le sens des aiguilles d'une montre.**

Lorsque le bouton Mode Programme "ABC" a été enfoncé (voir Section 3 ci-dessus), tourner la Molette de Sélection des Points pour naviguer entre les lettres et les autres programmes de points. Le point sélectionné va coudre en une seule répétition uniquement. Presser le centre de la molette pour programmer le point sélectionné dans la séquence.

#### 4. STEEK SELECTIE KNOP

Er zijn 2 basis groepen met steken:

- Nuttige steken (inclusief knoopsgaten) en decoratieve steken die doodlopend gestikt worden.
- steken die gestikt worden in een enkele herhaling en geprogrammeerd worden in een langere reeks.

Draai de knop om door één voor één door de steken te lopen. Druk op het midden van de knop om per 10 steken te doorlopen.

**Voorbeeld: Om steek 52 te selecteren, druk 5 keer in het midden van de knop, draai vervolgens de knop 2 stappen met de klok mee.**

Nadat op de "ABC" programmeer modus knop is gedrukt (zie punt 3 hierboven), draai de steek selectie knop om door de letters en andere programmeerbare steken te lopen. De geselecteerde steken zullen in herhaling gestikt worden. Druk op het midden van de knop om de getoonde steek te programmeren in de reeks.

#### 4. MANOPOLA SELEZIONE PUNTO

Ci sono due categorie principali di punti:

- punti utili e decorativi che sono cuciti in continuo (le asole sono incluse qui)
- Punti che sono cuciti in singole ripetizioni e possono essere programmati in lunghe sequenze.

Girare la manopola per scorrere i punti a disposizione uno alla volta. Premere il centro del quadrante per selezionare i punti a dieci alla volta.

**Esempio: per selezionare il numero 52, premere il centro del quadrante cinque volte e girare la manopola di due passi i senso orario.**

Quando viene premuto il tasto Modo Programma "ABC" (vedere 3) girare la manopola di selezione punto e navigare attraverso le lettere e gli altri punti programmabili. Il punto selezionato verrà cucito solo una volta. Premere il centro del quadrante per programmare il punto selezionato.

#### 4. BOTON DE SELECCIÓN DE PUNTADA

Existen dos categorías principales de puntadas:

- Puntadas Utilitarias (incluye ojales) y Puntadas Decorativas que se cosen continuamente.
- Puntadas que se cosen solo en repeticiones y pueden programarse en secuencias más largas.

Gire el selector para examinar las puntadas una por una.

Presione el centro del selector para avanzar 10 puntos a la vez.

**Ejemplo: Para seleccionar la puntada 52, presione el centro del selector 5 veces y gire el selector dos pasos en sentido de las manecillas del reloj.**

Quando presione el botón Programa de Modo "ABC" (ver sección 3 arriba), gire el Selector de Selección de Puntada para examinar las letras y otras puntadas programables. La puntada seleccionada coserá solo una vez. Presione el centro del selector para programar la puntada seleccionada en la secuencia.

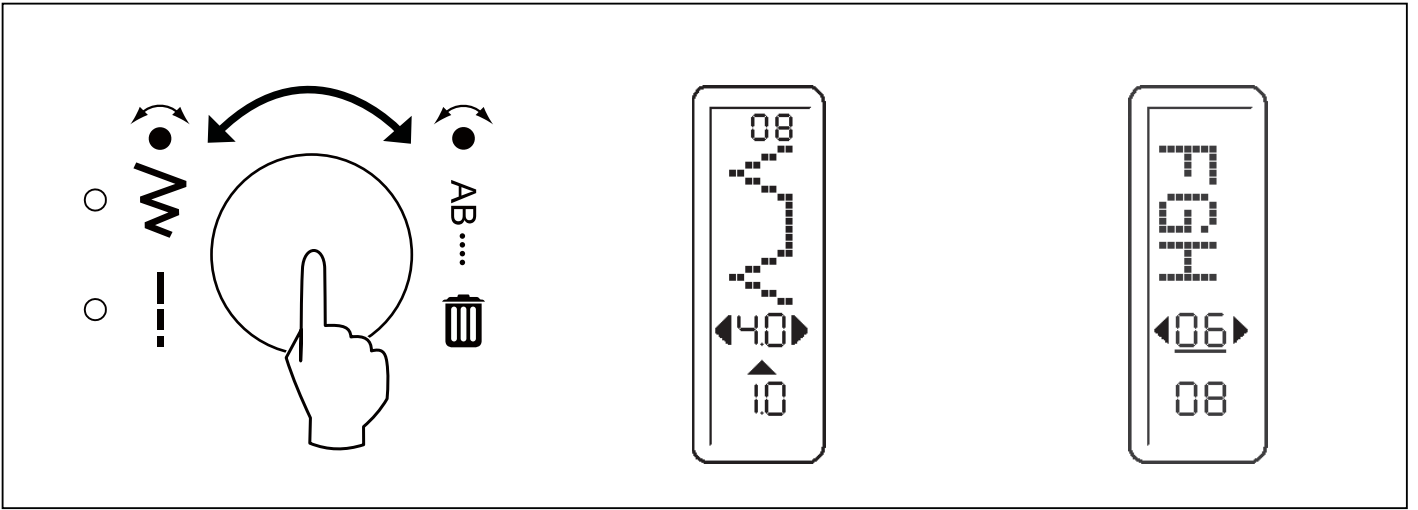

## 5. DİKİŞ AYARININ YAPILMASI / AYARLAR ARASINDA GEZİNME VE AYARIN SİLİNMESİ İÇİN PROGRAM KADRANI

### Dikiş Genişliği ve Dikiş Uzunluğunun Ayarlanması

Dikiş genişliği ve dikiş uzunluğu LCD ekran üzerinde görüntülenir. Makine açıldığında genişlik ve uzunluk otomatik olarak varsayılan ayarlara ayarlanır. LCD ekran üzerinde varsayılan ayarlar altı çizili durumdadır.

Dikiş genişliği ve dikiş uzunluğu ayarları arasında geçiş yapmak için kadranın ortasına basın. Seçilen ayarın yanında bir LED ışık yanar. Seçilen ayarı belirlemek için kadranı çevirin. Kadranı çevirirken ekran üzerindeki numaralar değişir ve alt çizgi kaldırılarak yeni ayarın varsayılan ayar olmadığı belirtilir.

Her bir dikiş için yeni seçilen ayarlamalar makine kapatılıncaya kadar hafızada kalır.

**Not: Dikiş genişliği veya dikiş uzunluğu değer sayısının her iki tarafındaki ok kaybolduğunda, makine bu belirli dikiş için mevcut olan maksimum veya minimum dikiş genişliği veya uzunluğuna ayarlanmış demektir.**

### Ayarlar Arasında Gezinme, Programlama ve Programlanmış Dikişlerin Silinmesi

"ABC" program modu düğmesine basıldığında (yukarıdaki Bölüm 3'e bakın) programlanmış harfler ve/veya dikişler arasında gezinmek için alt kadranı çevirin. Dikiş yapıldıkça LCD ekranda yaptığınız dikiş sırası görüntülenecektir.

Programdaki son dikişi silmek için kadranın ortasına basın. Kadranın ortasına tekrar tekrar bastığınızda veya kadranın ortasına basılı tuttuğunuzda harfler ve/veya programlanmış dikişler her defasında bir adet olmak üzere silinmeye devam eder.

## 5. STICHEINSTELLUNGEN / SCROLLEN UND LÖSCHEN PROGRAMMWÄHLRAD

### Einstellen der Stichbreite und der Stichlänge

Die Stichbreite und die Stichlänge werden auf dem LCD Display der Maschine angezeigt. Breite und Länge werden automatisch auf Standardwert eingestellt sobald die Maschine angeschaltet wird. Die Standardeinstellungen sind auf dem LCD Display unterstrichen.

Drücken Sie auf die Mitte des Rades, um zwischen der Stichbreite und der Stichlängeneinstellung zu wechseln. Ein LED Licht zeigt die gewählte Einstellung. Drehen Sie das Rad um die gewählte Einstellung anzupassen. Die Zahlen ändern sich auf dem Display während Sie das Rad drehen. Auch die Unterstreichung wird entfernt, um anzuzeigen, dass die neue Einstellung keine Standardeinstellung der Maschine ist.

Die vorgenommenen Einstellwerte bleiben solange erhalten bis die Maschine ausgeschaltet wird.

**Hinweis: Sobald ein Pfeil auf einer Seite der Stichlängen - bzw. Stichbreitenangabe verschwindet, ist die Maschine auf maximale oder minimale Stichlänge oder Stichbreite für den entsprechenden Stich eingestellt.**

### Scrollen, Programmieren und Löschen von programmierten Stichen.

Sobald die "ABC" Programm-Modus Taste gedrückt wurde (wie unter Punkt 3 beschrieben), drehen Sie das untere Rad um durch die programmierten Buchstaben oder Stiche zu blättern. Das LCD Display, wird Ihre Musterfolge, so wie Sie genäht werden wird, anzeigen.

Drücken Sie die Mitte des Rades, um den letzten Stich im Programm zu löschen. Drücken Sie wiederholt die Mitte des Rades, oder halten Sie die Mitte des Rades gedrückt, um fortlaufend Stiche oder Buchstaben zu löschen.

## 5. RÉGLAGES/ DÉFILEMENT DES POINTS OU SUPPRESSION DES POINTS PROGRAMMÉS

### Régler la largeur et la longueur des points

La largeur et la longueur des points sont indiquées sur l'écran LCD. La largeur et la longueur sont automatiquement réglées sur les paramètres par défaut lorsque la machine est allumée. Les paramètres par défaut sont surlignés sur l'écran LCD.

Presser le centre de la molette pour alterner entre les paramètres de la largeur et de la longueur. Une ampoule LED est située à côté de la sélection des paramètres. Tourner la molette pour ajuster le réglage sélectionné. Les chiffres changent sur l'écran pendant que vous tournez la molette, et le soulignement disparaît, indiquant que le nouveau réglage n'est pas celui par défaut.

Les paramètres sélectionnés pour chaque point sont sauvegardés jusqu'à ce que la machine soit éteinte.

**Remarque : Lorsqu'une flèche disparaît d'un côté ou de l'autre de la valeur chiffrée de la largeur ou de la longueur de point, la machine se règle sur la largeur ou la longueur minimale ou maximale disponible pour ce point particulier.**

### Faire Défiler, Programmer des Points ou Supprimer des Points Programmés

Lorsque le bouton Mode Programme "ABC" a été enfoncé (voir Section 3 ci-dessus), tourner la molette inférieure pour faire défiler les programmes et/ou les points programmés. L'écran LCD affichera votre séquence de points, au fur et à mesure de votre couture.

Presser le centre de la molette pour supprimer le dernier point dans le programme. Presser le centre de la molette plusieurs fois, ou exercer une pression continue dessus, pour continuer à supprimer des lettres et/ou des programmes de points un par un.

## 5. STEEK INSTELLINGEN / SELECTIE EN VERWIJDER PROGRAMMEER KNOP

**Instelling steekbreedte en steeklengte**  
De steekbreedte en steeklengte zijn weergegeven op het LCD scherm. Breedte en lengte zijn automatisch ingesteld op de standaard instellingen als de machine aangezet wordt. Standaard instellingen zijn onderstreept in het LCD scherm.

Druk op het midden van de knop om te wisselen tussen de steekbreedte en steeklengte instellingen. Een LED lampje licht op naast de geselecteerde instelling. De nummers veranderen op het scherm bij het draaien van de knop en de onderstreping wordt verwijderd. Dit geeft aan dat de nieuwe instellingen geen standaard is.

De instellingen van elke steek worden opgeslagen totdat de machine uitgezet wordt.

**Let op: Als een pijl aan een van de kanten een steekbreedte of steeklengte waarde verdwijnt, de machine is ingesteld op een maximale of minimale steekbreedte of steeklengte beschikbaar voor die specifieke steek.**

### Doorloop, Programmeer en Verwijder geprogrammeerde steken

Als de "ABC" Programmeer Modus knop is ingedrukt (zie punt 3 hierboven), draai de lagere knop om door de geprogrammeerde letters en/of steken te lopen. Het LCD scherm geeft de stekenreeks weer zoals deze gestikt zal worden.

Druk op het midden van de knop om de laatste steek te verwijderen in de reeks. Druk herhalend op het midden van de knop om door te gaan met het één voor één verwijderen van geprogrammeerde letter en/of steken uit de reeks.

## 5. IMPOSTAZIONE PUNTO / SCORRIMENTO E MANOPOLA ELIMINA PROGRAMMA

### Impostazioni larghezza e lunghezza punto

In modalità cucito, l'ampiezza punto (la posizione dell'ago per il punto diritto) e la lunghezza punto sono visualizzate. Larghezza e lunghezza sono pre-impostate per tutti i punti quando si accende la macchina. I valori pre-definiti sono sottolineati.

Premere il centro della manopola per passare dall'impostazione della larghezza punto a quella della lunghezza. Un indicatore LED è acceso accanto all'impostazione selezionata. Ruotare la manopola per regolare le impostazioni.

Le regolazioni effettuate su ogni punto vengono mantenute in memoria fino a quando la macchina non verrà spenta.

**Nota: quando appare una freccia su entrambi i lati della larghezza del punto / lunghezza punto il valore numerico sparisce, la macchina è impostata al massimo o al minimo della larghezza o della lunghezza del punto, disponibile per quel particolare punto.**

### Programma scorrimento e cancellazione punti programmati

Quando viene premuto il tasto Modo Programma "ABC" (vedere 3) ruotando la manopola inferiore scorrono le lettere e i punti programmati, visualizzando il programma così come verrà cucito.

Premere il centro della manopola per cancellare l'ultimo punto programmato. Premere ripetutamente o tenere il centro manopola premuto, per cancellare in continuo lettere e/o punti programmati.

## 5. AJUSTES DE PUNTADA / BOTON PARA DESPLAZAR Y ELIMINAR

### Ajuste de ancho y largo de puntada

El ancho y largo de puntada se muestran en la pantalla LCD. El ancho y largo se ajustan automáticamente a la configuración predeterminada cuando se enciende la máquina. Los ajustes predeterminados están subrayados en la pantalla LCD.

Presione el centro del selector para alternar los ajustes entre el ancho y largo de puntada. Una luz LED se enciende cerca de la configuración seleccionada. Gire el selector para ajustar el valor seleccionado. Los números cambian en la pantalla de acuerdo a como gira el selector, eliminando el subrayado, indicado que la nueva configuración no es la predeterminada.

Los ajustes seleccionados para cada puntada se guardan hasta que la máquina se apague.

**Nota: Cuando desaparece una flecha de cualquier lado del ancho o largo de puntada, significa que la máquina está ajustada al máximo o mínimo de ancho o largo disponible para cualquier puntada.**

### Desplazar, Programa y Eliminado de Puntadas Programadas

Cuando el Botón del Programa de Modo "ABC" se presiona (ver Sección 3 arriba), gire el selector inferior para desplazarse a través de las letras o puntadas programadas. La pantalla LCD mostrará su secuencia de puntada como va ser cosido.

Presione el centro del selector para eliminar la última puntada en el programa. Presione el centro del selector repetidamente o manténgalo presionado para continuar eliminando letras o puntadas programadas una a la vez.

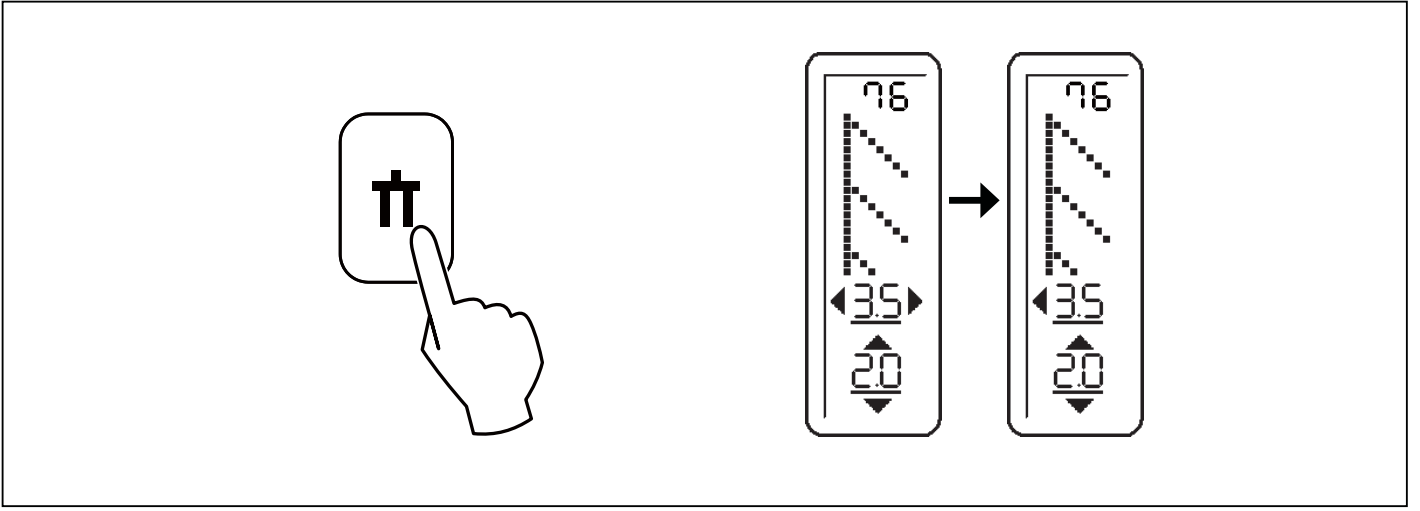

## 6. ÇİFT İĞNE KORUMASI

Çift iğne kullandığınızda seçilen dikiş ne olursa olsun çift iğne koruma düğmesine basın. Bunun yapılması sonucunda dikiş genişliği otomatik olarak kısaltılacak, iğneleri kırılmaya karşı koruyacak ve makinenizdeki olası hasarları önleyecektir.

Düğmeye basıldığında, Çift İğne Koruma özelliğinin aktif hale geldiğini belirten düğmenin alt kısmındaki LED ışık yanar. Dikiş Seçme Kadranı çevrildiğinde, makine çift iğne için uygun olmayan tüm dikişleri otomatik olarak göz ardı eder.

## 6. ZWILLINGSNADELSICHERHEIT

Sobald Sie mit einer Zwillingssnadel nähen, drücken Sie die Taste für die Zwillingssnadelsicherheit, egal welchen Stich Sie gewählt haben. Das reduziert die Stichbreite automatisch und verhindert unbeabsichtigten Nadelbruch. Ist die Taste gedrückt, zeigt eine LED unter der Taste an, dass Sie aktiv ist und die Funktion Zwillingssnadelsicherheit gewählt ist. Drehen Sie jetzt am Stichwahlrad, überspringt die Maschine automatisch alle Stiche die nicht zum Nähen mit der Zwillingssnadel geeignet sind.

## 6. SÉCURITÉ DE L'AIGUILLE DOUBLE

Lorsque vous utilisez l'aiguille double, appuyer sur le bouton de sécurité de l'aiguille double, quel que soit le point sélectionné. Cela réduira automatiquement la largeur de point et évitera les risques de cassage des aiguilles ou d'endommagement de votre machine.

Lorsque vous appuyez sur le bouton, l'ampoule LED s'allume sous celui-ci, indiquant que le mode Sécurité de l'Aiguille Double est activé. Lorsque vous tournez la Molette de Réglage de Point, la machine doit sauter tous les points non appropriés à l'usage d'une aiguille double.

**Not:** Bir desen seçmeden önce daima Çift İğne Koruma modunu seçin. Bu, çift iğnenin kırılma olasılığını önleyecektir.

Çift İğne Koruma modunun devreden çıkarılması ve makinenin normal dikiş moduna dönmesi için Çift İğne Koruma düğmesine tekrar basın veya makineyi kapatın. Çift İğne Koruması, sadece Çift İğne düğmesinin altındaki LED ışık yandığında aktif hale gelir.

**Hinweis:** Wählen Sie immer zuerst die Zwillingssnadelsicherheitsfunktion bevor Sie ein Muster wählen. Das verhindert auf jeden Fall unbeabsichtigten Nadelbruch.

Um die Zwillingssnadelfunktion wieder zu deaktivieren, bringen Sie die Maschine in den normalen Nähmodus zurück, indem Sie die Zwillingssnadelfunktionstaste erneut drücken, oder die Maschine ausschalten.

**REMARQUE :** Toujours sélectionner le mode Sécurité de l'Aiguille Double avant de sélectionner un motif. Cela empêchera l'aiguille double de se casser.

Pour désactiver le mode Sécurité de l'Aiguille Double et revenir au mode couture normale sur la machine, appuyer de nouveau sur le bouton Sécurité de l'Aiguille Double ou éteindre la machine. Le mode Sécurité de l'Aiguille Double est uniquement actif lorsque l'ampoule LED, sous le bouton Sécurité de l'Aiguille Double, est allumée.



## 6. TWEELINGNAALD BEVEILIGING

Bij het gebruik van tweelingnaalden, druk op de tweelingnaald beveiligingsknop. Er hoeft niet op de instellingen gelet te worden bij de steek die u kiest. Hiermee zal de steekbreedte automatisch gereduceerd worden, wat gebroken naalden en beschadiging aan de machine voorkomt.

Als de knop ingedrukt is, het LED lampje onder de knop zal oplichten, aangevend dat de tweelingnaald is geactiveerd. Bij het draaien van de steekselectieknop, zal de machine automatisch steken overslaan die niet bruikbaar zijn met een tweelingnaald.

**Let op: Kies altijd eerst de tweelingnaald beveiliging voordat een steekpatroon gekozen wordt. Dit voorkomt breken van de tweelingnaald.**

**Om de tweelingnaald beveiliging uit te schakelen en terug te gaan naar de normale naaimodus, druk nogmaals op de Tweelingnaald beveiliging of schakel de machine uit. Tweelingnaald beveiliging is alleen ingeschakeld als het LED lampje onder de tweelingnaald beveiligingsknop is opgelicht.**

## 6. SICUREZZA AGO GEMELLO

Quando si utilizzano aghi gemelli, premere il tasto di sicurezza ago gemello, indipendentemente dal punto selezionato. In questo modo si riduce automaticamente la larghezza punto e si salvaguardano eventuali rotture degli aghi e possibili danni alla macchina.

Quando il pulsante viene premuto, l'indicatore LED accanto al pulsante è acceso, indicando che la sicurezza ago gemello è attivata. Quando si gira la manopola di selezione punto, la macchina salterà automaticamente tutti i punti che non sono disponibili per l'ago gemello, e verrà emesso un segnale acustico quando verrà selezionato l'occhiello, per indicare che l'occhiello non può essere cucito con l'ago gemello.

**Nota: Selezionare sempre il tasto sicurezza ago gemello prima di selezionare un motivo. Questo preclude ogni possibilità di rottura dell'ago gemello.**

**Per de-selezionare la sicurezza ago gemello e ritornare alla normale funzionalità della macchina, premere nuovamente il tasto o spegnere la macchina. L'ago gemello è attivo solo quando il LED è acceso.**

## 6. SEGURO DE AGUJA DOBLE

Al usar Aguja Doble, presione el botón de seguridad de la aguja sin tener en cuenta la puntada seleccionada. De esa manera se reducirá el ancho de puntada automáticamente y se evitarán daños en las agujas y a su máquina.

Cuando se presiona el botón, se ilumina el indicador LED localizado cerca del botón, indicando que la seguridad de la aguja doble se ha activado. Cuando gire el Selector de Selección de Puntada, la máquina ahora se saltará todas las puntadas que no son idóneas para la aguja doble y sonará un bip cuando seleccione el patrón de ojales con el botón de selección directo, indicando que no se pueden hacer los ojales con la aguja doble.

**Nota: Seleccione siempre el modo de Seguro de Aguja Doble antes de seleccionar un patrón. De esta manera se evitará cualquier posibilidad de que se rompa la aguja doble.**

**Para deshabilitar la Aguja Doble Segura y regresar la máquina al modo de costura normal, ya sea presionando el botón de Aguja Doble Segura o apagando la máquina. La Aguja Doble Segura está activa solo cuando está encendida la luz LED cerca del botón Aguja Doble.**

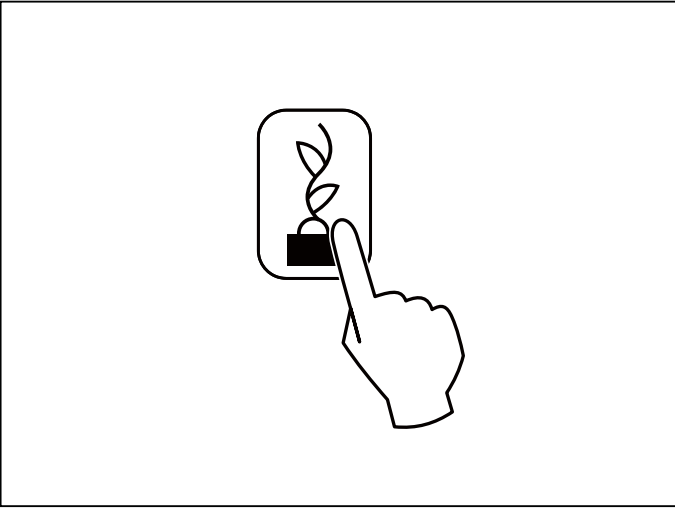

## 7. PUNTERİZ DİKİŞ MODU DÜĞMESİ

Punteriz Dikiş (🌱) düğmesine basıldığında dikiş makinesi tüm desenlerdeki dikişi sağlamlaştırmak için 4 ince punteriz dikiş yapar.

Makine durduğunda Punteriz Dikiş düğmesine basın, punteriz dikiş aktif hale gelecek ve punteriz dikişlerin konumu, desen üzerinde Punteriz Dikiş düğmesine basıldığı nokta olacaktır. Bu fonksiyon aktif olduğunda düğmenin alt kısmındaki LED ışık kırmızı renkte yanar.

## 8. İĞNE DURDURMA KONUMU SEÇME DÜĞMESİ

Makine açıldığında iğne yukarı konumda ayarlanmakla birlikte üst LED ışığı yanacaktır. Düğmeye basıldığında iğne aşağı konuma ayarlanmakla birlikte alt LED ışığı yanar. Düğmeye tekrar basılması iğneyi yukarı konumuna geri döndürür ve üst LED ışığı yanar.

## 9. UZATMA FONKSİYONU DÜĞMESİ

1. Sekiz dekoratif dikiş (şekle bakın) iki farklı ebatla (x2 veya x3) uzatılabilir. Uzatmak istediğiniz dikişi seçin (sayfa 28'e bakın). Dikişin seçilmesinden sonra LCD ekran üzerinde bir x1 simgesi görüntülenecektir.

2. x2 veya x3 düğmesinden birine basarak tercih ettiğiniz uzatma dikiş ebadını seçin. Aktif hale geldiğinde düğme yanacaktır.

3. Dikişin varsayılan ebadına geri dönmek için yanan düğmeye tekrar basın

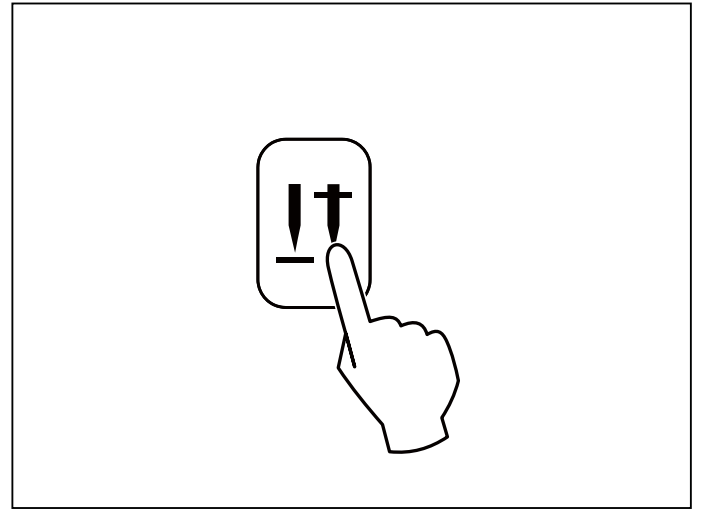

## 7. VERNÄHTASTE

Drücken Sie die Vernähtaste, näht die Nähmaschine vier sehr kleine Fixierstiche, um alle Stiche oder Muster zu vernähen. Drücken Sie die Vernähtaste, wenn Sie die Maschine angehalten haben, wird die Funktion aktiviert und exakt dort ausgeführt, wo Sie den Nähvorgang angehalten haben. Die aktive Funktion zeigt die rote LED Anzeige der Taste an.

## 8. NADELSTOPP-POSITION

Bei angeschalteter Maschine ist die Nadelposition in oberste Stellung gewählt, das zeigt auch das obere LED an. Sobald die Taste gedrückt wird, ist die Nadelposition unten gewählt, was die untere LED anzeigt. Drücken Sie die Taste erneut wechselt die Nadelposition in die oberste Position. Das obere LED Licht zeigt dies an.

## 9. VERLÄNGERUNGSFUNKTIONS-TASTE

1. Acht dekorative Stiche (siehe Abbildung) können verlängert werden auf zwei verschiedene Größen (x2 oder x3). Wählen Sie den Stich, den Sie verlängern möchten (siehe Seite 28). Über der Auswahl des Stiches wird im LCD Display ein x1 Symbol angezeigt.

2. Wählen Sie die bevorzugte Verlängerungsgröße indem Sie entweder die x2 oder die x3 Taste drücken. Sobald die Taste gedrückt ist leuchtet die Anzeige der Taste.

3. Um wieder die Standardeinstellung des Stiches zu wählen, drücken Sie die Taste erneut.

## 7. BOUTON DU MODE DE POINT D'ARRÊT

Appuyez sur le Point de bâti et la machine à coudre exécute 4 petits points de bâti pour barrer la couture sur tous les motifs. Appuyez sur START/STOP (Démarrer/Arrêter) pour coudre. Appuyez sur le bouton du Point d'Arrêt lorsque la machine est arrêtée. De cette façon le point de bâti sera activé, la position des points de bâti sera à l'endroit exacte dans le motif où le bouton du Point d'Arrêt a été activé. Quand cette fonction est activée, l'indicateur DEL à côté du bouton est allumé en rouge.

## 8. BOUTON SÉLECTEUR DE LA POSITION D'ARRÊT DE L'AIGUILLE EN POSITION HAUTE/BASSE.

Quand la machine est allumée, l'aiguille est placée à sa position d'arrêt-en-haut et l'ampoule DEL du haut est allumée. Quand vous appuyez sur le bouton, l'aiguille est placée à sa position d'arrêt-en-bas et l'ampoule DEL du bas est allumée. Appuyez de nouveau et elle retournera à sa position d'arrêt-en-haut et l'ampoule DEL du haut s'allumera de nouveau.

## 9. TOUCHE FONCTION D'ÉLONGATION

1. Huit points décoratifs (voir illustration) peuvent être allongés à deux tailles différentes (x2 ou x3). Sélectionner le point que vous souhaitez allonger (voir page 28). Dès que le point sera sélectionné, le symbole x1 sera indiqué sur l'écran LCD.

2. Sélectionner la taille d'allongement du point de votre choix en pressant le bouton x2 ou bien x3. Une fois activé, le bouton s'allumera.

3. Pour revenir à la taille de point par défaut, appuyez sur le bouton allumé.

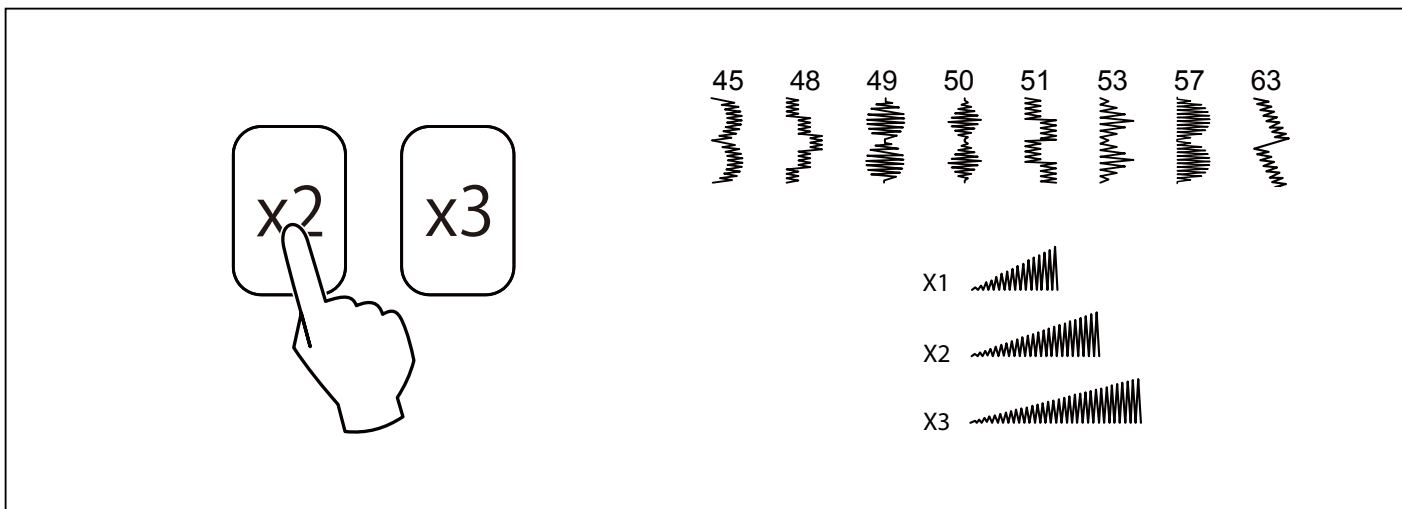

## 7. AFHECHTSTEEK MODUS KNOP

Druk op de afhechtsteek modus knop en de naaimachine maakt 4 kleine fixatie steken om af te hechten bij alle patronen.

Druk op de afhechtsteek modus knop als de machine gestopt is, zodat afhechten is ingeschakeld. Het afhechten zal zijn op exact dezelfde plek zijn als waar op de knop gedrukt wordt. Als deze functie is ingeschakeld, is het LED lampje onder de knop rood opgelicht.

## 7. TASTO PER TRAVETTE

Premere il tasto imbastitura e la macchina eseguirà 4 sottili punti di fissaggio su tutti i motivi. Premere il tasto START/ STOP per cucire.

Premere il Punto rinforzo quando la macchina è ferma così che il punto verrà attivato, la posizione del punto sarà nell'esatto punto del motivo dove è stato premuto il tasto. Quando la funzione è attiva, l'indicatore LED vicino al tasto è acceso ed è rosso.

## 7. BOTON DE MODO DE PUNTADA DE REFUERZO

Presione la Puntada Hilvanado y la máquina hará 4 puntadas pequeñas reparadoras para unir la costura en todos los patrones. Presionar INICIAR/ DETENER para coser.

Presione el botón Puntada de Hilvanado cuando la máquina esté detenida y la puntada se activará, la posición de las puntadas de hilvanado será exactamente en el mismo punto del patrón de puntada donde se oprimió el botón.

Cuando se activa la función, el indicador LED localizado cerca del botón se enciende en rojo.

## 8. NAALDSTOP SELECTIE KNOP

Als de machine aan is, is de naald in ingesteld op stoppen in de hoogste stand en het bovenste LED lampje licht op. Als de knop ingedrukt wordt, is de naald ingesteld op stoppen in de laagste stand en het onderste LED lampje licht op. Druk nogmaals om weer om te schakelen naar de naaldstop in de hoogste stand.

## 8. TASTO PER POSIZIONE DI ARRESTO DELL'AGO

Quando accendete la macchina, l'ago si ferma nel punto più alto della sua corsa e sul pannello si accende la spia luminosa sopra. Premendo il tasto, l'ago si posiziona nel punto più basso, con la spia sotto accesa. Premendo nuovamente il tasto, l'ago torna in alto e si accende nuovamente la spia sopra.

## 8. BOTON SELECTOR DE POSICIÓN DE AGUJA ARRIBA/ ABAJO

Cuando la maquina se encienda, la aguja está en la posición superior con el LED superior encendido. Cuando se presiona el botón, la aguja se coloca en la posición inferior con el LED inferior encendido. Presione de nuevo y regresará a su posición superior con el LED superior encendido.

## 9. VERLENGING FUNCTIE KNOP

1. acht decoratieve steken (zie afbeelding) kunnen verlengd worden naar 2 verschillende groottes (x2 of x3). Selecteer de gewenste steek voor verlenging (zie pagina 28). Boven de geselecteerde steek wordt een x1 symbool getoond op het LCD scherm.

2. Selecteer de gewenste steek verlenging door te drukken op de x2 of x3 knop. Bij activatie zal de knop oplichten.

3. Om terug te gaan naar de standaard steeklengte, druk nogmaals op de opgelichte knop.

## 9. PULSANTE FUNZIONE ALLUNGAMENTO

1. Otto punti decorativi (vedi illustrazione) possono essere allungati per due diverse dimensioni (x2 o x3). Selezionare il punto che vi piacerebbe allungare (vedi pagina 28). Apparirà sul display LCD, sopra il punto selezionato, un simbolo x1.

2. Selezionare la dimensione preferita di allungamento punto premendo il pulsante sia x2 che x3. Quando attiva, il pulsante rimarrà acceso.

3. Per tornare alla dimensione predefinita del punto, premere ancora il pulsante acceso.

## 9. BOTÓN DE FUNCIÓN DE ALARGAMIENTO

1. Ocho puntadas decorativas (ver ilustración) pueden ser alargadas a dos tamaños diferentes (x2 ó x3). Seleccione la puntada que le gustaría alargar (ver página 28). Cuando seleccione la puntada, un símbolo x1 se mostrará en el panel LCD.

2. Seleccione la puntada de alargamiento preferido pulsando el botón x2 ó x3. Cuando se activa, se iluminará el botón.

3. Para volver al tamaño predeterminado de la puntada, pulse de nuevo el botón iluminado.

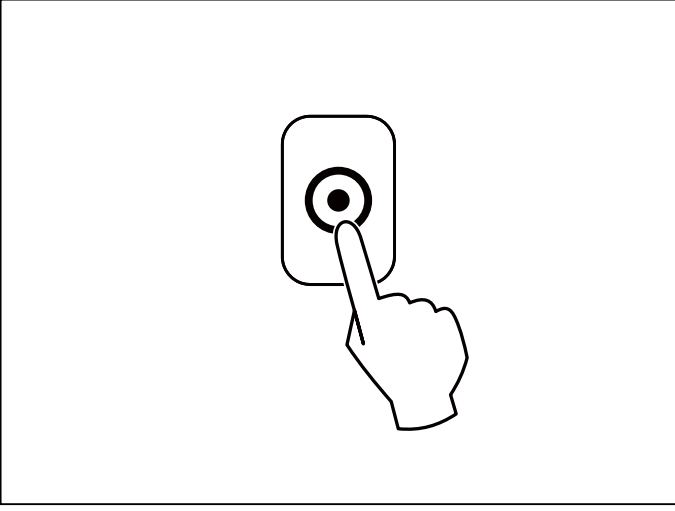

## 10. TEK DEVİR DİKİŞ DÜĞMESİ

1. "ABC" düğmesine basıldığında, Bir Devir Dikiş Düğmesi aydınlatılır. Bu nedenle herhangi bir dikiş veya programlanmış dikiş sırası otomatik olarak tek devir dikilir ve makine durur. Sıranın tekrar etmesini arzu ediyorsanız tek devirden sonra durmak yerine Tek Devir Dikiş Düğmesine basın, böylelikle ışık sönecek ve fonksiyon devre dışı kalacaktır.

2. Dikiş sırasını dikerken düğmeye basılması halinde makine dikilmekte olan devirin sonunda durur.

### Mevcut harfler

## 10. EINZELMUSTER-TASTE

1. Ist die Taste "ABC" gedrückt, ist die Einzelmotiv-Taste hinterleuchtet. So kann jeder Stich oder eine Musterfolge die programmiert wurde, automatisch in einer Abfolge genäht werden. Sollte die Folge wiederholt werden und nicht in einer Abfolge genäht werden, drücken Sie die Taste erneut, um sie zu deaktivieren.

2. Drücken Sie die Taste während des Nähvorgangs einer Stichfolge, hält die Maschine am Ende der Folge an.

### Verfügbare Buchstaben

## 10.SÉLECTION DU MODE POINT EN UN CYCLE

1. Lorsque le bouton "ABC" est enfoncé, le bouton Point en Un Cycle est illuminé. Par conséquent, tous les points ou toutes les séquences de points qui sont programmé(e)s vont automatiquement coudre un cycle et s'arrêter. Si vous souhaitez que la séquence se répète, au lieu de s'arrêter après un cycle, presser le bouton Point en Un Cycle pour éteindre la lumière, et ainsi désactiver la fonction.

2. Si vous pressez le bouton pendant la couture de la séquence de points, la machine s'arrêtera à la fin du cycle en cours de couture.

### Alphabet disponible

A	B	C	D	E	F	G	H	I	J	K	L	M	N	O
P	Q	R	S	T	U	V	W	X	Y	Z	□ space	1	2	3
4	5	6	7	8	9	0	-	.	,	?	!	&	/	·
(	)	□ space	À	È	Ì	Ò	Ù	Ä	Ë	Ï	Ö	Ü	Ñ	Î
Û	É	Â	Ê	Ô	Œ	Ç	Ì	Ş	Æ	Ø	Å	Á	Í	Ó
Ú	Ï	□ space	А	Б	В	Г	Д	Е	Ё	Ж	З	И	Й	К
Л	М	Н	О	П	Р	С	Т	У	Ф	Х	Ц	Ч	Ш	Щ
Ъ	Ы	Ь	Э	Ю	Я	Ґ	Є	І	İ	□ space				

### 10. ENKEL PATROON STEEK KNOP

1. Als de "ABC" knop is ingedrukt, de enkelsteek patroon functie is ingeschakeld. Hiermee zal voor elke steek of stekenreeks dat is geprogrammeerd automatisch een enkel patroon gestikt worden. Als de reeks herhaald moet worden, in plaats van te stoppen na een enkel patroon, druk op de Enkel Patroon Steek knop zodat deze niet meer oplicht. De functie is uitgeschakeld.

2. Als de knop tijdens het stikken van de reeks ingedrukt wordt, zal de machine aan het einde van de reeks stoppen.

### Beschikbare letters

### 10.PULSANTE PER PUNTI SINGOLI

1. Quando il pulsante "ABC" viene premuto, il tasto per punti singoli si illumina. Comunque, qualsiasi punto o sequenza di punti che è programmata verrà automaticamente cucita una volta sola e poi si fermerà. Se volete ripetere la sequenza, premere il pulsante, cos' la luce si spegnerà, disattivando la funzione.

2. Quando premi il pulsante durante la cucitura della sequenza punto, la macchina si fermerà alla fine del ciclo di cucitura.

### Caratteri disponibili

### 10.SELECCIÓN DE PUNTADA DE UN CICLO

1. Cuando se presiona el botón de ABC, se ilumina el Botón de Puntada de un Ciclo. Por lo tanto, cualquier puntada o secuencia de puntada que se programe automáticamente coserá un ciclo y se detendrá. Si desea repetir la secuencia, en lugar de detenerse después de un ciclo, presione el Botón de Puntada un Ciclo por lo que la luz se apaga desactivando la función.

2. Cuando usted presiona el botón durante la costura de la secuencia de la puntada, la máquina se detendrá al final del ciclo que se está cosiendo.

### Alfabeto disponible

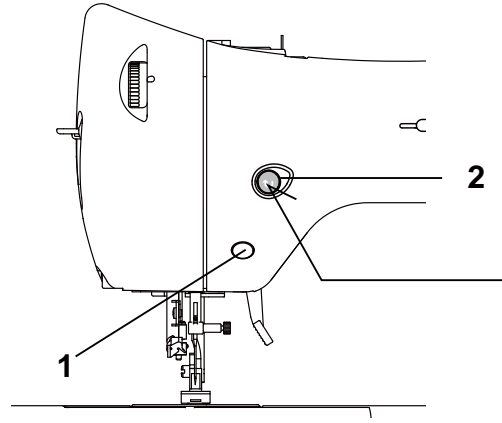

Ters dikiş düğmesi  
Rückwärtsnähtaste  
Bouton du point de marche arrière  
Achteruit naai knop  
Tasto cucitura all'indietro  
Interruptor de puntadas hacia atrás

## BAŞLATMA/DURDURMA VE HIZ KONTROLÜ

### 1. BAŞLATMA/DURDURMA DÜĞMESİ

Başlatma/Durdurma düğmesi itildiğinde makine yavaşça çalışmaya başlayacaktır, düğme bir kez daha itildiğinde makine durur

Ancak pedal kapanmışsa Başlatma/Durdurma düğmesi devre dışı kalacaktır.

### 2. TERS DİKİŞ DÜĞMESİ

Ters dikiş düğmesi itildiğinde ters dikiş yapılır. Makine 4 ters dikiş dizecek ve duracaktır.

### 3. HIZ KONTROL KOLU

Arzu edilen dikiş hızını ayarlamak için kolu kaydırın. Pedal kullanıldığında bu kol üst hız sınırlayıcı olarak görev yapar.

## START/STOP und Geschwindigkeitskontrolle

### 1. START/STOP TASTE

Ist die Start/Stop Taste gedrückt, fängt die Maschine langsam an zu nähen, wird die Taste erneut gedrückt hält sie an.

Ist der Fußanlasser an der Maschine angebracht, dann ist die Start/Stop Taste inaktiv.

### 2. RÜCKWÄRTSNÄHTASTE

Der Rückwärtsnähvorgang ist aktiv, sobald die Rückwärtsnähtaste gedrückt wird. Die Maschine näht vier Stiche zurück und hält an.

### 3. GESCHWINDIGKEITS SCHIEBESREGLER

Schieben Sie den Geschwindigkeits-schieberegler und stellen Sie Ihre bevorzugte Nähgeschwindigkeit ein. Ist der Fußanlasser angeschlossen, können Sie mit der gewählten Einstellung Ihre maximale Nähgeschwindigkeit einstellen.

## MARCHE/ARRÊT ET RÉGULATEUR DE VITESSE

### 1. BOUTON DE MARCHE/ARRÊT

Lorsque vous appuyez sur le bouton de Marche/Arrêt, la machine commence à coudre lentement et lorsque vous appuyez de nouveau sur le bouton, la machine s'arrête.

Cependant, lorsque le rhéostat est branché, le bouton de Marche/Arrêt est désactivé.

### 2. BOUTON DE LA COUTURE ARRIÈRE

La couture en marche arrière est activée lorsque vous appuyez sur le bouton de marche arrière. La machine continuera de coudre en marche arrière tant que vous appuierez sur le bouton de marche arrière.

### 3. LEVIER DE CONTRÔLE DE LA VITESSE

La vitesse de couture se règle en faisant glisser le levier de contrôle de la vitesse. Lorsque le rhéostat est utilisé, le levier sert d'un limiteur de vitesse supérieur.

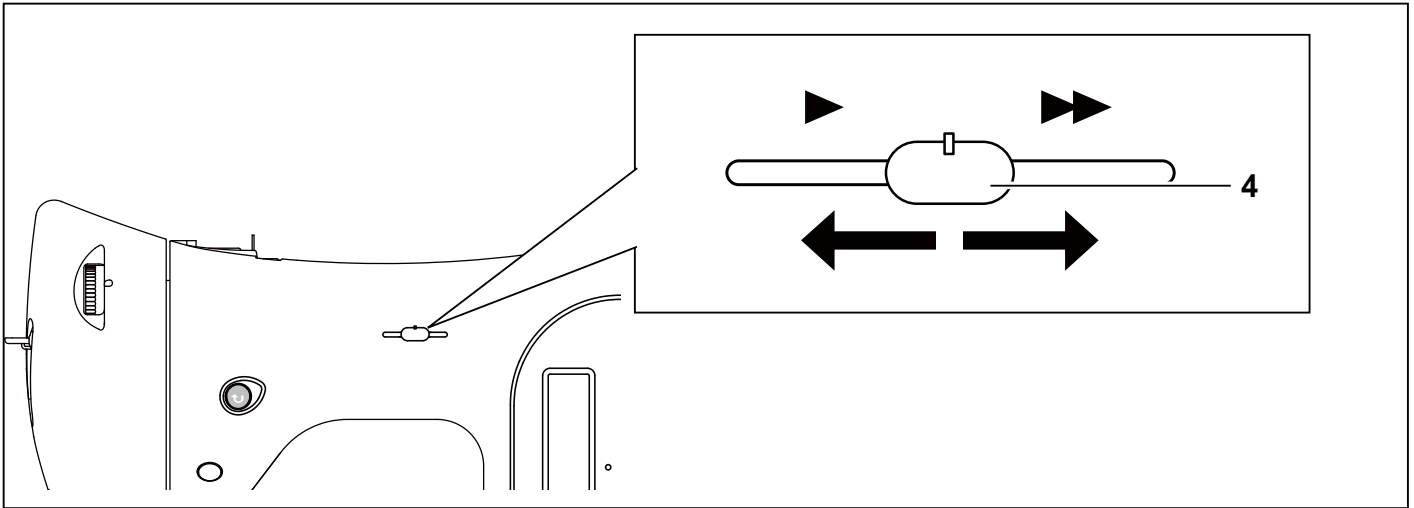

## START/STOP EN SNELHEIDSREGELAAR

### 1. START/STOP KNOP

Als de Start/Stop knop ingedrukt wordt, begint de machine langzaam. Als de knop een tweede maal wordt ingedrukt, stop de machine.

Als het voetpedaal op de machine is ingeschakeld is de start/stop functie niet actief.

### 2. ACHTERUIT NAAI KNOP

Achteruit naaien kan door de achteruit naai knop in te drukken. De machine zal 4 steken achteruit maken en dan stoppen.

### 3. SNELHEIDSREGELAAR SCHUIF

Door de schuif te verplaatsen, wordt de gewenste snelheid ingesteld. Als het voetpedaal is aangesloten, geldt de waarde als de maximale naaisnelheid.

## TATO D AVVIO/ARRESTO E TASTO VELOCITA'

### 1. TASTO AVVIO/ARRESTO

Quando viene premuto il tasto di avvio/arresto, la macchina parte lentamente, e se lo stesso tasto viene premuto nuovamente, la macchina si ferma.

Comunque, quando è inserito il reostato, il tasto di avvio/arresto rimane non attivo.

### 2. TASTO PER CUCITURA ALL'INDIETRO

Premendo questo tasto, la macchina cuce all'indietro 4 punti, quindi si arresta.

### 3. LEVA DI CONTROLLO DELLA VELOCITA'

Muovere la leva per impostare la velocità desiderata. Quando si utilizza il reostato, la leva serve come limitatore di velocità.

## BOTÓN DE INICIO/PARADA Y CONTROL DE VELOCIDAD

### 1. BOTON INICIO/PARO

Cuando se presiona el botón Inicio/Paro, la maquina inicia lentamente y cuando el botón se presiona una vez mas, la maquina se detiene. Sin embargo, cuando está conectado el pedar, el botón Inicio/Paro estará inactivo.

### 2. BOTON DE PUNTADA EN REVERSA

La costura en reversa se realiza mientras está presionado el botón de puntada en reversa. La maquina continuará cosiendo en reversa mientras esté presionado este botón.

### 3. PALANCA DE CONTROL DE VELOCIDAD

Deslizando la palanca se establece la velocidad de costura deseada. Cuando se usa el pedal, la palanca funciona como un limitador de velocidad.

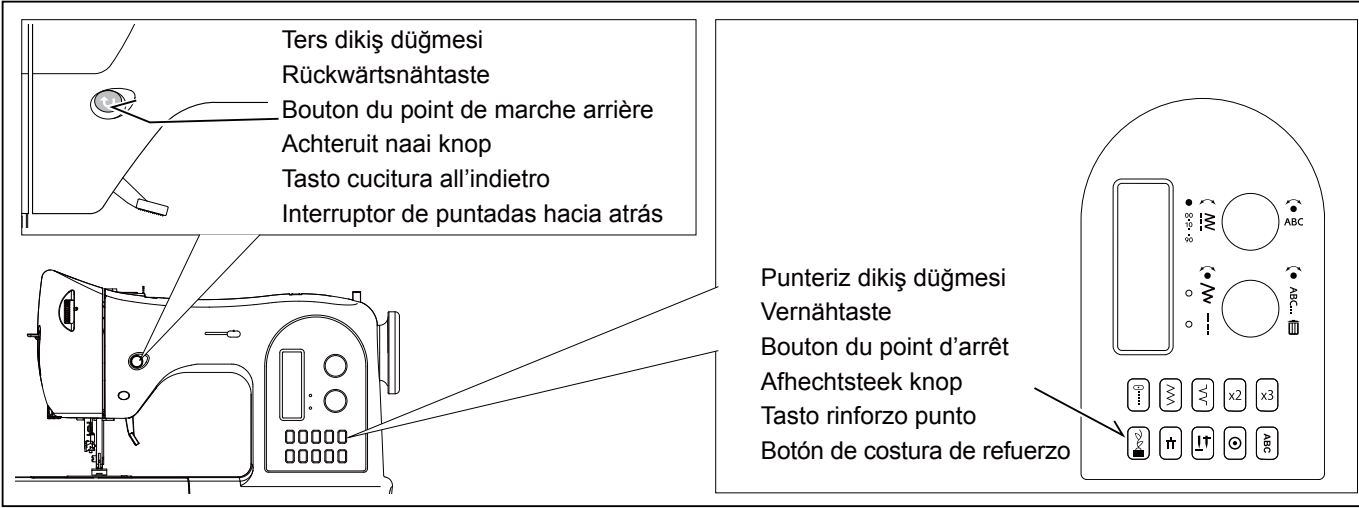

## TERS DİKİŞ İŞLEMİ VE PUNTERİZ DİKİŞ

## RÜCKWÄRTSNÄHEN UND VERNÄHEN

## MARCHE ARRIÈRE ET POINTS D'ARRÊT

- \* **Düz ve zig-zag dikişler için geri dikiş fonksiyonu** (  )  
Geri dikiş düğmesine basıldığında geri dikiş yapılır.

Geri dikiş düğmesi basılı tutuldukça makine geri dikiş yapmaya devam edecektir.

- \* **Rückwärtsfunktion für Geradstiche und Zickzackstiche** (  )  
Zum Rückwärtsnähen betätigen Sie Rückwärtsnähtaste.

Die Maschine näht rückwärts, solange die Taste betätigt wird.

- \* **Fonction du point arrière pour les points droit et zigzag** (  )  
La couture arrière se met en marche lorsque vous appuyez sur ce bouton.

La machine continue de coudre en marche arrière tant que vous appuyez sur ce bouton.

- \* **Diğer dikişlerin sağlaştırılması için punteriz dikiş fonksiyonu** (  )  
Makineniz, düz ve zig-zag dikişlerin dışında, bütün desenlerdeki dikişi sağlaştırmak için 4 ince punteriz dikiş yapar. Punteriz dikişlerin konumu, desen üzerinde geri /punteriz dikiş düğmesine basıldığı nokta olacaktır.

- \* **Riegelfunktion zum Vernähen von sonstigen Stichen** (  )  
Die Nähmaschine näht 4 kleine Nahtverriegelungsstiche zum Vernähen aller Stichmuster außer Gerad- und Zickzackstichen. Die Nahtverriegelungsstiche werden exakt auf der Stelle ausgeführt, bei der die Rückwärtsnähtaste betätigt wird.

- \* **Fonction du point d'arrêt pour la jonction avec d'autres points.** (  )  
La machine à coudre exécute 4 petits points pour terminer la couture de tous les motifs, sauf pour les points droit et zigzag. La position des points d'arrêt se trouvera à l'endroit exact du motif où le bouton marche arrière/ point d'arrêt a été activé.

**NOT: Bu fonksiyon, dikişin başlangıcında ve bitişinde ipliğin çözülmesini önlemek için çok faydalıdır.**

**HINWEIS: Das Vernähen von Stichmustern ist sehr nützlich gegen das Auftrennen von Nahtenden.**

**REMARQUE : Cette fonction est très utile pour terminer le motif de couture et pour éviter l'effilochage au début et à la fin de la couture.**



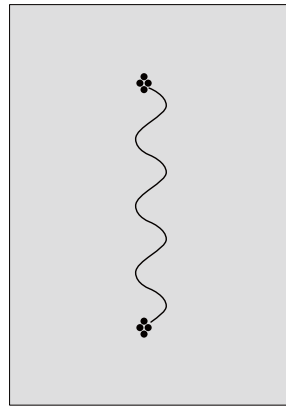
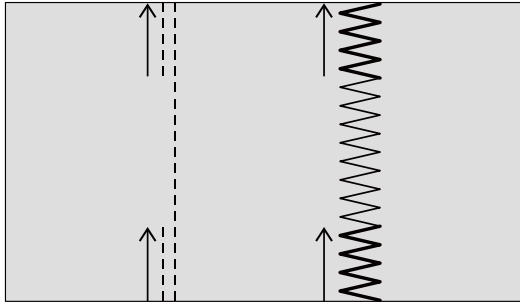

## ACHTERUIT NAAI FUNCTIE EN AFHECHTSTEEK

- \* **Achterwaarts naaien voor rechte steken en zigzag steken** (  )  
Voor het achterwaarts naaien houdt u de achterwaartsknop ingedrukt.

De machine naait achteruit, zolang deze knop ingedrukt blijft.

- \* **Afhechtfunctie voor het afwerken van andere steken** (  )  
De naaimachine naait 4 kleine naadafwerksteken voor het afhechten van alle steekpatronen behalve rechte en zigzagsteken. De naadafwerksteken worden exact op de plaats uitgevoerd waarbij de achterwaartsknop wordt bediend.

**OPMERKING** : het afhechten van steekpatronen is zeer nuttig tegen het uitrafelen van naadeinden.

## CUCITURE ALL'INDIETRO E PUNTI DI RINFORZO

- \* **Cucitura all'indietro per punto diritto e zig-zag** (  )  
La cucitura all'indietro viene effettuata fino a che si mantiene premuto il tasto.

La macchina continuerà a cucire all'indietro fino a che il tasto rimarrà premuto.

- \* **Travettatura per rifinire altri punti** (  )  
La macchina per cucire effettua 4 piccoli punti di rifinitura per concludere tutti i motivi, ad eccezione dei punti diritto e zig-zag. La travettatura sarà eseguita nel punto esatto in cui è stato premuto il tasto di cucitura all'indietro / travettatura.

**NOTA:** E' una funzione molto utile per rifinire i motivi cuciti ed evitare sfilacciature alle estremità delle cuciture.

## OPERACIÓN INVERSA Y PUNTADA DE HILVANADO

- \* **Función de costura hacia atrás para costuras rectas y zigzag** (  )  
La costura en reversa puede realizarse mientras se presione el botón de puntada en reversa.

La máquina continuará cosiendo en reversa mientras esté presionado el botón de puntada en reversa.

- \* **Función de remate para terminación de otras puntadas.** (  )  
La máquina de coser realiza 4 puntadas de remate pequeñas para terminar la costura en todos los patrones excepto para puntadas rectas y en zigzag. La posición de las puntadas de remate será en el punto exacto en donde se presiona el interruptor de costura hacia atrás/ remate.

**NOTA:** Esta función es muy útil para terminación de patrones de costura de manera de que no se deshilache el comienzo y final de la costura.

## 2. DİKİŞE BAŞLAMA

DİKİŞ UZUNLUĞU VE  
GENİŞLİĞİ HIZLI REFERANS  
TABLOSU

## 2. COMMENCEZ À COUDRE

TABEAU DE RÉFÉRENCE  
RAPIDE DES LONGUEURS  
ET LARGEURS DE POINTS

## 2. INIZIAMO A CUCIRE

TABELLA GUIDA PER  
AMPIEZZA E LUNGHEZZA  
DEI PUNTI

## 2. NÄHBEGINN

NACHSCHLAGTABELLE  
FÜR STICHLÄNGEN UND  
STICHBREITEN

## 2. BEGINNEN MET NAIEN

SNELZOEKTABEL VOOR  
STEEKLENGTE EN  
BREDTE

## 2. EMPEZER A COSER

CUADRO DE REFERENCIA  
RAPIDA DE LARGO Y  
ANCHO DE PUNTADA

SİMGE SYMBOL POINT SYMBOL SIMBOLO PUNTADA	No. No. No. No. No.	x2 x3	UZUNLUK (mm) STICHLÄNGE LONGUEUR (mm) LENGTE LUNGHEZZA LARGO		GENİŞLİK (mm) STICHBREITE POSITION D'AIGUILLE BREDTE AMPIEZZA AGUJA POSICIONADA	
			OTOMATİK AUTO AUTO AUTO AUTO	MANUEL MANUELL MANUEL MANUALE MANUAL	OTOMATİK AUTO AUTO AUTO AUTO	MANUEL MANUELL MANUEL MANUALE MANUAL
	00	/	2.4	0.4 - 4.8	ORTA MITTE CENTRE CENTER CENTRO CENTRO	SOL-SAĞ* MITTE* GAUCHE - DROIT * LINKS - RECHTS* SINISTRO - DESTRO* IZQUIERDA-DERECHA*
	01	/	2.4	1.4 - 3.0	ORTA MITTE CENTRE CENTER CENTRO CENTRO	SOL-SAĞ* MITTE* GAUCHE - DROIT * LINKS - RECHTS* SINISTRO - DESTRO* IZQUIERDA-DERECHA*
	02	/	2.4	2.0 - 4.0	ORTA MITTE CENTRE CENTER CENTRO CENTRO	-

### \* Düz dikiş için iğne pozisyonunun ayarlanması

Kapitone, üst dikiş vb. için 13 iğne pozisyonu kullanılabilir.

### \* Réglage de la position d'aiguille pour le point droit

13 positions d'aiguille sont utilisables pour le matelassage, surpiquer etc.

### \* Regolazione della posizione dell'ago per il punto dritto

Sono disponibili 13 posizioni per quiltare, impunture, ecc...

### \* Anpassen der Nadelposition bei Geradstich

13 Nadelpositionen stehen zur Verfügung für Abstepparbeiten, Quilten, etc.

### \* Regel de naald positie voor de rechte steek

13 naald posities zijn beschikbaar voor Quilten, doorstikken etc.

### \* Ajuste de posición de aguja para puntada recta

13 posiciones de aguja disponibles para acolchados, puntadas de revestimiento, etc.

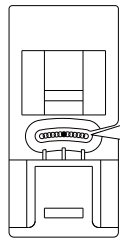

Saat yönünün tersi  
Gegen den Uhrzeigersinn  
En sens inverse des aiguilles d'une montre  
Linksom  
Ruotare in senso antiorario  
en sentido contrario a las manecillas del reloj

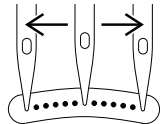

Saat yönünde  
Im Uhrzeigersinn  
Sens des aiguilles d'une montre  
Rechtsom  
In senso orario  
en el sentido de las manecillas del reloj

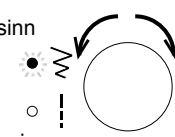

Saat yönünün tersi  
Gegen den Uhrzeigersinn  
En sens inverse des aiguilles d'une montre  
Linksom  
Ruotare in senso antiorario  
en sentido contrario a las manecillas del reloj

Saat yönünde  
Im Uhrzeigersinn  
Sens des aiguilles d'une montre  
Rechtsom  
In senso orario  
en el sentido de las manecillas del reloj

Alt gezinme kadranı  
Unteres Drehrad  
Le cadran à défilement du bas  
onderste draaiknop  
Manopola di scorrimento inferiore  
Selector de desplazamiento inferior

SİMGE SYMBOL POINT SYMBOOL SIMBOLO PUNTADA	No. No. No. No. No.	x2	UZUNLUK (mm) STICHLÄNGE LONGUEUR (mm) LENGTE LUNGHEZZA LARGO		GENİŞLİK (mm) STICHBREITE POSITION D'AIGUILLE BREEDTE AMPIEZZA AGUJA POSICIONADA		SİMGE SYMBOL POINT SYMBOOL SIMBOLO PUNTADA	No. No. No. No. No.	x2	UZUNLUK (mm) STICHLÄNGE LONGUEUR (mm) LENGTE LUNGHEZZA LARGO		GENİŞLİK (mm) STICHBREITE POSITION D'AIGUILLE BREEDTE AMPIEZZA AGUJA POSICIONADA	
			OTOMATİK AUTO AUTO AUTO AUTO AUTO	MANUEL MANUELL MANUEL MANUEEL MANUALE MANUAL	OTOMATİK AUTO AUTO AUTO AUTO AUTO	MANUEL MANUELL MANUEL MANUEEL MANUALE MANUAL				OTOMATİK AUTO AUTO AUTO AUTO AUTO	MANUEL MANUELL MANUEL MANUEEL MANUALE MANUAL		
	03	/	2.0	0.4 - 3.0	5.0	0 - 6.0		07	/	1.4	0.2 - 2.4	6.0	2.5 - 6.0
	04	/	2.0	0.4 - 3.0	5.0	0 - 6.0		08	/	2.0	1.0 - 3.0	3.0	1.0 - 6.0
	05	/	2.0	0.4 - 3.0	5.0	0 - 6.0		09	/	2.0	1.0 - 3.0	3.0	1.0 - 6.0
	06	/	2.0	1.0 - 3.0	3.0	2.0 - 7.0		10	/	2.4	1.4 - 3.0	3.5	3.5 - 7.0
	11	/	2.0	1.0 - 3.0	6.0	3.0 - 6.0		26	/	0.4	0.4 - 0.6	3.5	2.0 - 6.0
	12	/	2.4	1.4 - 3.0	3.5	3.5 - 7.0		27	/	0.4	0.4, 0.6	5.0	2.0 - 7.0
	13	/	2.4	1.4 - 3.0	-	-		28	/	1.2	1.0 - 2.0	5.8	3.8 - 5.8
	14	/	2.0	1.0 - 2.4	5.0	3.0 - 7.0		29	/	2.4	1.4 - 2.4	7.0	3.5 - 7.0
	15	/	2.4	1.5 - 2.4	5.0	3.0 - 7.0		30	/	1.8	1.4 - 2.4	5.0	3.0 - 7.0
	16	/	2.0	2.0 - 4.0	-	-		31	/	2.4	1.4 - 2.4	5.0	4.0 - 7.0
	17	/	-	-	5.0	5.0, 6.0		32	/	1.8	1.0 - 4.0	7.0	3.5 - 7.0
	18	/	2.4	1.4 - 3.0	5.0	2.0 - 7.0		33	/	2.4	1.4 - 2.4	5.0	3.0 - 7.0
	19	/	2.0	1.4 - 2.4	7.0	3.5, 7.0		34	/	2.4	1.0 - 2.4	7.0	3.0 - 7.0
	20	/	1.8	0.8 - 2.4	7.0	3.5, 7.0		35	/	2.4	1.0 - 2.4	7.0	3.0 - 7.0
	21	/	2.4	1.2 - 2.4	5.0	3.5 - 7.0		36	/	2.4	1.4 - 2.4	4.5	3.0 - 6.0
	22	/	2.4	1.4 - 2.4	5.0	3.5 - 7.0		37	/	2.4	1.4 - 2.4	7.0	3.5 - 7.0
	23	/	-	-	6.0	3.5, 6.0		38	/	2.4	1.4 - 2.4	4.5	3.0 - 6.0

SİMGE SYMBOL POINT SYMBOOL SIMBOLO PUNTADA	No. No. No. No. No.	x2	UZUNLUK (mm) STICHLÄNGE LONGUEUR (mm) LENGTE LUNGHEZZA LARGO		GENİŞLİK (mm) STICHBREITE POSITION D'AIGUILLE BREEDTE AMPIEZZA AGUJA POSICIONADA		SİMGE SYMBOL POINT SYMBOOL SIMBOLO PUNTADA	No. No. No. No. No.	x2	UZUNLUK (mm) STICHLÄNGE LONGUEUR (mm) LENGTE LUNGHEZZA LARGO		GENİŞLİK (mm) STICHBREITE POSITION D'AIGUILLE BREEDTE AMPIEZZA AGUJA POSICIONADA	
			OTOMATİK AUTO AUTO AUTO AUTO	MANUEL MANUELL MANUEL MANUEEL MANUALE MANUAL	OTOMATİK AUTO AUTO AUTO AUTO	MANUEL MANUELL MANUEL MANUEEL MANUALE MANUAL				OTOMATİK AUTO AUTO AUTO AUTO	MANUEL MANUELL MANUEL MANUEEL MANUALE MANUAL		
			x3							x3			
	24	/	-	-	6.0	3.5, 6.0		39	/	2.4	1.4 - 2.4	5.0	3.5 - 7.0
	25	/	2.4	0.8 - 2.4	5.0	1.0 - 7.0		40	/	1.4	0.4 - 2.0	5.0	2.0 - 7.0
	41	/	2.4	1.4 - 2.4	5.0	3.5 - 7.0		56	/	0.4	0.4 - 1.4	7.0	3.5 - 7.0
	42	/	2.4	1.2 - 3.0	6.0	3.0 - 7.0		57	○	0.4	0.4 - 3.0	7.0	3.0 - 7.0
	43	/	2.0	1.4 - 3.0	4.5	2.0 - 7.0		58	/	0.4	0.4 - 3.0	7.0	3.0 - 7.0
	44	/	0.8	0.8 - 1.2	6.0	3.5, 6.0		59	/	2.4	1.4 - 2.4	7.0	3.5 - 7.0
	45	○	0.4	0.4 - 1.4	7.0	3.5 - 7.0		60	/	2.4	1.4 - 2.4	7.0	3.5 - 7.0
	46	/	0.4	0.4 - 1.4	7.0	3.5 - 7.0		61	/	0.8	0.8 - 1.4	7.0	3.5 - 7.0
	47	/	0.4	0.4 - 1.4	7.0	3.5 - 7.0		62	/	0.8	0.8 - 1.4	7.0	3.5 - 7.0
	48	○	0.4	0.4 - 1.2	6.0	3.0 - 6.0		63	○	0.4	0.4 - 1.4	7.0	3.0 - 7.0
	49	○	0.4	0.4 - 1.8	7.0	3.5 - 7.0		64	/	0.4	0.2 - 1.4	7.0	3.0 - 7.0
	50	○	0.4	0.4 - 1.4	7.0	3.5 - 7.0		65	/	0.4	0.4 - 1.4	7.0	3.0 - 7.0
	51	○	0.4	0.4 - 1.4	7.0	3.5 - 7.0		66	/	0.4	0.4 - 1.4	5.0	3.5 - 7.0
	52	/	0.4	0.4 - 1.4	7.0	3.5 - 7.0		67	/	0.8	0.8 - 1.4	6.0	3.5, 6.0
	53	○	0.4	0.4 - 1.4	7.0	3.5 - 7.0		68	/	2.4	1.4 - 3.0	3.0	1.0 - 7.0
	54	/	0.4	0.4 - 1.4	7.0	3.5 - 7.0		69	/	2.4	1.4 - 3.0	3.0	1.0 - 7.0
	55	/	0.4	0.4 - 1.4	7.0	3.5 - 7.0		70	/	2.0	1.4 - 3.0	6.0	3.0 - 6.0

SİMGE SYMBOL POINT SYMBOOL SIMBOLO PUNTADA	No. No. No. No. No.	x2	UZUNLUK (mm) STICHLÄNGE LONGUEUR (mm) LENGTE LUNGHEZZA LARGO		GENİŞLİK (mm) STICHBREITE POSITION D'AIGUILLE BREEDTE AMPIEZZA AGUJA POSICIONADA		SİMGE SYMBOL POINT SYMBOOL SIMBOLO PUNTADA	No. No. No. No. No.	x2	UZUNLUK (mm) STICHLÄNGE LONGUEUR (mm) LENGTE LUNGHEZZA LARGO		GENİŞLİK (mm) STICHBREITE POSITION D'AIGUILLE BREEDTE AMPIEZZA AGUJA POSICIONADA	
			OTOMATİK AUTO AUTO AUTO AUTO AUTO	MANUEL MANUELL MANUEL MANUEEL MANUALE MANUAL	OTOMATİK AUTO AUTO AUTO AUTO AUTO	MANUEL MANUELL MANUEL MANUEEL MANUALE MANUAL				OTOMATİK AUTO AUTO AUTO AUTO AUTO	MANUEL MANUELL MANUEL MANUEEL MANUALE MANUAL		
	71	/	2.4	1.4 - 3.0	3.0	2.0 - 7.0		86	/	1.4	0.4 - 1.4	7.0	3.0 - 7.0
	72	/	2.4	1.4 - 3.0	3.5	1.0 - 7.0		87	/	2.4	1.4 - 2.4	5.0	3.5 - 7.0
	73	/	2.0	1.4 - 3.0	6.0	3.0 - 6.0		88	/	2.4	1.0 - 2.4	5.0	2.0 - 7.0
	74	/	2.4	1.0 - 3.0	4.0	2.0 - 6.0		89	/	-	-	-	-
	75	/	2.0	1.0 - 3.0	5.0	1.0 - 7.0		90	/	-	-	3.0	2.0 - 4.5
	76	/	2.0	0.8 - 2.4	3.5	1.0 - 6.0		91	/	0.4	0.4, 0.6, 0.8	-	-
	77	/	2.4	1.4 - 2.5	3.0	3.0 - 7.0		92	/	-	-	-	-
	78	/	2.4	1.4 - 3.0	3.5	1.0 - 7.0		93	/	0.4	0.4, 0.6, 0.8	-	-
	79	/	2.4	1.4 - 3.0	3.5	1.0 - 7.0		94	/	0.4	0.4, 0.6, 0.8	-	-
	80	/	2.4	1.4 - 2.4	5.0	3.5 - 7.0		95	/	0.4	0.4, 0.6, 0.8	-	-
	81	/	2.4	1.4 - 2.4	5.0	3.5 - 7.0		96	/	0.4	0.4, 0.6, 0.8	-	-
	82	/	2.4	1.4 - 2.4	4.5	3.0 - 6.0		97	/	0.4	0.4, 0.6, 0.8	-	-
	83	/	1.2	0.8 - 4.0	7.0	3.5 - 7.0		98	/	0.4	0.4, 0.6, 0.8	-	-
	84	/	1.2	0.8 - 4.0	7.0	3.5 - 7.0		99	/	0.4	0.4, 0.6, 0.8	-	-
	85	/	2.0	0.8 - 2.4	3.5	1.0 - 6.0							

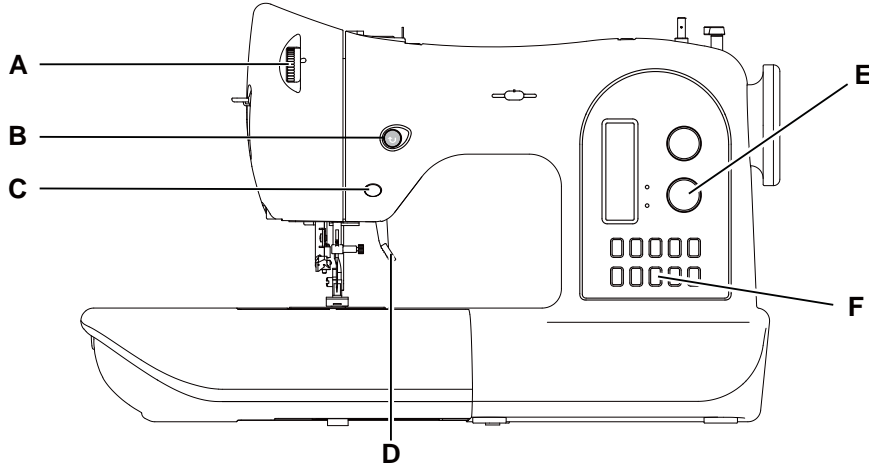
**1**

## DÜZ DİKİŞ

Düz dikiş, tüm dikiş tipleri için en sık kullanılan dikiş türüdür. Dikiş yapmak için, aşağıdaki adımları takip edin.

### 1. AYARLAMALAR

Baskı Ayağı- Genel amaçlı ayak  
İplik tansiyonu ayarlama düğmesi – OTOMATİK

**NOT: Kumaşın ağırlığına göre, tansiyonun hafif “ince ayarlanması” istenebilir.**

- A. İplik tansiyonu ayarlama düğmesi
- B. Geri dikiş düğmesi
- C. Başlatma/durdurma düğmesi
- D. Baskı ayağı kaldırma kolu
- E. Dikiş uzunluğu düğmesi
- F. İğne pozisyonu kontrol düğmesi

**NOT: Düz dikişin genişliği olmadığından, dikiş genişlik düğmesi iğne pozisyonunu değiştirmek için kullanılır.**

2. Her iki ipliği baskı ayağının altından makinenin arka tarafına doğru çekin ve iplikte 15cm kadar pay bırakın.
3. Kumaşı baskı ayağının altına yerleştirin ve baskı ayağı kaldırma kolunu indirin.
4. İğne kumaşa girinceye kadar volanı saatin tersi yönünde çevirin.

## GERADSTICH

Der Geradstich ist der am häufigsten gebrauchte Stich.

Machen Sie sich daher mit den folgenden Arbeitsschritten vertraut.

### 1. EINSTELLUNGEN

Nähfuß - Allzwecknähfuß  
Oberfadenspannung - AUTO

**HINWEIS : Je nach Stoffstärke kann eine „ Feineinstellung “ der Fadenspannung erforderlich sein.**

- A. Fadenspannungs-Einstellrad
- B. Rückwärtsnähtaste
- C. Start/Stop Taste
- D. Nähfußheber
- E. Stichlängenrad
- F. Nadelstopp Position

**HINWEIS: Als Hilfe für die Stoffführung ist die Stichplatte mit einer Maßeinteilung in mm und Zoll versehen.**

2. Ziehen Sie beide Fäden ca. 15 cm nach hinten unter den Nähfuß.
3. Legen Sie den Stoff unter den Nähfuß, und senken Sie den Nähfuß.
4. Drehen Sie das Handrad entgegen dem Uhrzeigersinn, bis die Nadel in den Stoff einsticht.

## POINT DROIT

Le point droit est le point le plus utilisé pour toute genre de couture. Apprenez à vous servir correctement de la machine, en suivant les étapes ci-dessous.

### 1. RÉGLAGES

Pied presseur - Pied universel  
Réglage tension du fil supérieur - AUTO

**REMARQUE : En fonction du poids du tissu, une légère “ mise au point fine ” de la tension peut être nécessaire.**

- A. Réglage de la tension du fil
- B. Bouton marche arrière
- C. Bouton marche/arrêt
- D. Levier du pied presseur
- E. Réglage de la longueur du point
- F. Mode aiguille en position arrêt

**REMARQUE : Etant donné qu'un point droit n'a pas de largeur, le réglage de la largeur du point est utilisé pour changer la position de l'aiguille.**

2. Tirez les deux fils sous le pied presseur vers l'arrière de la machine, en laissant environ 15 cm (6 po) de fil.
3. Placez le tissu sous le pied presseur et abaissez le pied.
4. Tournez le volant vers vous (sens contraire des aiguilles d'une montre), jusqu'à ce que l'aiguille pénètre dans le tissu.

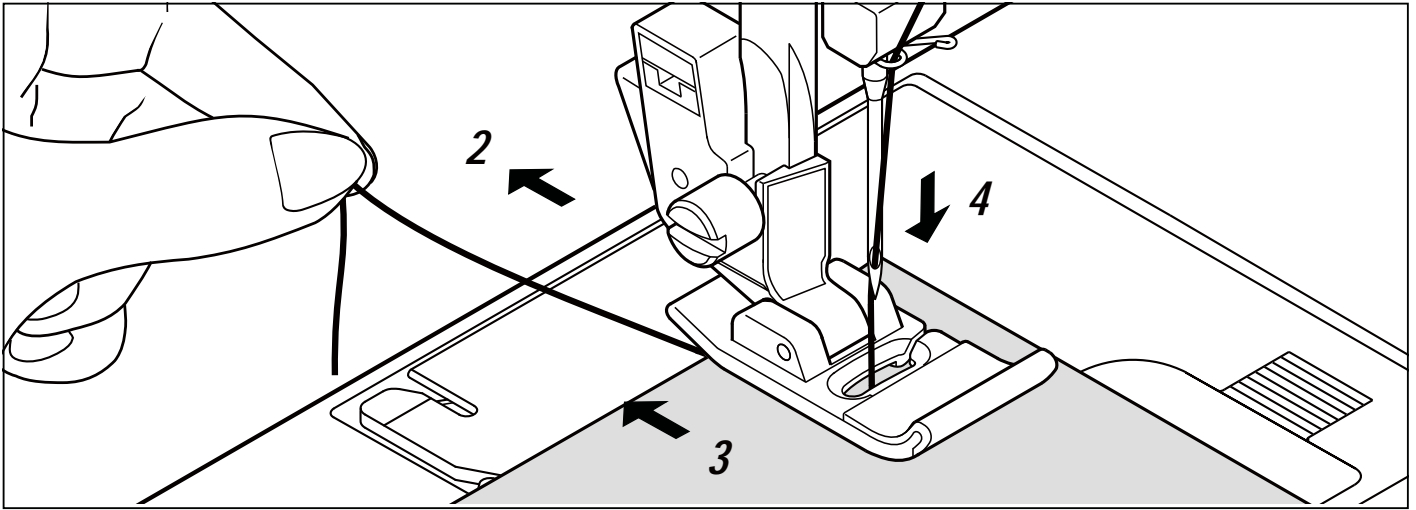

## RECHTE STEEK

Bij elke aspect van het naaien wordt de rechte steek het meest veelvuldig gebruikt. Laten we aan de hand van onderstaande stappen leren te naaien.

### 1. INSTELLINGEN

Voetje - Universele voet  
Spanningsregelaar - AUTO

**OPMERKING :** afhankelijk van het stofgewicht kan er een "exacte instelling" van de draadspanning noodzakelijk zijn.

- A. Spanningsregelaar
- B. Achterwaartsknop
- C. Start/Stop knop
- D. Persvoethevel
- E. Steeklengte regelaar
- F. Naaldpositie regelaar

**LET OP:** Omdat een rechte steek geen breedte heeft, wordt de steekbreedteknoop gebruikt om de naaldpositie te wijzigen.

2. Trek beide draden onder het voetje in de richting van de achterzijde van de machine en laat daarbij ongeveer 15cm over.
3. Plaats de stof onder het voetje en laat het voetje zakken.
4. Draai het handwiel naar u toe totdat de naald in de stof gaat.

## CUCITURA DIRITTA

Il punto diritto è quello utilizzato più di frequente nelle diverse fasi del cucito. Impariamo ad usarlo, seguendo i passaggi indicati:

### 1. IMPOSTAZIONI

Piedino - Piedino multi funzione  
Tensione del filo - AUTO

**NOTA:** In base al peso del tessuto potrebbe essere necessaria una leggera "regolazione fine" della tensione.

- A. Controllo di tensione del filo
- B. Tasto per cucitura all'indietro
- C. Tasto avvio/arresto
- D. Leva alza-piedino
- E. Controllo di lunghezza del punto
- F. Controllo di posizione dell'ago

**Nota:** siccome il punto dritto non ha ampiezza, il controllo larghezza viene utilizzato per cambiare la posizione d'ago.

2. Tirate entrambi i fili verso il lato posteriore della macchina, lasciando una lunghezza di circa 15 cm.
3. Mettete il tessuto sotto il piedino ed abbassate la leva alzapiedino.
4. Ruotate verso di voi il volantino fino a che l'ago entra nel tessuto.

## PUNTADA RECTA

La puntada recta se usa más frecuentemente para coser todo tipo de costura. Comencemos siguiendo los pasos a continuación.

### 1. AJUSTES

Pie prensatelas - Pie universal  
Control tensión hilo - AUTO

**NOTA:** De acuerdo con el peso del tejido, puede ser necesario ajustar ligeramente la tensión.

- A. Control de Tensión de Hilo
- B. Botón de Puntada de Reversa
- C. Botón de Inicio/Parada
- D. Palanca prensatelas
- E. Control de Largo de Puntada
- F. Control de Posición de Aguja

**NOTA:** Dado que la Puntada Recta no tiene ancho, el control de ancho de puntada se usa para cambiar la posición de aguja.

2. Tire de ambos hilos debajo del prensatelas hacia atrás de la máquina, dejando una separación de 6 pulg. (15 cm).
3. Colocar la tela debajo del prensatelas y bajar la palanca del prensatelas.
4. Girar el volante en sentido contrario a las manecillas de un reloj, hasta que la aguja entre en el material.

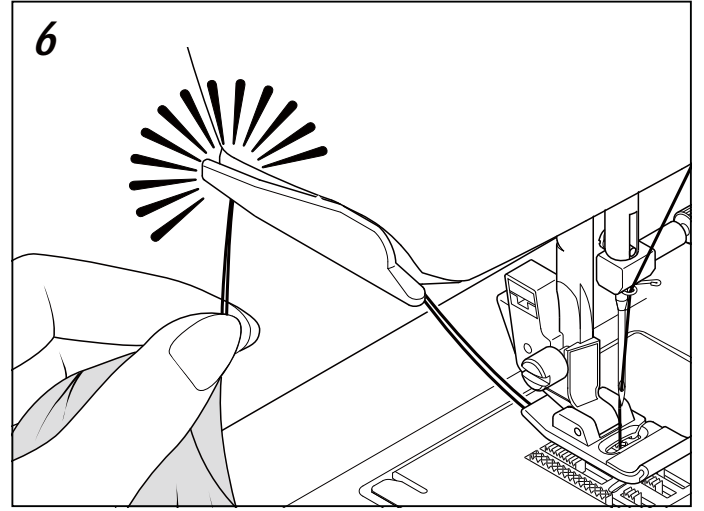
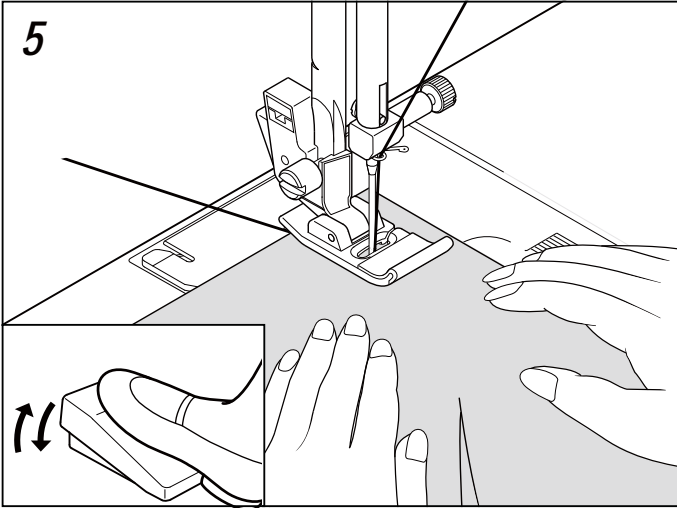

5. Makineyi çalıştırın. Kumaşı elinizle yavaşça yönlendirin. Kumaşın sonuna ulaştığınızda makineyi durdurun.

**NOT: İğne plakası üzerinde hem metre hem de inç işaretleri vardır ve bu işaretler dikiş dikerken kumaşın yönlendirilmesinde size yardımcı olacaktır.**

5. Starten Sie die Maschine. Führen Sie den Stoff leicht mit der Hand. Wenn Sie den Rand des Stoffes erreichen, stoppen Sie die Maschine.

**HINWEIS: Als Hilfe für die Stoffführung ist die Stichplatte mit einer Maßeinteilung in mm und Zoll versehen.**

5. Démarrez la machine. Guidez le tissu légèrement avec les mains. Lorsque vous arrivez au bord du tissu, arrêtez la machine à coudre.

**REMARQUE : La plaque d'aiguille est dotée de marques métriques et en millimètres pour faciliter le guidage du tissu, lorsque vous piquez la couture.**

6. İğne en yüksek konuma kalkıncaya kadar volanı saatin tersi yönünde çevirin, ardından baskı ayağını kaldırın, kumaşı geriye doğru çekin ve şekilde gösterildiği gibi fazla iplikleri, alın kapağının üst tarafındaki iplik kesicisi ile kesin.

**NOT: Dikişi sağlamlaştırmak ve ipliğin çözülmesini önlemek için, geri dikiş düğmesine basın ve dikişin başında ve sonunda birkaç dikiş yapın.**

6. Drehen Sie zuerst das Handrad entgegen dem Uhrzeigersinn, bis sich die Nadel in ihrer höchsten Stellung befindet, stellen Sie dann den Nähfuß hoch und ziehen Sie das Nähgut nach hinten. Schneiden Sie überstehende Fäden mit dem Fadenabschneider ab.

**Hinweis: Es empfiehlt sich, eine Naht mit ein 3 bis 5 Rückwärtsstichen zu vernähen. Sie befestigen dadurch die Fadenenden und verhindern ein Aufgehen der Naht.**

6. Tournez d'abord le volant vers vous (sens contraire des aiguilles d'une montre), jusqu'à ce que l'aiguille arrive à sa position la plus haute, puis relevez le pied presseur, tirez le tissu vers l'arrière et coupez la longueur de fil excessive au moyen du coupe fil placé au bas de la plaque frontale, comme indiqué sur l'illustration.

**REMARQUE : Pour sécuriser la couture et éviter les effilochages, appuyer sur le bouton marche arrière ou bien le bouton de points d'arrêt. Voir page 37 pour plus d'informations.**

## DİKİŞLERİN DÜZ TUTULMASI

Dikişi düz tutmak için, iğne plakası üzerindeki numaralı kılavuz çizgilerden birisini kullanın. Bu numaralar, orta pozisyondaki iğneye olan mesafeyi belirtir.

Masura kapağı plakası üzerindeki kılavuz çizgi, yorgan bloklarını birleştirmek ve oyuncak bebek kıyafetleri veya bebek giysilerinin vs. dar dikişleri için kullanılan 1/4" (6mm) dikiş kılavuz çizgisidir.

## GERADE NÄHEN MIT DEN FÜHRUNGSLINIEN

Die Führungslinien auf der Stichplatte sollen Ihnen helfen, die Naht gerade zu führen. Sie sind durch Zahlen markiert, die den Abstand zwischen der Naht und der zentrierten Nadel angeben.

Die Führungslinie auf der Spulenabdeckung ist für Nähte mit 6 mm Abstand (1/4") bestimmt. Diese Führungslinie ist nützlich zum Zusammennähen von Stoffstücken bei Quiltarbeiten und zur Verarbeitung von schmalen Nähten, z.B. bei Puppenkleidern oder Kinderbekleidung.

## POUR GARDER LA COUTURE DROITE

Pour piquer une ligne droite, utilisez les guides sur la plaque d'aiguille. Le numéro indiqué est la distance entre la ligne directrice du bord de la couture et la ligne sur la plaque.

La ligne directrice sur la plaque couvrecanette est à une distance de 6 mm (1/4 po) de la ligne directrice du bord de la couture et peut-être utilisée pour l'assemblage de pièces de matelassage et aussi pour les ourlets étroits tels que pour les tissus de poupée ou des vêtements de bébé.



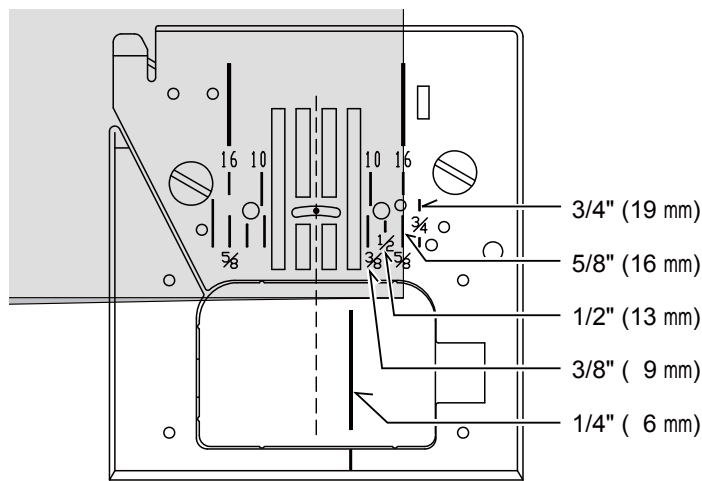

5. Start de machine. Leid de stof voorzichtig met uw handen. Stop de naaimachine wanneer u de rand van de stof bereikt.

**OPMERKING: als hulp voor de stofgeleiding is de steekplaat van maatindeling in mm en inch voorzien.**

5. Avviate la macchina. Guidate delicatamente con le mani il tessuto. Quando arrivate al bordo della stoffa, fermate la macchina per cucire.

**NOTA: Per aiutarvi nel cucito, la placca d'ago ha su di essa dei segni di riferimento, sia in pollici che in centimetri.**

5. Arranque la máquina. Guíe el material suavemente con sus manos. Al llegar al borde del material, pare la máquina de coser.

**NOTA: La placa de aguja tiene marcas métricas y de pulgadas para ayudarle a guiar su tejido cuando cose una costura.**

6. Draai eerst het handwiel naar u toe totdat de naald in de hoogste stand staat en zet vervolgens het voetje omhoog, trek de stoffen naar achteren en knip het teveel aan draad af met behulp van de draadsnijder aan de onderzijde van het frontkapje, zoals getoond.

**Opmerking: ter versterking van de naaduiteinden de achterwaartsknop ingedrukt houden en 3-4 steken aan het begin en einde van de naad naaien.**

6. Ruotate il volantino verso di voi, per portare l'ago nella sua posizione più elevata. Quindi sollevate il piedino, portate la stoffa verso il dietro e tagliate il filo in eccesso con il tagliafilo, situato sul lato inferiore del coperchio anteriore (vedi figura).

**NOTA: Per fissare la cucitura ed evitare sfilacciature, premete il tasto di cucitura all'indietro e cucite alcuni punti di rinforzo all'inizio e alla fine della cucitura.**

6. Primero girar el volante en sentido contrario a las manecillas de un reloj, hasta que la aguja esté en el punto máximo superior. Levantar el pie prensatelas, llevar el tejido hacia atrás y cortar el exceso de hilo con el cortador de hilo que está colocado en la parte inferior del cabezal, como se ilustra.

**NOTA: Para asegurar la costura y evitar deshilaches, presione el interruptor de costura hacia atrás y cosa algunas puntadas al comienzo y al final de la costura. Consulte la página 37 para más información.**

## HET RECHT STIKKEN VAN DE NAAD

Gebruik om de naad recht te houden een van de genummerde geleidingslijntjes op de steekplaat. De nummers geven de afstand aan vanaf de naald in de middelste stand.

Het geleidingslijntje op het spoelvenster is de 1/4" (6 mm.) naad geleidingslijn die gebruikt wordt voor het aan elkaar zetten van stukken quiltwerk en ook voor smalle zomen, zoals bijvoorbeeld bij poppenkleren of babykleren.

## PER MANTENERE LA CUCITURA DIRITTA

Per mantenere la cucitura diritta, utilizzate una delle linee guida sulla placca ago. I numeri indicano la distanza dall'ago nella sua posizione centrale.

La linea guida sulla placca copri bobina è 1/4" (6mm), linea guida che viene usata per cucire piccoli blocchi per trapunte a anche per cuciture arrotolate, come nei vestiti delle bambole o nell'abbigliamento dei bambini.

## MANTENIENDO LA PUNTADA DERECHA

Para mantener la puntada derecha, utilice una de las líneas guía numeradas en la placa aguja. Los números indican la distancia desde la aguja hacia la posición central de la misma.

La línea guía en la cubierta de la bobina tiene 1/4" (6mm) de distancia de la línea guía central y se utiliza comúnmente como guía para juntar bloques de tela para "Quilting" y para costuras muy delgadas tales como aquellas en vestidos de muñecas o en prendas de bebé.

İğne ayağın sol tarafında

Nadel links vom Nähfuß

Aiguille à gauche du pied presseur

Naald links van de voet

Ago a sinistra del piedino

Aguja a la izquierda del prensatelas

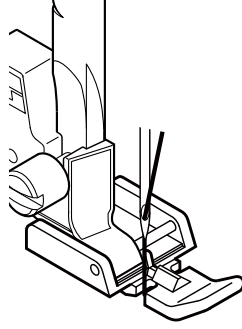

İğne ayağın sağ tarafında

Nadel rechts vom Nähfuß

Aiguille à droite du pied presseur

Naald rechts van de voet

Ago a destra del piedino

Aguja a la derecha del prensatelas

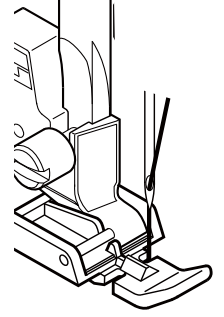

## FERMUAR DİKME VE BİYELEME

Fermuarın sol veya sağ tarafını dikmek ya da kordona yakın dikiş yapmak için fermuar ayağını kullanın.

### FERMUARLARIN TAKILMASI

Sağ tarafı dikmek için, iğnenin ayağın sol tarafındaki delikten geçmesini sağlamak üzere, fermuar ayağının sol tarafını baskı ayağı tutucusuna takın.

Sol tarafı dikmek için, ayağın sağ tarafını ayak tutucusuna takın.

### BİYELEME

Kumaşın bir vev bandı ile doldurma kordonunu sararak bir biyeleme yaratın.

İğnenin fermuar ayağının sağ tarafındaki delikten geçmesi için, fermuar ayağının sağ tarafını ayak tutucusuna takın.

Dikiş paylarını teyelleyerek doldurma kordonunu sarı n ve teyelleme için bir dikiş bandı oluşturun. Ardından, dikiş için ana kumaş parçasını tutturun veya teyelleyin.

**Faydalı ipucu:** Kordonun yakınında dikiş yapmak için, dikiş genişliği ayar düğmesi kullanılarak iğne pozisyonu hafif ayarlanabilir.

## REIßVERSCHLUSS EINNÄHEN / PASPELN EINNÄHEN

Verwenden Sie den Reißverschlussfuß zum Nähen der linken oder rechten Seiten eines Reißverschlusses bzw. zum Einnähen eines Einlaufgarnes.

### REIßVERSCHLUSS EINNÄHEN

Zum Nähen der rechten Seite des Reißverschlusses ist der Reißverschlussfuß links in den Nähfußhalter einzurasten, sodass die Nadel links von dem Nähfuß einsticht.

Zum Nähen der linken Seite des Reißverschlusses ist der Reißverschlussfuß rechts in den Nähfußhalter einzurasten.

### PASPELN EINNÄHEN

Zum Einnähen von Paspeln, legen Sie die Paspel in die umgeschlagene Stoffkante bzw. in ein Schrägband ein.

Rasten Sie den Reißverschlussfuß rechts in den Nähfußhalter, sodass die Nadel rechts von dem Nähfuß einsticht.

**Tipp:** Zum Führen der Nadel dicht an der Paspel können Sie eine Feineinstellung der Nadelposition mithilfe des Stichbreitenrades erreichen.

## INSÉRER UNE FERMETURE À GLISSIÈRE OU UN PASSEPOIL

Utilisez le pied fermeture à glissière, au moyen duquel vous pouvez piquer aussi bien à gauche qu'à droite, ou bien au plus près du cordonnet.

### MISE EN PLACE DE FERMETURE À GLISSIÈRE

Pour coudre le côté droit, fixer le côté gauche du pied fermeture à glissière au support du pied de façon à ce que l'aiguille passe dans l'ouverture du côté gauche du pied.

Pour coudre le côté gauche, fixer le côté droit du pied au support du pied.

### PASSEPOIL

Créez un passepoil en recouvrant un cordonnet à l'aide d'une bande de biais.

Placez le côté droit du pied de fermeture à glissière sur le support de pied, de façon à ce que l'aiguille entre dans l'encoche située du côté droit du pied.

Fafilez pour fixer les pièces de tissus ensemble, insérant le cordonnet et formant une bande de couture pour le passepoil. Ensuite, fixez ou épinglez le tissu principal pour le coudre.

**Conseil utile :** À l'aide de la commande de largeur de point, vous pouvez effectuer un léger ajustement de la position de l'aiguille pour coudre plus près du biais.

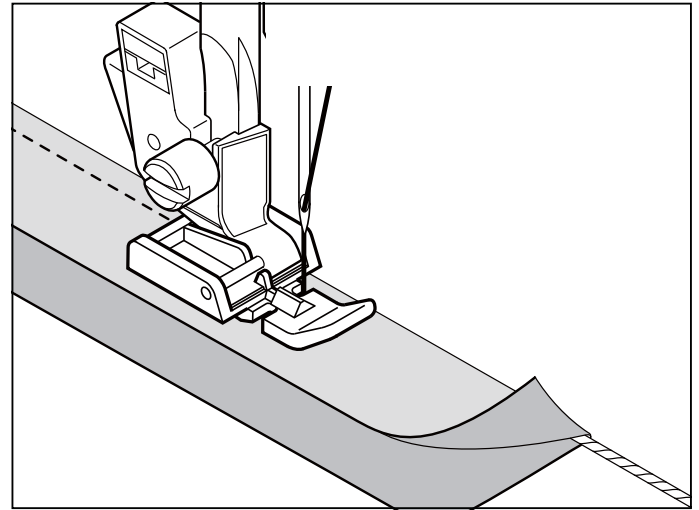
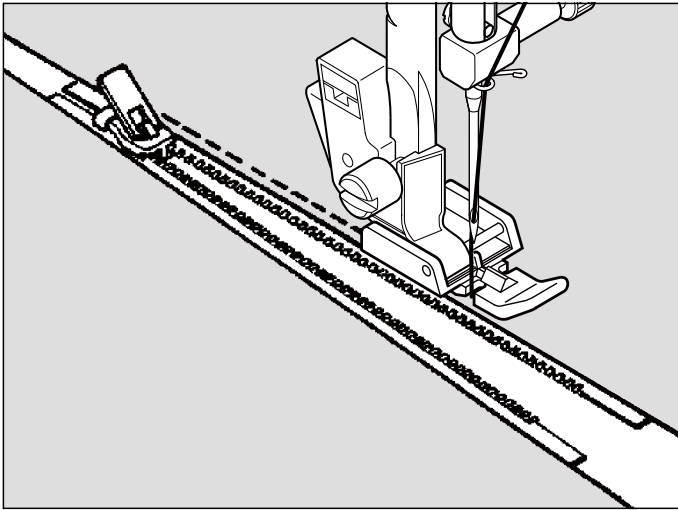

## RITSSLUITING AANBRENGEN EN KOORDEN NAAIEN

Gebruik de ritssluitingvoet voor het naaien van de linker- of rechterkant van een ritssluiting resp. voor het aanbrengen van een piping of een koordje.

### RITSSLUITING AANBRENGEN

Voor het naaien van de rechterkant van de ritssluiting dient de ritssluitingvoet links in de voethouder te worden vergrendeld, zodat de naald links van het voetje insteekt.

Voor het naaien van de linkerkant van de ritssluiting dient de ritssluitingvoet rechts in de voethouder te worden vergrendeld.

### KOORDEN NAAIEN

Voor het verwerken van gordijnen, vitrages e.d. dient u het koordje in de omgeslagen stofzoom resp. in een schuine bies te leggen. De schuine bies moet dan om de stofrand heen worden gehecht.

De ritssluitingvoet dient rechts in de voethouder te worden vergrendeld, zodat de naald rechts van het voetje insteekt.

**Tip: om de naald vlak langs het koord te leiden, kunt u een exacte instelling van de naaldpositie met behulp van de steekbreedte-regelaar bereiken.**

## INSERIMENTO DI CERNIERE E CORDONCINI

Utilizzate il piedino per cerniere per cucire il lato sinistro e destro della cerniera e per preparare il cordoncino.

### INSERIMENTO DI CERNIERE

Per cucire il lato destro della cerniera, agganciate al gambo il lato sinistro del piedino per cerniere, di modo che l'ago passi nell'apertura sul lato sinistro del piedino.

Per cucire il lato sinistro della cerniera, agganciate al gambo il lato destro del piedino.

### CORDONCINI

Per bordare capi di abbigliamento leggero, coprite il cordoncino con una striscia di tessuto, che spillerete o imbastirete alla pezza di tessuto principale.

Attaccate il lato destro del piedino di modo che l'ago passi per l'apertura a destra.

**Indicazioni utili: la giusta regolazione della posizione dell'ago per cucire bene un cordoncino dev'essere sistemata con il controllo ampiezza punto.**

## INSERCIÓN DE CREMALLERAS Y VIVO

Utilizar el prensatelas de cremalleras que permite coser a la derecha o la izquierda de la cremallera o cerca del cordón vivo.

### INSERCIÓN DE CREMALLERAS

Para coser el lado derecho, aplicar el lado izquierdo del prensatelas de cremalleras al sujetador pie prensatelas, de manera que la aguja pase a través de la abertura en el lado izquierdo del prensatelas.

Para coser el lado izquierdo, aplicar el lado derecho del prensatelas al sujetador prensatelas.

### RIBETES

Se crea un ribete cubriendo un cordón con una tira de tela al sesgo.

Sujete el lado derecho del prensatelas de cremalleras al sujetador prensatelas, de manera que la aguja pase a través de la abertura en el lado derecho del prensatelas.

**Consejo útil: Ajustar ligeramente la posición de la aguja para coser más cerca del ribete se puede realizar mediante el control de ancho de puntada.**

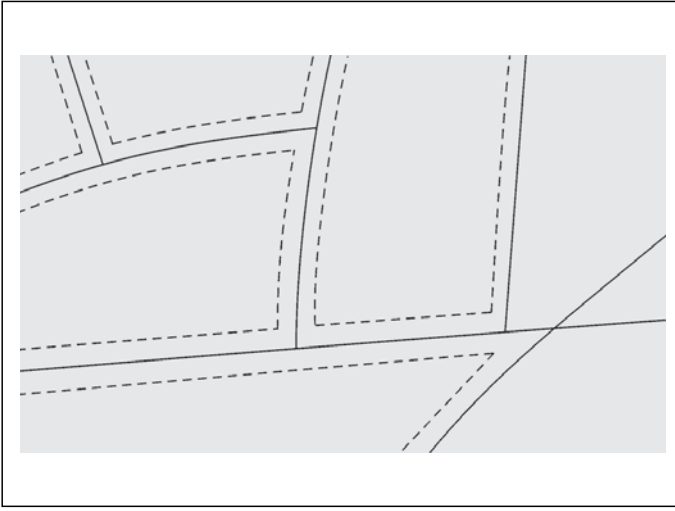

## EL GÖRÜNÜMLÜ KAPİTONE DİKİŞ

Bu dikiş, el görünümlü üst dikiş veya kapitone dikiş yapmak için tasarlanmıştır.

1. Masuraya, istediğiniz üst dikiş renkli iplik sarın.  
Dikiş sırasında makine bu ipliği üste çekecektir.
2. Makineye, kumaşınıza uygun, görünmeyen veya hafif iplik takın. Bu iplik görünmemelidir.
3. Her seferinde iplik tansiyonunu biraz artırın ve istediğiniz görünümü elde edinceye kadar devam edin.
4. Dikişe başlayın.

**NOT: Güzel bir görüntü için, farklı tansiyon ve dikiş uzunluğu kombinasyonlarıyla deneme yapın.**

## QUILTSTICH MIT HANDARBEITS-OPTIK

Dieser Stich sieht wie handgemacht aus und eignet sich für Abstepp- und Quiltarbeiten.

1. Verwenden Sie die gewünschte Stickfarbe für den Unterfaden. Wenn Sie nähen, wird der Unterfaden auf der Oberseite erscheinen, was den handgearbeiteten Effekt ausmacht.
2. Verwenden Sie unsichtbares Nähgarn oder sehr leichtes Garn, dem Farbton des Stoffes entsprechend, für den Oberfaden, sodass dieser nicht sichtbar ist.
3. Erhöhen Sie die Fadenspannung, bis Sie die gewünschte Optik erzielen.
4. Beginnen Sie mit dem Nähen.

**HINWEIS : Für ein ausgefallenes Ergebnis, experimentieren Sie mit unterschiedlichen Fadenspannungen und Stichtlängen.**

## POINT DE MATELASSAGE IMITATION FAIT À LA AIN

Ce point est conçu pour ressembler à un point de surpiqûre et de matelassage cousu à la main.

1. Enfilez la bobine en utilisant la couleur désirée pour la surpiqûre. Ce fil sera tiré vers le dessus du tissu lorsque la machine sera en mode de couture.
2. Enfilez la machine en utilisant un fil invisible ou de même couleur que le tissu et qui ne se verra pas.
3. Augmentez la tension du fil supérieur petit à petit jusqu'à ce que vous obteniez l'apparence désirée.
4. Débutez la couture.

**REMARQUE : Pour une apparence remarquable, expérimentez avec des combinaisons différentes de tension et de longueur de point.**

## ZİG-ZAG DİKİŞ



### AYARLAMALAR

:Baskı ayağı - Genel Amaçlı Ayak  
:İplik tansiyonu ayarlama düğmesi –  
OTOMATİK

İpliğe, kumaşa, dikişin tipine ve dikiş hızına göre üst iplik alt tarafta görünebilir ancak masura ipliği asla kumaşın üst tarafında görünmemelidir.

Masura ipliği üst tarafa çekiliyorsa veya kumaşa büzülme meydana geliyorsa, iplik tansiyonu ayar düğmesini kullanarak tansiyonu hafif azaltın.

## ZICKZACKSTICH



### EINSTELLUNGEN

:Nähfuß - Allzwecknähfuß  
:Oberfadenspannung - AUTO

Je nach Faden, Stoff, Stich und Nähgeschwindigkeit kann der Oberfaden eventuell auf der Unterseite sichtbar sein. Der Unterfaden sollte nicht auf der Oberseite erscheinen.

Falls der Unterfaden nach oben zieht oder die Naht kräuselt sich, senken Sie die Fadenspannung mit dem Einstellrad.

## POINT ZIGZAG



### RÉGLAGES

:Pied presseur - Pied universel  
:Réglage tension du fil supérieur -  
AUTO

Le fil supérieur peut paraître sur l'envers, en fonction du fil, du tissu et de la vitesse de couture, mais le fil de la canette ne doit jamais paraître sur l'endroit.

Si le fil de la canette tire vers le haut ou si des fronces se produisent, réduisez légèrement la tension à l'aide de la commande de réglage de la tension du fil supérieur.

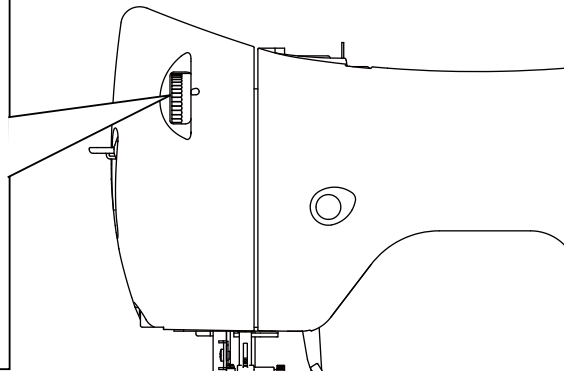
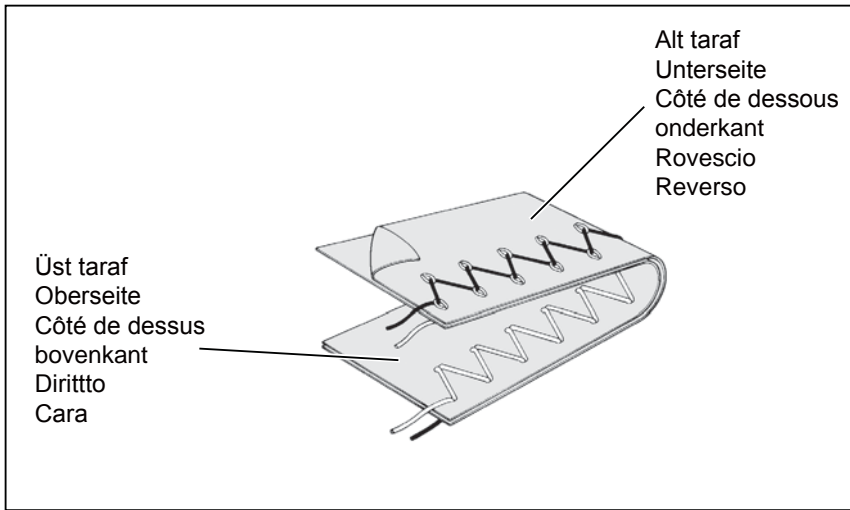

## QUILTSTEEK IN HANDGENAAIDE OPTIEK

Deze steek is bestemd om een handgenaaid effect te geven en het naaien van patchwork.

1. Spoel de onderdraad op met de gewenste opnaaikleur. Wanneer u naait, wordt de onderdraad naar boven getrokken.
2. Rijg de machine met onzichtbare draad of draad van dezelfde kleur die overeenkomt met de stof en die niet zichtbaar is.
3. Verhoog de draadspanning totdat de steek een correcte vorm heeft.
4. Begin met naaien.

**LET OP:** voor een uitzonderlijk resultaat, kunt u experimenteren met verschillende draadspanningen en steeklengten.

## ZIGZAGSTEEK

### INSTELLINGEN

- : Voetje: Universele voet
- : Spanningsregelaar - AUTO

De bovendraad mag aan de onderzijde verschijnen afhankelijk van de draad, het materiaal, het type steek en de naaisnelheid, maar de spoeldraad mag nooit aan de bovenkant van de stof verschijnen.

Indien de onderdraad naar boven trekt of de naad twijnt, vermindert u de draadspanning via de regelaar.

## PUNTO "TRAPUNTATO A MANO"

Si tratta di un punto studiato per dare l'effetto di una cucitura manuale per trapuntature e rinforni.

1. Infilate la bobina con il colore che volete che si veda.
2. Infilate la macchina con un filo invisibile o molto leggero che abbia lo stesso colore del tessuto. Questo filo non sarà in evidenza.
3. Aumentate la tensione del filo poco alla volta, fino ad ottenere l'effetto desiderato.
4. Iniziate a cucire.

**NOTA:** Per un effetto più espressivo, sperimentate diverse combinazioni di tensione e lunghezza del punto.

## CUCITURA ZIG-ZAG

### IMPOSTAZIONI

- : Piedino - Piedino multi funzione
- : Controllo di tensione del filo - AUTO

Il filo superiore può apparire sul rovescio del tessuto a seconda del filo, del tessuto, del tipo di punto e della velocità di cucitura. Il filo della bobina, invece, non deve mai apparire sul diritto del tessuto.

Se il filo della bobina viene trascinato sul diritto o se notate delle grinze, riducete leggermente la tensione con il Controllo di tensione del filo.

## PUNTADA DE ACOLCHADO CONTINUA

Esta puntada fue diseñada para que pareciera como costura a mano para puntadas de revestimiento y acolchados.

1. Enhebre la bobina con el color de puntada de revestimiento deseado.
2. Enhebre la máquina con hilo del mismo color o invisible a la tela y no será visible.
3. Aumente la tensión del hilo un poco.
4. Comience a coser.

**NOTA:** Para un aspecto espectacular, experimente con diferentes combinaciones de tensión y largo de puntadas.

## PUNTADA ZIG-ZAG

### AJUSTES

- : Pie prensatelas - Pie universal
- : Control tensión hilo - AUTO

El hilo superior puede aparecer en la parte inferior, según el hilo, tejido, tipo de puntada y velocidad de costura, pero el hilo de la bobina nunca deberá aparecer en la parte superior del tejido.

Si el hilo de la bobina se jala hacia arriba o si tiene problemas con la formación de arrugas, reduzca ligeramente la tensión con el control de tensión de hilo.

	DİKİŞ GENİŞLİĞİ / STICHBREITE LARGEUR DU POINT / STECKBREEDTE AMPIEZZA DEL PUNTO / ANCHO PUNTADA													
	mm	0	0.5	1.0	1.5	2.0	2.5	3.0	3.5	4.0	4.5	5.0	5.5	6.0
DİKİŞ UZUNLUĞU STICHLÄNGE LONGUEUR DU POINT STEEKLENGTE LUNGHEZZA DEL PUNTO LARGO PUNTADA	0													
0.25														
0.5														
0.75														
1.0														
1.25														
1.5														
1.75														
2.0														
2.5														
3.0														

## DİKİŞ GENİŞLİĞİNİN VE UZUNLUĞUNUN AYARLANMASI

**Koyu gri kutu,** desen seçildiğinde otomatik olarak ayarlanan otomatik/varsayılan değeri gösterir. Zig-zag deseni için, dikiş uzunluğu 2mm ve dikiş genişliği ise 5 mm'dir.

**Açık gri kutular,** elle ayarlanabilir bütün olası kişisel tercih seçeneklerini belirtir.

**NOT: Tabloda gösterilen değerler gerçek dikiş uzunlukları ve genişlikleridir ve dikiş makineniz üzerindeki ölçek ve numara işaretleriyle uyuşmaz.**

## STICHBREITE UND STICHLÄNGE EINSTELLEN

**Das dunkelgraue Feld** steht für den Standardwert, der bei Auswahl des Musters automatisch eingestellt wird. Für den Zickzackstich beträgt die voreingestellte SticHLänge 2 mm und die voreingestellte Stichbreite 5 mm.

**Die grauen Felder** stehen für alle beliebigen Werte, die manuell einstellbar sind.

**HINWEIS: Die in der Tabelle angegebenen Werte sind beliebige SticHLängen und -breiten. Sie sind keine Darstellung der Markierungen auf der Nähmaschine.**

## RÉGLAGE DE LA LARGEUR ET DE LA LONGUEUR DU POINT

**Une case gris foncé** indique la valeur automatique/par défaut réglée automatiquement lors de la sélection du motif. Pour le motif zigzag, la longueur du point est de 2 mm et la largeur du point est de 5 mm.

**La case gris clair** indique toutes les options de préférences personnelles disponibles pouvant être réglées manuellement.

**REMARQUE : Les valeurs indiquées dans le tableau sont les longueurs et les largeurs de points actuels et ne correspondent pas à l'échelle et au nombre indiqué sur la machine.**

## SATEN DİKİŞİ

Bu, aplike, punteriz dikişler vs. için kullanılan kısa aralıklı bir zig-zag dikiştir. Üst ipliği hafif gevşetin ve saten dikişin dikiş uzunluğunu manuel olarak 0.5 ile 2.0 arasına ayarlayın.

Büzülmeyi önlemek üzere hafif kumaşlar için destek kullanın.

**NOT: Sık aralıklı (yakın) bir saten dikiş dikerken, saten dikiş ayağı KULLANILMALIDIR.**

## RAUPENSTICH

Raupenstiche sind besonders enge Zickzackstiche, die eine „satierte“ Optik ergeben. Sie sind gut für Applikationen oder zum Nähen von Riegeln, usw. Die Oberfadenspannung sollte etwas reduziert werden. Die SticHLänge muss in dem Bereich 0,5 - 2,0 eingestellt werden. Bei sehr weichem Material benutzen Sie bitte ein Stickvlies um ein Zusammenziehen des Stoffes zu verhindern.

**HINWEIS: Zum Nähen von besonders engen (d.h. dichten) Zickzackstichen/Raupenstichen MÜSSEN Sie den Raupenfuß verwenden.**

## POINT BOURDON

Ceci est un point très rapproché pour un appliqué et une bride, etc. Lorsque vous utilisez ce point, pensez à diminuer la tension supérieure. Réglez la longueur du point entre 0.5 et 2.0 pour le point bourdon.

Utilisez un entoilage pour éviter les fronces.

**REMARQUE : Lorsque vous cousez un point bourdon dense (à points serrés), IL FAUT utiliser le pied pour point bourdon.**

## DESENLERİN YERLEŞTİRİLMESİ

Desenin dikiş genişliği, şekilde gösterildiği gibi orta iğne pozisyonundan itibaren artar.

## PLATZIERUNG VON MUSTERN

Die Musterstichbreite vergrößert sich ausgehend von der Nadelposition Mitte, wie nebenstehend abgebildet.

## POSITIONNEMENT DES MOTIFS

La largeur du point augmente par rapport à la position de l'aiguille centrale pour créer un centre effilé comme illustré.

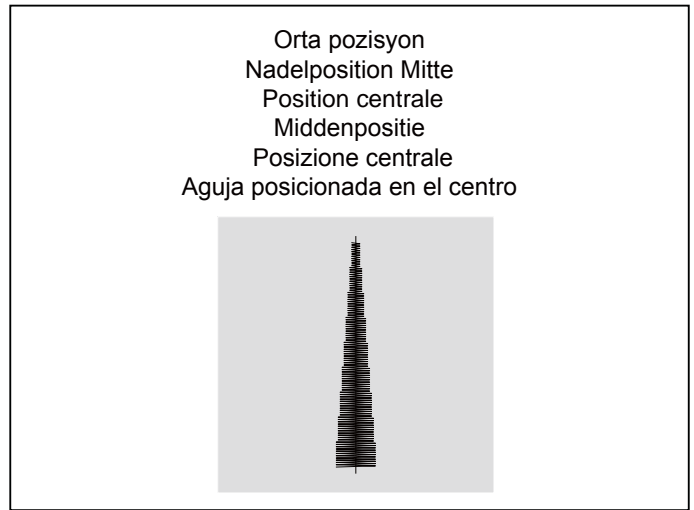
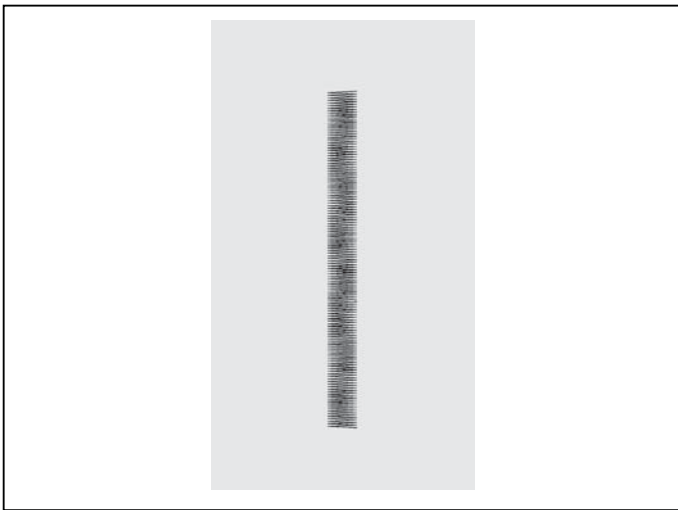

## AFSTELLEN VAN DE STEEKBREEDTE EN LENGTE

 Het donkergrijze veld staat voor de standaardwaarde, die bij de keuze van het patroon automatisch wordt ingesteld. Voor de zigzagsteek bedraagt de vooraf ingestelde steeklengte 2mm en de vooringestelde steekbreedte 5 mm.

 De grijze velden staan voor alle willekeurige waarden, die manueel instelbaar zijn.

**OPMERKING: de in de tabel aangegeven waarden zijn actuele steeklengten en breedte. Ze vormen geen weergaven van de markeringen op de naaimachine.**

## REGOLAZIONE DI LUNGHEZZA E AMPIEZZA DEL PUNTO

 Il riquadro grigio scuro indica il valore predefinito, impostato automaticamente quando viene selezionato il punto. Per il Punto Zig Zag, la lunghezza è impostata su 2 mm e l'ampiezza su 5 mm.

 I riquadri in grigio chiaro indicano tutti i possibili valori impostabili manualmente.

**NOTA: la tabella mostra i valori effettivi di lunghezza e ampiezza, che non corrispondono necessariamente alla scala e ai numeri indicati sulla macchina per cucire.**

## AJUSTE DEL ANCHO Y LARGO DE PUNTADA

 La casilla gris oscuro indica el valor automático/por defecto ajustado automáticamente cuando se selecciona el patrón. Para el patrón de zigzag el largo de puntada es 2 mm y el ancho de puntada es 5 mm.

 La casilla gris clara indica todas las opciones de preferencia personal disponibles para ajustar manualmente.

**NOTA: Los valores indicados en la tabla son largos y anchos de costura reales y no corresponden a las marcas de escala y números en la máquina de coser.**

## SATIJNSTEEK

Dit is een leuke dicht op elkaar genaaide steek, voor opnaaien van applicaties, trensjes enz. Zet de bovenspanning iets minder. Steeklengte op 0,5-2,00 voor satijnsteken instellen.

Gebruik strijkvlieseline of papier onder de stof.

**OPMERKING : voor het naaien van bijzonder nauwe (d.w.z. dichte) zigzagsteken/satijnsteken, MOET u de cordonvoet gebruiken.**

## PUNTO PIENO (SATIN)

E' un punto molto fitto e molto attraente, utilizzato per applicazioni, travettature, ecc. Per cucire con il punto satin, allentate leggermente la tensione del filo e regolate manualmente la lunghezza del punto tra 0,5 e 2,0. Per evitare che stoffe molto leggere possano arricciarsi utilizzare un rinforzo in carta (stabilizzatore) o in tessuto.

**Indicazioni utili: per cucire motivi molto densi, DEVE ESSERE utilizzato il piedino per punti pieni.**

## PUNTADA DE RELLENO

Esta es una puntada de zigzag muy junta, usada para aplicaciones, atacados, etc. Para la puntada de relleno aflojar ligeramente la tensión del hilo superior.

Para evitar el arrugado en telas delgadas, use entretela.

**Nota: Al coser una puntada de relleno densa (poco espaciada), se DEBE usar el prensatelas para satinado.**

## PLAATSING VAN PATRONEN

De steekbreedte van het patroon neemt toe vanaf de middenpositie van de naald, zoals afgebeeld is.

## POSIZIONE DEI PUNTI

Come mostra la figura, l'ampiezza del punto aumenta a partire dalla posizione centrale dell'ago.

## UBICACION DE LOS PATRONES

El ancho de los patrones aumenta desde la posición central de la aguja como se muestra.

Orta-ağır kumaş  
Mittelschwere bis schwere Stoffe  
Tissus moyens et lourds  
Middelzware tot zware stof  
Tessuto medio-pesante  
Material de peso medio a pesado

1

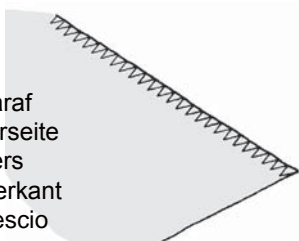

Alt taraf  
Unterseite  
Envers  
Onderkant  
Rovescio  
Reverso

2

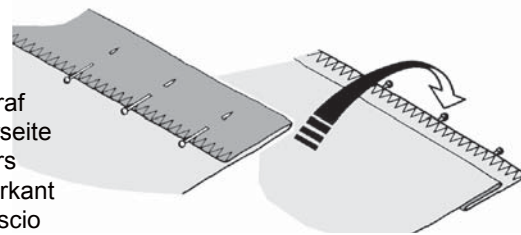

Alt taraf  
Unterseite  
Envers  
Onderkant  
Rovescio  
Reverso

## GİZLİ DİKİŞ



Gizli dikiş, genellikle perde, pantolon, etek vs. gibi maddelerin kenar baskısı için kullanılır.

Ayarlamalar

:Baskı ayağı- Gizli dikiş ayağı  
: İplik Tansiyonu Ayarlama Düğmesi  
: OTOMATİK

– Normal örgü kumaşlar için normal gizli dikiş

– Yumuşak, esneyebilir kumaşlar için esnek gizli dikiş

1. Uygun bir iplik ile ham kenarı bitirin. İnce kumaşta, kenarı 1/2 kadar kıvrıp bastırın. Orta-ağır kumaşlarda, kumaşın ham kenarını sürfile yapın.
2. Şimdi kumaşı ters tarafı en üste gelecek şekilde katlayın.
3. Kumaşı ayağın altına yerleştirin. İğne tamamen sola ayarlanıncaya kadar volanı saatin tersi yönünde çevirin. İğne, kumaşın katını delmelidir. Eğer delmiyorsa, iğne kumaşın katını delemek ve kılavuz kumaş katına dayanacak şekilde gizli dikiş ayağı (A) üzerindeki kılavuzu (B) ayarlayın.

**NOT: Ayaktaki ayarlamaya ilave olarak, dikiş genişliği ayar düğmesi de kullanılabilir. Dikiş genişliği ayar düğmesi, daha dar veya geniş dikiş için iğnenin salınma hareketini değiştirir.**

Kumaşı dikkatli bir şekilde kılavuz kenarı boyunca yönlendirerek yavaşça dikiş dakin.

## BLINDSTICH



Der Blindstich wird hauptsächlich für die unsichtbare Saumbefestigung von Hosen, Röcken usw. verwendet.

EINSTELLUNGEN

:Nähfuß - Blindstichfuß  
:Oberfadenspannung - AUTO

– einfacher Blindstich für normale, feste Stoffe

– elastischer Blindstich für Stretchwaren und feine Stoffe

1. Verarbeiten Sie zuerst die Schnittkante: Bei feinen Stoffen schlagen Sie die Kante um, bei mittleren bis schweren Stoffen versäubern Sie die Kante. Bügeln Sie dann den Saum auf die gewünschte Breite und heften Sie ihn mit Stecknadeln.
2. Falten Sie nun den Stoff mit der Unterseite nach oben, wie in der Abbildung gezeigt.
3. Legen Sie das Nähgut so unter den Nähfuß. Drehen Sie das Handrad entgegen dem Uhrzeigersinn, bis die Nadel völlig nach links schwenkt. Es ist wichtig, dass die Nadel mit ihrem linken Anschlag ganz knapp an der Falte einsticht. Falls dies nicht der Fall sein sollte, stellen Sie die Führung (B) auf dem Blindstichfuß so ein, dass die Nadel knapp an der Kante einsticht und die Blindstich-Führung am Anschlag der Falte entlang läuft.

**HINWEIS: Für einen engeren oder breiteren Blindsaum, zuerst Stichtlänge und -breite wie gewünscht einstellen. Dann Führung einstellen.**

Nähen Sie langsam, und führen Sie den Stoff gleichmäßig entlang der Führung.

## POINT INVISIBLE



RÉGLAGES

:Pied presseur - Pied ourlet invisible  
:Réglage tension du fil supérieur - AUTO

– Point ourlet invisible régulier pour tissu tissé

– Point ourlet invisible pour les tissus extensibles

1. Avec un fil assorti, cousez le rebord coupé. Sur un tissu léger, faites un rebord d'environ 1.3 cm (1/2 po) ou moins et repassez. Sur un tissu moyen ou épais, surjetez le rebord coupé.
2. Maintenant, pliez le tissu comme indiqué dans l'illustration, l'envers tourné vers le haut.
3. Placez le tissu sous le pied. Faites tourner le volant à la main vers vous (sens contraire des aiguilles d'une montre) jusqu'à ce que l'aiguille se déplace complètement vers la gauche. Elle ne devrait percer que le repli du tissu.

**REMARQUE : En plus des ajustements possibles sur le pied, le contrôle de la largeur du point peut être utilisé. Le contrôle de la largeur du point change le déplacement de l'aiguille pour un point plus ou moins large.**

Effectuez la couture lentement, tout en guidant soigneusement le tissu le long du bord du guide.



Ince kumaş  
Feine Stoffe  
Tissus fins  
Fijne stof  
Tessuto leggero  
Material fino

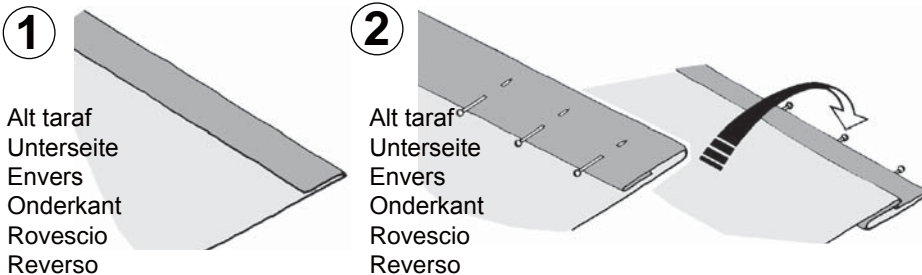

Alt taraf  
Unterseite  
Envers  
Onderkant  
Rovescio  
Reverso

Alt taraf  
Unterseite  
Envers  
Onderkant  
Rovescio  
Reverso

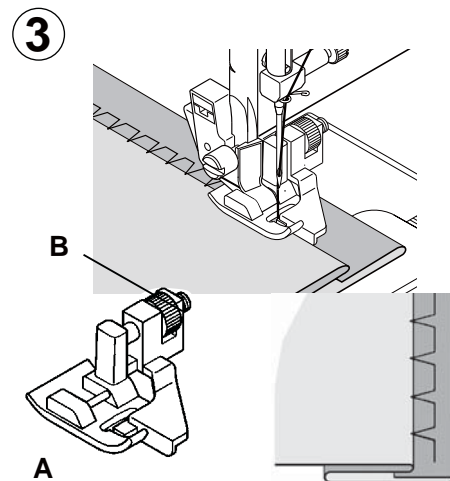

## BLINDZOMEN



### INSTELLINGEN

: Voetje - Blindsteekvoet invisible  
: Spanningsregelaar - AUTO

– Gewone blindzoomsteek voor normale stoffen.

– Elastische blindzoomsteek voor fijne, rekbare stoffen.

1. Werk eerst de ruwe rand af. Doe dit door bij fijne stoffen de rand om te slaan of door bij middelzware en zware stoffen de rand overhands te naaien. Sla de zoom vervolgens over de gewenste lengte om, deze persen en met spelden vastzetten.
2. Vouw de stof nu zoals afgebeeld, met de verkeerde kant naar boven.
3. Plaats de stof onder het voetje met de vouw in de stof in een zodanige positie dat de naald de vouw juist doorsteekt wanneer de naald naar links draait. Let erop dat de steken slechts één textieldraadje in de vouw pakken. Indien nodig de blindsteekgeleiding (B) van het voetje (A) instellen. Bij het naaien moet de vouw langs de blindsteekgeleiding worden gevoerd.

**Let op: gebruik eerst de steekbreedte en de steeklengteregelaar om de exacte breedte en lengte van de steek fijn af te stellen. Daarna kunt u de blindsteekgeleiding instellen.**

Naai langzaam, waarbij de stof gelijkmatig langs de blindsteekgeleiding wordt geschoven.

## PUNTO INVISIBILE



Il punto invisibile viene utilizzato principalmente per orlare tende, pantaloni, gonne, ecc.

### IMPOSTAZIONI

: Piedino – piedino per punto invisibile  
: Controllo di tensione del filo - AUTO

– Punto invisibile regolare per tessuti normali

– Punto invisibile elastico per tessuti elastici e delicati

1. Per prima cosa finite il bordo grezzo. Se il tessuto è leggero, ripiegate su se stesso, se il tessuto è mediopesante, soprappoggiate. Quindi create un orlo delle dimensioni desiderate, stirate e mettete degli spilli.
2. Ora piegate il tessuto come indicato nella figura.
3. Mettete il tessuto sotto al piedino. Girate a mano il volantino verso di voi, fino a quando l'ago pizzicherà la parte sinistra del tessuto. Se così non fosse, sistemate la guida (B) del piedino (A) così che l'ago penetri appena nella piega del tessuto e la guida sia attaccata alla piega.

**NOTA: per realizzare un punto invisibile più stretto o più largo, regolare la lunghezza e l'ampiezza del punto a mano come desiderate. Poi sistemate la guida del piedino.**

Cucite lentamente, accompagnando il tessuto lungo il bordo della guida.

## PUNTADA INVISIBILE



### AJUSTES

: Pie prensatelas  
- Prensatelas de puntada invisible  
: Control tensión hilo - AUTO

– Puntada invisible regular para las telas normales

– Puntada invisible super elástico para las telas suaves, elástico

1. Con hilo del mismo color orillar la tela. Sobre el tejido delgado, voltée y haga un dobladillo de 1/2" o menos. En telas de peso medio o completo sobrehile el borde de la tela.
2. Ahora doble el material tal como está ilustrado con el reverso hacia arriba.
3. Coloque el material debajo del pie. Gire el volante en sentido contrario a las manecillas de un reloj a mano hasta que la aguja se mueva completamente hacia la izquierda. Deberá solo atravesar el pliegue del material. De lo contrario, ajuste la guía (B) en el pie de puntada invisible (A) de manera que la aguja solo atraviese el pliegue del material y la guía solo descansa contra el pliegue.

**NOTA: Para una puntada invisible más angosta o ancha, primero ajuste los controles de largo y ancho al largo y ancho deseado. Luego ajuste la guía en el pie.**

Cosa lentamente, guiando el material cuidadosamente a lo largo del borde de la guía.

4

Üst taraf  
Oberseite  
Endroit  
Bovenzijde  
Diritto  
Cara

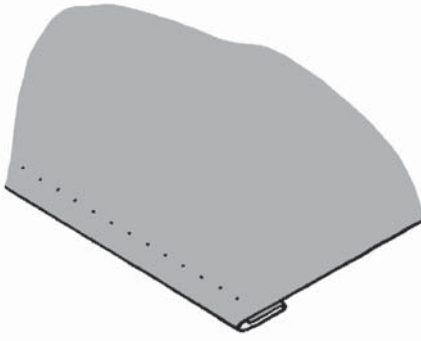

4. İşlem tamamlandığında, dikiş kumaşın düz tarafında neredeyse görünmeyecek şekilde olmalıdır.

**NOT: Gizli dikişleri yapmak için pratik yapmanız gerekir. Her zaman, önce bir dikiş testi yapın.**

4. An der Oberseite ist der Blindstich nun kaum zu sehen.

**HINWEIS : Da diese Technik ein wenig Übung erfordert, wird immer die Durchführung einer Nähprobe empfohlen.**

4. Lorsque l'ourlet est terminé, les points sont presque invisibles sur l'endroit du tissu.

**REMARQUE : La couture d'ourlets invisibles demande de la pratique. Pour débiter, faites un essai de couture.**

## ÇOKLU ZİG-ZAG DİKİŞ

### AYARLAMALAR

:Baskı Ayağı- Genel amaçlı ayak  
:ayak İplik tansiyonu ayarlama düğmesi  
- OTOMATİK

İsminden de anlaşılacağı gibi bu sağlam bir dikiştir ve normal zig-zag dikişlerin sadece bir dikiş yaptıkları yerde bu, üç kısa dikiş yapar.

Bu nedenle bu dikiş, bütün kumaş türlerini sürfile yapmak için tavsiye edilir.

Bu dikiş aynı zamanda punteriz, yırtık tamiri, yama, havlu dikme ve düz elastik bant dikme işlemleri için de idealdir.

**NOT: Şekilde gösterildiği gibi bir yırtık tamiri veya overlok yapma, uzunluk ayar düğmesinin manuel olarak ayarlanmasını gerektirir.**

## MEHRFACHER ZICKZACKSTICH

### EINSTELLUNGEN

:Nähfuß - Allzwecknähfuß  
:Oberfadenspannung - AUTO

Der Mehrfacher Zickzackstich ist viel stärker als der normale Zickzackstich, weil er den Stoff mit jeweils drei Stichen verbindet.

Er eignetsich deshalb zum Versäubern und als Kantenabschluss für alle Textilsorten.

Er ist auch ideal zum Riegeln, zum Verstärken beschädigten Stellen, zum Aufsetzen von Flickern, zum Aufnähen von Gummibändern sowie für Quiltarbeiten.

**HINWEIS: Zum Stopfen oder Versäubern gemäß Abbildung ist eine manuelle Einstellung der Stichtlänge erforderlich.**

## ZIGZAG MULTI-POINT

### RÉGLAGES

:Pied presseur - Pied universel  
:Réglage tension du fil supérieur - AUTO

Comme son nom l'indique, le point est solide, car il fait trois points courts là où le zigzag normal n'en fait seulement qu'un.

Pour cette raison, on le recommande pour surjeter tous les types de tissus.

Il est aussi idéal pour les points d'arrêt, le reprisage et pour la pose d'élastique plat.

**REMARQUE : La réparation d'une déchirure ou un surjet, comme indiqué dans l'illustration, nécessite l'ajustement manuel de la commande sur la longueur.**

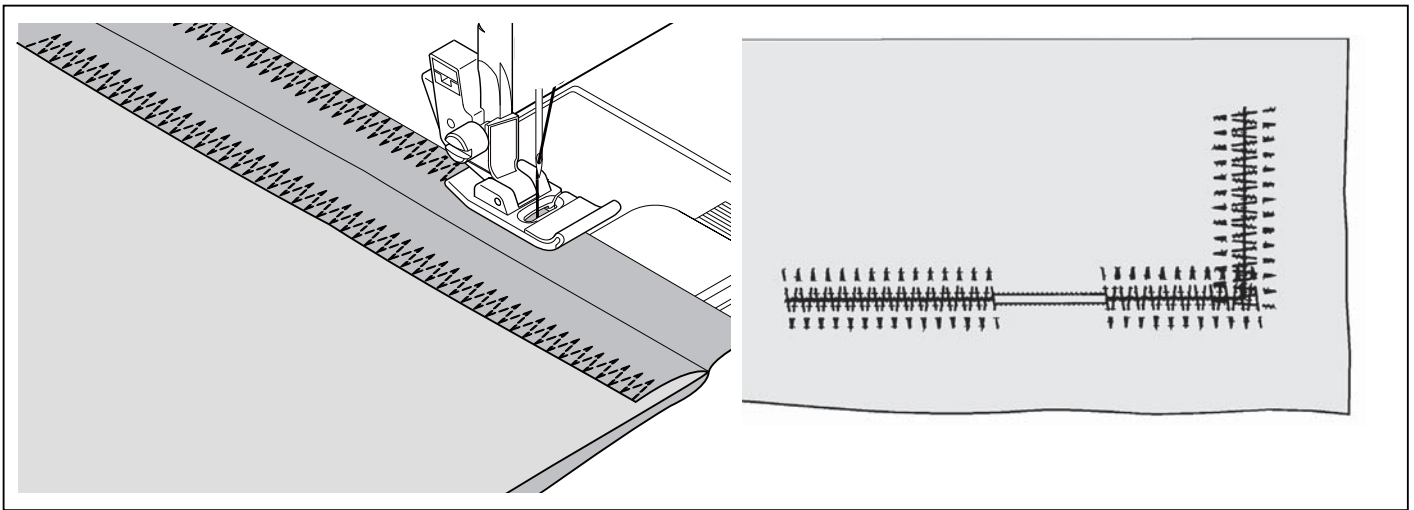

4. Wanneer dit is voltooid, zijn de steken aan de rechterzijde van de stof bijna onzichtbaar.

**LET OP:** omdat deze techniek iets aan oefening vergt, wordt er altijd aanbevolen om een proefnaad te maken.

4. An der Oberseite ist der Blindstich nun kaum zu sehen.

**NOTA:** Fate pratica per realizzare punti invisibili. Eseguite sempre prima un test.

4. Una vez terminado, los puntos son casi invisibles sobre el lado derecho del material.

**NOTA:** Se debe tener práctica para poder hacer costuras invisibles. Primero siempre haga una costura de prueba.

## ZIGZAG MET MEERDERE STEKEN



### INSTELLINGEN

- : Voetje - Universele voet
- : Spanningsregelaar - AUTO

Deze steek is sterker dan een normale zigzag steek omdat de steek uit 3 zigzagstappen bestaat.

Bijzonder geschikt voor het afwerken van naden op alle textielsoorten.

Tevens kunt u met deze steek scheurtjes repareren, tafelkleden naaien of patchwork en elastiek opnaaien.

**OPMERKING:** voor afwerken en repareren zoals afgebeeld, gebruik de steeklengteregelaar om de exacte lengte van de naald fijn af te stellen.

## ZIG-ZAG A TRE PUNTI



### IMPOSTAZIONI

- : Piedino – Piedino multi funzione
- : Controllo di tensione del filo - AUTO

Questo è un punto rinforzato perché, come indica il nome, è composto da tre piccoli punti mentre il normale zig-zag ne presenta uno solo.

Per questa ragione è altamente raccomandato per il soprappiglio di tutti i tipi di tessuto.

È ideale anche per rammendare strappi, applicare toppe, cucire asciugamani e per attaccare elastici bassi.

**NOTA:** Riparare uno strappo o soprappigliare come illustrato richiede regolazioni manuali della lunghezza del punto.

## ZIG-ZAG DE TRES PUNTADAS



### AJUSTES

- : Pie prensatelas - Pie universal
- : Control tensión hilo - AUTO

Esta es una puntada fuerte, ya que como su nombre implica, realiza tres puntadas cortas donde el zig-zag normal sólo realiza una.

Por esta razón es muy recomendada para el sobrehilado de todo tipo de tejidos.

También es ideal para zurcir desgarrones, parches, coser toallas, remiendos y aplicación de elástico plano.

**NOTA:** Para zurcir desgarrones o coser sobre el borde tal como se indica en la figura se requiere del ajuste manual del control de largo.

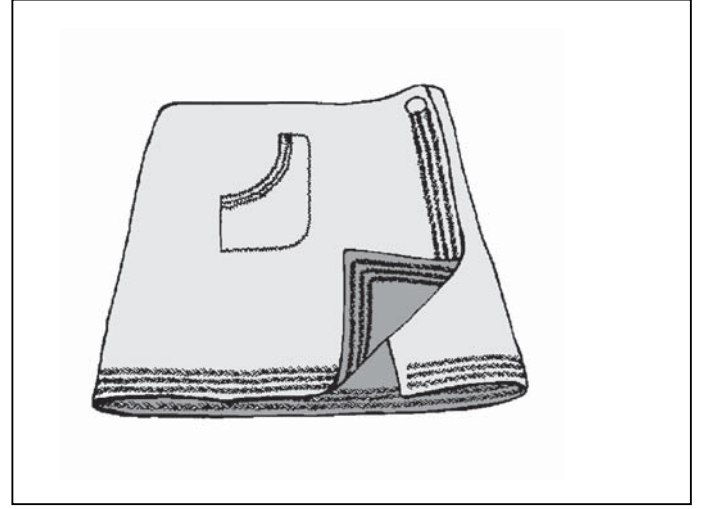
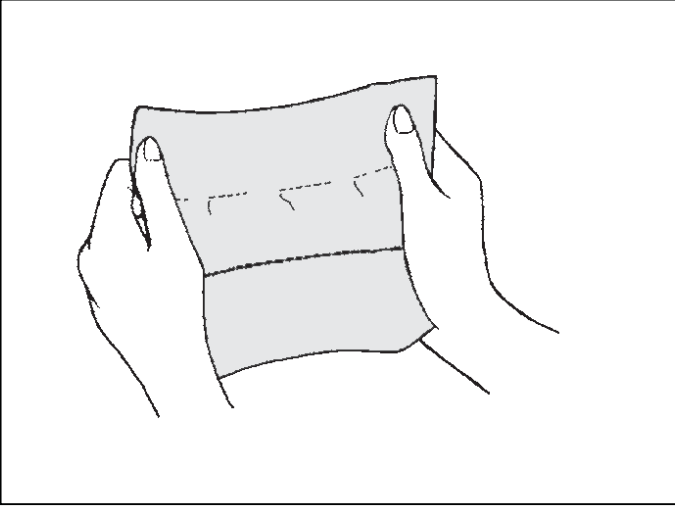

## ESNEK VE DEKORATİF DİKİŞLER

### AYARLAMALAR

- : Baskı ayağı - Genel amaçlı ayak veya saten dikiş ayağı
- : İplik tansiyonu ayarlama düğmesi – OTOMATİK

Esnek dikişler genellikle örgü veya esnek kumaşlarda kullanılır; ancak dokuma kumaşlarda da kullanılabilir.

## STRETCH-STICHE

### EINSTELLUNGEN

- : Nähfuß
- Allzwecknähfuß oder Raupenfuß
- : Oberfadenspannung - AUTO

Die Stretch-Stiche sind besonders vorteilhaft für elastische Materialien und Strickstoffe. Sie können sie aber auch gut bei normalen, festen Stoffen verwenden.

## POINT DÉCORATIFS ET POINTS EXTENSIBLES

### RÉGLAGES

- : Pied presseur
- Pied universel ou point bourdon
- : Réglage de la tension du fil supérieur - AUTO

Les points extensibles sont utilisés surtout sur les tricotés et les tissus extensibles, mais peuvent tout aussi bien être utilisés sur des tissus tissés.

## DÜZ ESNEK DİKİŞ

Düz esnek dikiş, üç kez ipliği kilitlediğinden dolayı (ileri, geri ve ileri) sıradan düz dikişten çok daha sağlamdır.

Bu dikiş tipi özellikle esnek ve esnek olmayan spor kıyafetlerindeki dikişleri sağlamlaştırmak ve çok zorlanan bölgelerdeki kavisli dikişler için uygundur.

Bu dikişi aynı zamanda giysilerinize profesyonel bir görüntü vermek üzere klapa, yaka ve manşetleri üstten dikmek için de kullanın.

## STRETCH-GERADSTICH

Der Stretch-Geradstich ist viel stärker als der normale Geradstich, weil er den Stoff mit jeweils drei Stichen verbindet - vorwärts, rückwärts und wieder vorwärts.

Er eignet sich deshalb vor allem für elastische Stoffe, zur Verstärkung von Nähten bei Sportbekleidung - ob elastisch oder nicht elastisch - und für alle besonders strapazierfähigen Nähte.

Sie können ihn auch zu dekorativen Zwecken z.B. auf Kragen oder Manschetten benutzen, um Ihrer Kleidung ein professionelles Finish zu verleihen.

## POINT DROIT EXTENSIBLE

Ce point est beaucoup plus solide que le point ordinaire, vu qu'il s'exécute en trois fois, une fois en avant, une fois en arrière et encore une fois en avant.

Il est particulièrement utile pour renforcer les coutures sur les tissus de sport extensible ou non, et pour les coutures en courbes qui demandent beaucoup de force.

Utilisez aussi ce point pour surpiquer les revers, les cols et les poignets, afin d'obtenir un résultat professionnel sur des vêtements.

## RİK-RAK DİKİŞ

Rik-rak dikiş genellikle dekoratif üst dikiş için kullanılır. Bu dikiş, boyun bantlarını, kolları ve kenarları dikmek için idealdir, Manuel olarak çok dar bir genişliğe ayarlandığında, çok zorlanan dikişlerin dikilmesi için de kullanılabilir.

## STRETCH-ZICKZACKSTICH

Der Stretch-Zickzackstich wird hauptsächlich als dekorativer Steppstich verwendet. Ideal zur Kantenbearbeitung am Halsausschnitt, an Ärmeln oder Säumen. Durch manuelle Einstellung der Stichbreite auf einen niedrigen Wert können Sie strapazierfähige Nähte erzielen.

## POINT RIC-RAC

Le Ric-Rac est principalement utilisé pour la couture décorative. Il est idéal pour les rebords des collets, des poignets, des manches et des ourlets. Lorsque la largeur est ajustée manuellement à un point très étroit, il peut être utilisé pour faire des coutures résistantes.

## STRETCHSTEKEN

### INSTELLINGEN

- : Voetje - Universele voet
- : Spanningsregelaar - AUTO

De stretchsteken worden meestal gebruikt voor gebreide of zeer rekbare stoffen maar kunnen ook voor de gewone stoffen gebruikt worden.

## RECHTE STRETCHSTEEK

Een rechte stretchsteek is veel sterker dan een normale rechte steek omdat deze driemaal afsluit - voorwaarts, achterwaarts en voorwaarts.

Deze is in het bijzonder geschikt voor het verstevigen van de zomen van sportkleding bij rekbare en niet-rekbare stoffen en voor gebogen zomen die veel spanning te verwerken krijgen.

Gebruik deze steek ook voor het opnaaien van revers, kragen en manchetten om uw kleding een professionele afwerking te geven.

## DRIEVOUDIGE ZIGZAGSTEEK

Deze steek wordt hoofdzakelijk als decoratieve stiksteek gebruikt. Met deze steek kunt u de stofkanten afwerken en tevens als decoratieve steek gebruiken om kraagjes, mouwen, manchetten enz. af te werken. Door het manueel instellen van de steekbreedte op een lage waarde kunt u robuuste naden realiseren.

## PUNTI ELASTICI

### IMPOSTAZIONI

- :Piedino – piedino Zig-zag
- :Controllo di tensione del filo - AUTO

I punti elastici vengono utilizzati principalmente per la maglieria o per i tessuti elasticizzati, anche se possono essere utilizzati su tessuti normali.

## DIRITTO ELASTICO

Il punto elastico diritto è molto più resistente del normale punto diritto perché penetra tre volte: in avanti, indietro e ancora in avanti.

E' particolarmente indicato per rinforzare le cuciture di abiti sportivi in tessuto elastico e non elastico, e per cuciture curve che subiscono molta tensione.

Potete utilizzare questo punto anche per risvolti, colletti e polsini, per dare una rifinitura professionale ai vostri indumenti.

## PUNTO RIC-RAC

Il punto ric-rac viene utilizzato principalmente per decorare tessuti sul dritto. E' l'ideale per rifinire fasce del collo, polsini, maniche e bordi. Quando regolato manualmente con una larghezza molto stretta con cuciture difficili.

## PUNTADAS ELASTICAS Y DECORATIVAS

### AJUSTES

- :Pie prensatelas
- Pie universal o para coser en satén
- :Control tensión hilo - AUTO

Las puntadas elásticas se utilizan principalmente en materiales de punto o materiales elásticos, pero también se puede usar en materiales corrientes.

## PUNTADA RECTA TRIPLE

La puntada recta triple es mucho más fuerte que la puntada recta corriente, ya que entrelaza tres veces—hacia adelante, hacia atrás y hacia adelante.

Es particularmente adecuada para reforzar las costuras de prendas deportivas de tejidos elásticos y no elásticos y para costuras curvas que requieren una gran resistencia.

Utilizar también esta puntada para sobrecoser solapas redondeadas, cuellos y puños, ya que proporciona un acabado profesional a las prendas.

## PUNTADA RIC RAC

El ric rac es un método rápido de acabado de un borde y proporciona una sobrecostura decorativa en una operación. Es ideal para escotes, sisas, mangas y dobladillos.

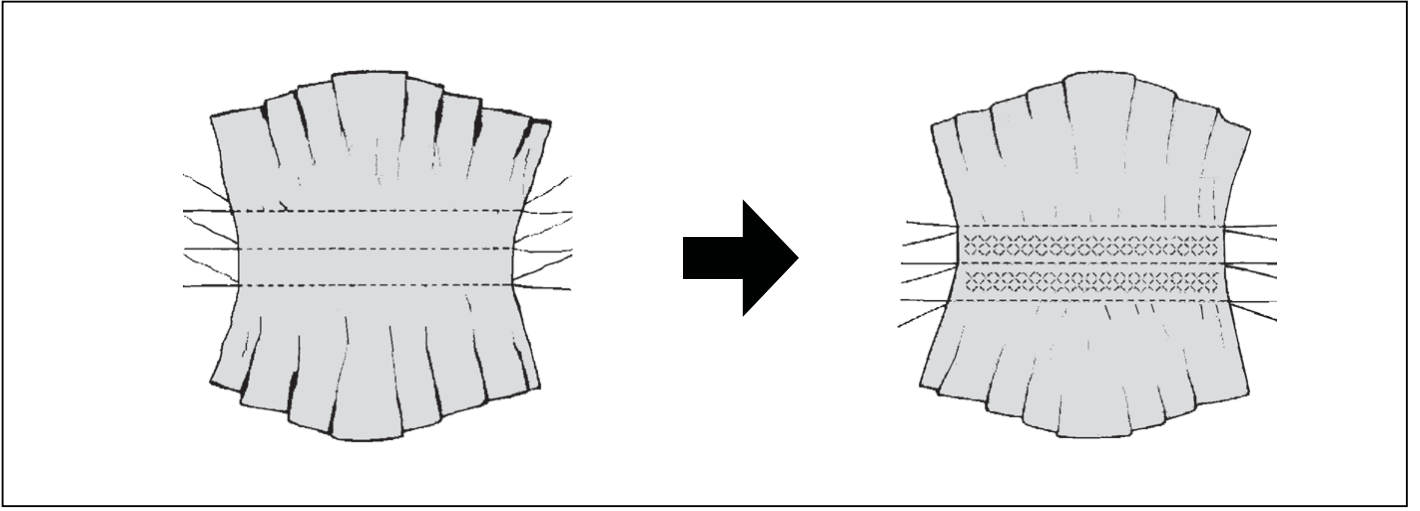

## PAL PETEĞİ DİKİŞİ



Pal peteği dikişi, büzgü yapmak ve elastik ve esnek dantel dikmek ve eklemek için faydalıdır.

1. Büzmek istediğiniz kumaşa birkaç büzgü sırası yapın.
2. Kumaşın dar parçası doğrudan büzgü çizgisinin altında iken, büzgülü kısımları diki. Desen, bir dizi küçük elmaslar gibi görünecektir.

**NOT: Bal peteği dikişini dikerken bir saten dikiş ayağı KULLANILMALIDIR.**

## WABENSTICH



Der Wabenstich ist ideal für Smokarbeiten und zum Aufnähen von Gummifäden, auch an Miederwaren.

1. Nähen Sie mehrere Geradstiche in gleichem Abstand auf dem Kleidungsstück, das Sie smoken möchten.
2. Zwischen die Geradnähte nähen Sie ein Elastikband mit dem Wabenstich auf. Die Geradnähte können danach entfernt werden.

**HINWEIS : Zum Nähen des Wabenstichs MUSS der Raupenfuß verwendet werden.**

## NID D'ABEILLE



Le point nid d'abeille est idéal pour la couture de smocks et utile pour surfiler et coudre de la dentelle élastique et extensible.

1. Pour la couture de smocks, débutez en cousant plusieurs rangs de fronce sur le tissu sur lequel vous voulez faire du smock.
2. Coupez une pièce de tissu d'entoilage (comme un organdi) et placez-le sous la section froncée, coudre plusieurs rangs de points nids d'abeilles sur les fronces pour les tenir en place.

**REMARQUE : Lorsque vous cousez le point nid-d'abeille, vous devez utiliser le pied pour point bourdon.**

## SÜRFİLE DİKİŞİ



Bu, giysi endüstrisinde spor kıyafetlerinin dikiminde kullanılan dikişin benzeridir; tek işlemden dikişi yapar ve bitirir.

Giysilerin ham veya aşınmış kenarların tamir edilmesinde çok etkilidir.

## OVERLOCKSTICH



Dieser professionelle Stich wird bei der Konfektion von Sportsbekleidung verwendet. Damit kann man nähen und versäubern in einem Arbeitsgang.

Der Overlockstich eignet sich sehr gut zum Reparieren von ausgefranst oder abgenutzten Stoffkanten an länger getragenen Kleidungsstücken.

## POINT SURJET EXTENSIBLE



Ceci est un point similaire pour assembler et surfiler en une seule opération. Il est utilisé dans l'industrie de la confection, surtout pour les vêtements de sport.

C'est très efficace pour réparer des coutures défectueuses ou des vêtements endommagés.

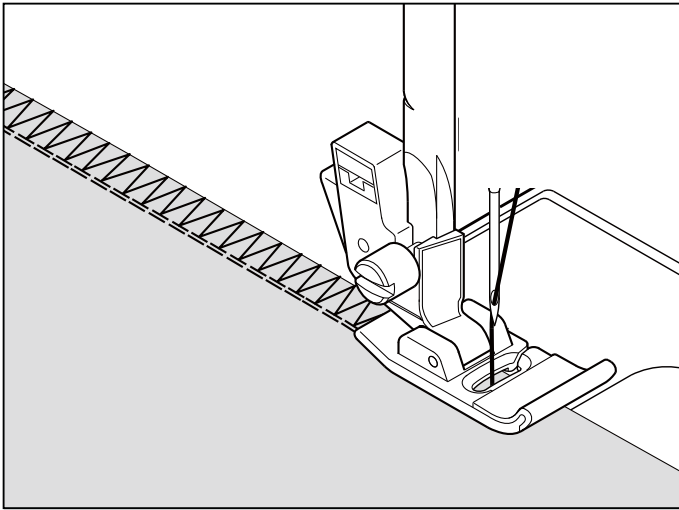

## SMOCKSTEEK



De smocksteek is ideaal voor smockwerken en voor het opnaaien van elastiekdraden, ook op lingerie.

1. Maak een of meer rechte rijgsteeklijnen op de stof.
2. Leg een stukje stof of papier onder de stof en naai de steek hier een of meer keren, overheen. Het patroon wordt dan een steeds breder "ruitjes" patroon.

**OPMERKING:** Voor het naaien van de smocksteek **MOET** u de cordonvoet gebruiken.

## PUNTO A NIDO D'APE



Il punto a nido d'ape è l'ideale per grembiuli, soprabbitto e attaccare elastici e per tessuti elasticizzati.

1. Formare una linea diritta di piegoline sul tessuto che si desidera cucire a punto smock.
2. Con una stretta striscia di tessuto, direttamente sotto la linea delle pieghe, cucire sopra la pieghettatura. Il disegno risulterà una serie di piccoli diamanti.

**NOTA:** quando cucite il punto a nido d'ape, **OCCORRE** usare il piedino per punto cordoncino (Satin).

## PUNTADA PANAL



La puntada panal es ideal para adornar con nido de abeja y es útil para sobrehilado y colocar cintas elásticas.

1. Realiza una línea recta de fruncidos a través del tejido que se desea adornar con nido de abeja.
2. Con una tira estrecha de tejido, directamente debajo de la línea de fruncido, coser sobre los fruncidos. El diseño será una serie de diamantes pequeños.

**NOTA:** Al coser la puntada panal, se **DEBE** usar el prensatelas para coser en satén.

## OVERLOCKSTEEK



Deze professionele steek wordt bij de confectie van sportkleding gebruikt en kan naaien en afwerken in één bewerking.

De overlocksteek is zeer nuttig voor het repareren van uitgerafelde of versleten stofranden bij oude kleding.

## PUNTO OVERLOCK



E' lo stesso tipo di punto utilizzato a livello industriale per gli indumenti sportivi, in grado di dare forma e rifinitura alla cucitura nello stesso tempo.

E' molto efficace per riparare bordi grezzi o i bordi consumati di indumenti usati.

## PUNTADA SOBRE-BORDE



Este es el mismo tipo de puntada usada por la industria de la confección en la fabricación de prendas. Se forma y acaba la costura en una operación.

Es muy efectiva para el uso en la reparación de bordes gastados de prendas usadas.

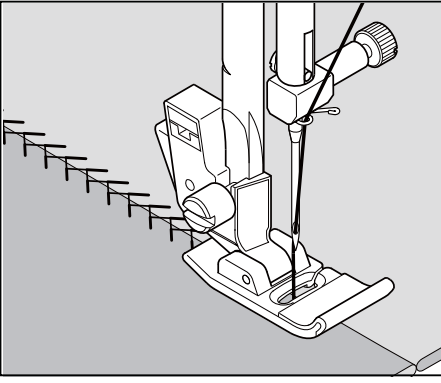

## CİVANKAŞI DİKİŞİ



Güzel görünümü bu dikişin, üst dikiş için veya iç çamaşır yapımı sırasında dantel ve astar ekleme için kullanılmasını sağlar.

Aynı zamanda kapitone dikiş uygulamaları ve kumaş birleştirme için de idealdir.

## NERVÜR DİKİŞ



Nervür dikiş, pike kenar ve applike işleri için kullanılan sıradan bir dikiş desendir.

## BATTANIYE DİKİŞİ



Battaniye dikiş, battaniyelerin üzerine biye geçirmek için kullanılan bir elle dikilen dikişidir. Bu çok amaçlı dikiş püskül, kenar, süs eklemek, applike yapmak ve çekme iplikli gizli dikiş yapmak için de kullanılabilir.

## MERDİVEN DİKİŞİ



Merdiven dikiş, genellikle çekme iplikli gizli dikiş için kullanılır. Aynı zamanda, farklı veya aynı renkli ince bir bantın dikilmesi için de kullanılabilir. Dikiş ortaya ayarlayarak dekorasyon için özel bir efekt elde edebilirsiniz.

Merdiven dikiş aynı zamanda dar kurdele, iplik veya elastik bir şeritle süsleme yapmak için de kullanılabilir.

Çekme iplikli iş için, kaba bir keten kumaşını seçin ve dikişten sonra, ipliği merdivenin içinden çekerek bir açık hava görünümü kazandırın.

## MEYİLLİ SÜRFİLE DİKİŞİ



Dar ve dökümlü bir dikiş yapmak için tek işlemde dikiş ve sürfile; özellikle yüzme kıyafeti, spor kıyafeti, T-shirt, esnek naylon bebek kıyafeti, esnek havlu, jarse ve pamuklu jarse için uygundur.

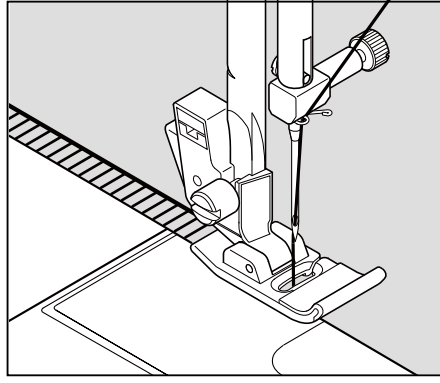

## FEDERSTICH



Dieser hübsche Stich kann als Zierstich benutzt werden, zum Aufnähen von Spitze oder für Applikationen auf Wäsche oder Gürtel.

Ideal auch für Quilt- und Hohlsaumarbeiten.

## PIKOTSTICH



Der Pikotstich ist ein traditionelles Stichmuster für spitzenähnliche Ziersaumnähte und Applikationen.

## KANTENSTICH



Der Kantenstich ist ein traditioneller Zierstich zum Einfassen von Tischdecken. Er ist vielseitig einsetzbar, z.B. zum Annähen von Fransen, Schrägbändern, Applikationen sowie für Hohlsaumarbeiten.

## LEITERSTICH



Der Leiterstich wird hauptsächlich für Hohlsaumarbeiten verwendet. Er wird aber auch zum Aufsteppen von schmalen Bändern, auch mit kontrastfarbenen eingesetzt. Durch gezielte Platzierung der Stichmuster können dekorative Effekte erzielt werden.

Der Leiterstich eignet sich auch für auf schmalen Bändern, schöne Effekte und Gummibändern.

Hohlsaumarbeiten gelingen am besten mit größerem Leinen. Nach Ausführung des Leiterstiches ziehen Sie die Fäden entlang den Innenkanten des Leitermusters, um eine traditionelle Optik zu erzielen.

## STRETCH-OVERLOCKSTICH



Mit dem elastischen Overlockstich nähen und versäubern Sie in einem Arbeitsgang und erhalten eine schmale, geschmeidige Naht. Besonders geeignet für Schwimm- und Sportbekleidung sowie T-Shirts, elastische Kinderkleidung Frottee und Jersey.

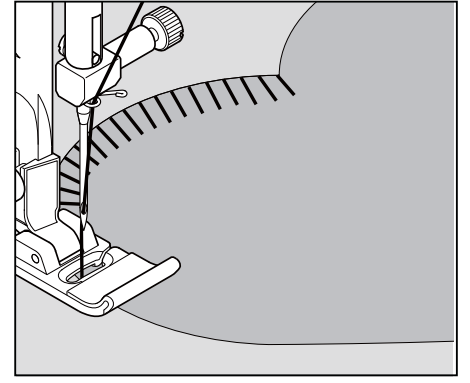

## POINT PLUME



L'aspect agréable de ce point lui permet de servir de couture visible à plat, ou pour assembler les dentelles, ou pour l'insertion de pièces de type lingerie.

Il est aussi idéal pour le matelassage et l'assemblage.

## POINT ÉPINGLE



Le point épingle est un motif de couture traditionnel utilisé pour le bord de style picot et pour la finition d'appliqué.

## POINT DE LANGUETTE



Le point de languette est traditionnellement un point de broderie manuelle utilisé pour coudre les languettes. Ce point universel peut également être utilisé pour fixer une frange, pour fixer des bordures, pour du laçage, pour un appliqué et pour des ourlets avec un fil tiré.

## POINT D'ÉCHELLE



Le point d'échelle est principalement utilisé pour la couture d'ourlets à fil tiré. Il peut également être utilisé pour effectuer la couture par dessus une mince bande d'une couleur opposée ou semblable. Placez le point au centre pour obtenir un effet spécial pour la décoration.

Une autre utilisation du point d'échelle est le couchage sur des rubans étroits, des fils ou de l'élastique.

Pour les travaux de fil tiré, choisissez un tissu de type toile grossier et après la couture, tirez le fil de l'échelle pour obtenir une apparence ouverte et aérée.

## POINT ÉPINGLE OBLIQUE



Excellent pour les projets de couture de bordures des linges de tables. Le point ressemble à un point picot (ourlet cocotte) pouvant être effectué sur les tissus fragiles. Cousez le long de la bordure du tissu et coupez près de l'extérieur de la couture.



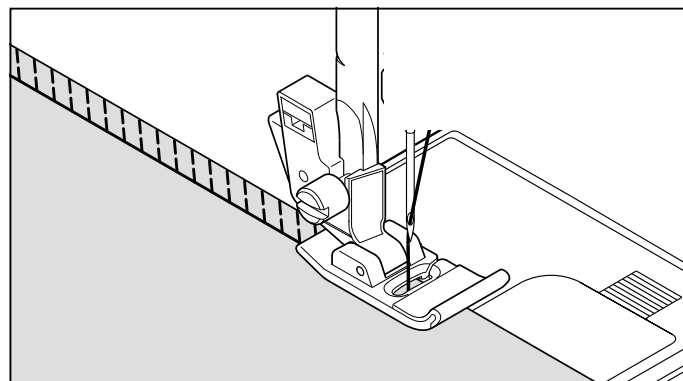
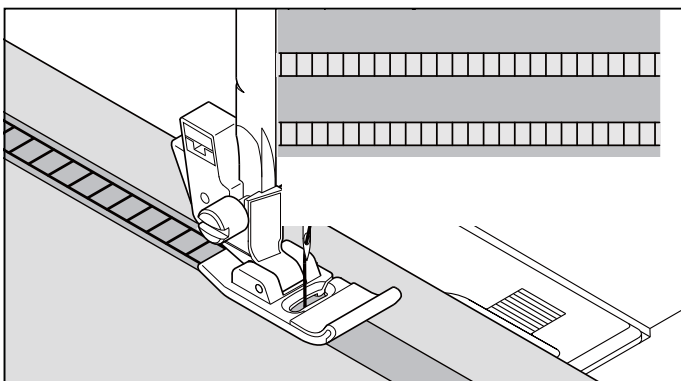

## VEERSTEEK



Het mooie aanzien van deze steek maakt deze geschikt voor het opnaaien of het bevestigen van kant of inzetpanelen bij het maken van lingerie of gordels.

Deze steek is ook ideaal voor het maken van patchwork en ajourwerk.

## PICOTSTEEK



De picotsteek is een traditioneel steekpatroon voor sierzoomnaden en applicaties.

## FESTONNEERSTEEK



De festonneersteek is een traditioneel handborduurpatroon voor het inzomen van tafelkleden. Hij kan echter zeer veelzijdig worden toegepast, bijv. voor het aannaaien van franjes, schuine banden, applicaties alsmede voor platbordursels en open zoom-naaiwerk.

## TRAPSTEEK



De trapsteek wordt hoofdzakelijk voor open zoom-naaiwerk gebruikt. Hij wordt echter ook voor het opstikken van smalle biezen, ook met contrasterende kleuren gebruikt. Door gerichte plaatsing van de steekpatronen kunnen decoratieve effecten worden gerealiseerd.

De trapsteek is ook geschikt voor platbordursels op smalle biezen, inloopgarens en rubberen biezen.

Open zoom-naaiwerk lukt het best bij grover linnen. Na uitvoering van een trapsteek trekt u de draden langs de binnenkanten van het trappatroon om een luchtige optiek te realiseren.

## ELASTISCHE OVERLOCKSTEEK



Met de elastische overlocksteek naait en afwerkt u in één bewerking en u krijgt een smalle, soepele naad. Bijzonder geschikt voor zwem- en sportkleding alsmede voor t-shirts, elastische babykleding, badstof en jersey.

## PUNTO PIUMA



L'aspetto elegante di questo punto ne permette l'uso per rifinire o inserire merletti, oppure per inserire strisce di stoffa nel cucire biancheria intima o bustini.

Ideale anche per trapuntare e fagotto.

## PUNTO SPILLO



Il punto spillo è un modello tradizionale di punto usato per lo smerlo come i bordi e per il lavoro di applicazioni.

## PUNTO COPERTA



Il punto coperta è un punto per ricamo a mano usato tradizionalmente per mettere toppe sulle coperte. Questo punto può anche essere usato per il fissaggio di frange, di bordi, le applicazioni.

## PUNTO SCALA



Il punto scala è usato principalmente per orli a giorno. Può anche essere usata per cucire nastri con lo stesso colore del filo o con colori diversi. Posizionate il punto al centro e otterrete un effetto speciale di decorazione.

Un altro uso è quello di cucire nastri o elastici.

Per l'orlo a giorno, scegliere un tipo di tela di lino e dopo aver cucito il punto scaletta, sfilate le trame interne del tessuto così da ottenere il classico orlo a giorno.

## SOPRAGGITTO INCLINATO



Un punto che cuce e sopraggitta al tempo stesso, per ottenere una cucitura stretta e flessibile, particolarmente indicata per costumi da bagno, tute, T shirt, tutine elastiche in nylon, asciugamani elastici, jersey e jersey di cotone.

## PUNTADA PLUMA



El aspecto agradable de esta puntada permite su uso como adorno o la aplicación de encaje o paneles internos en lencería o fajas

## PUNTADA DE BROCHE



La puntada de broche es un patrón de puntadas tradicional usado para orillas dentadas y para bordado de aplicaciones.

## PUNTADA DE RIBETE



La puntada de ribete es una puntada tradicional de bordado a mano usada para ribetado de mantas. Esta puntada de múltiples propósitos también se puede usar para colocar flecos, colocar vivos, ribetear, pegar aplicaciones y hacer dobladillos.

## PUNTADA EN ESCALERA



La puntada en escalera se usa principalmente para hacer dobladillos. También se puede usar para coser sobre cinta fina de un color opuesto o del mismo color. Coloque la puntada en el centro y obtendrá un efecto especial para decoración.

Otro uso posible de la puntada en escalera es ribetear sobre cintas angostas, hilos o elásticos.

Para trabajos con hilos de correr, elija un material tipo de lino grueso y después de coser haga correr el hilo dentro de la escalera para que tenga una apariencia más aireada.

## PUNTADA OVERLOCK INCLINADA



La puntada overlock inclinada produce una costura estrecha y elástica particularmente adecuada para prendas de baño, prendas de sport, camisetas T, prendas de niños de nilón elástico, toalla elástica, jersey y algodón.

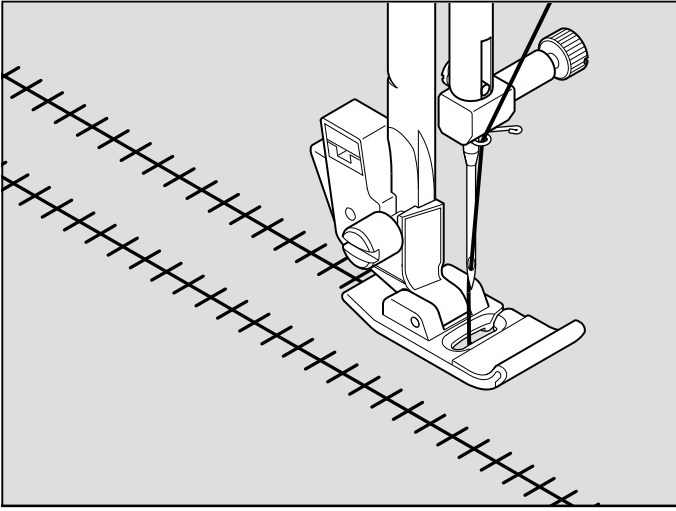

## ENTREDEUX DİKİŞİ

Kenarlarda ve eski moda dikişlerde kullanılan süslemeli bir dikiş. Entredeux dikişi, dikiş deseninde delikler açmak için çoğunlukla bir Kanatlı İğne ile (Singer Marka 2040) yapılır.

**Faydalı ipucu:** Kanatlı iğne kullanırken, tansiyonun + yönünde hafif ayarlanması deliğin büyüklüğünü artıracaktır.

## ENTREDEUX-STICH

Dieser Stich wird für Kantenverzierung und traditionelle Stickmuster verwendet. Für die Hohlsaumtechnik benötigen Sie eine Wing-Nadel (Singer Style 2040).

**Tip:** Durch leichtes Erhöhen der Fadenspannung kann man größere Hohlsaumeffekte mit der Wing-Nadel erzielen.

## POINT ENTREDEUX

Utile pour la couture décorative de bordures et pour une couture à l'ancienne. Le point entredeux est le plus souvent cousu à l'aide d'une aiguille sabre (Style SINGER 2040) pour créer des trous dans le motif du point.

**Conseil utile :** Un léger ajustement (+) de la tension augmente la taille du trou lorsqu'une aiguille sabre est utilisée.

## DEKORATİF DESENLER

### AYARLAMALAR

: Baskı ayağı - Saten dikiş ayağı  
: İplik tansiyonu ayarlama düğmesi  
- OTOMATİK

- \* Daima kullanacağınız kumaşın bir parçası üzerinde deneme yapın.
- \* Dikişe başlamadan önce, dikiş sırasında ipliğin bitmemesi için masuraya yeterince iplik sarılı olduğundan emin olun.
- \* Üst ipliği hafif gevşetin.

**Faydalı ipucu:** Güzel bir görünüm için, hafif düşük (-) bir tansiyon ayarı ile deneme yapın.

## DEKORATIVE MUSTER

### EINSTELLUNGEN

: Nähfuß - Raupenfuß  
: Oberfadenspannung - AUTO

- \* Machen Sie eine Nähprobe auf einem Reststück des Stoffes, den Sie verzieren möchten.
- \* Nähen Sie mit voller Spule, damit Ihnen nicht mitten in einem Muster der Faden ausgeht.
- \* Reduzieren Sie die Oberfadenspannung etwas.

**Tip:** Für ein besseres Nahtbild experimentieren Sie mit einer etwas niedrigeren Fadenspannung.

## POINTS DÉCORATIFS

### RÉGLAGES

: Pied presseur - Pied point bourdon  
: Réglage tension du fil supérieur - AUTO

- \* Vous devriez effectuer un essai sur une pièce du même tissu à coudre pour vérifier le résultat.
- \* Avant de débuter une couture, vérifier qu'il y a assez de fil enroulé sur la bobine, afin de ne pas manquer de fil lors de la couture.
- \* Diminuez légèrement la tension du fil supérieur.

**Conseil utile :** Pour une meilleure apparence, faites des essais en diminuant (-) légèrement la tension du fil supérieur.

## DESEN DİKİŞİ İLE İLGİLİ İPUÇLARI

### Yaka üzerinde hilal deseni

Bu, bayan ve çocuk elbiselerinin kol ağızları, yakaları ve masa örtüsü kenarları için kullanılan ideal bir dekoratif dikiştir.

Bu dikiş desenini masa örtüsü kenarları için kullanırken, ilk önce dikişi dikin ardından, kumaşın kenarını dikiş kenarı boyunca kesin. Bu sırada, dikiş kesmemeye dikkat edin.

## TIPPS FÜR DEKORATIVE EFFEKTE

### Festonbogen am Kragen

Dieser Stich ist ideal zum Verzieren von Ärmeln und Kragen, sowie zum Versäubern von Stoffkanten.

Zum Versäubern nähen Sie erst den Festonbogen, und schneiden Sie dann den Stoff entlang der Naht ab. Achten Sie darauf, den Festonbogen nicht anzuschneiden.

## IDÉES SUR LES POINTS DÉCORATIFS

### Point croissant cousu sur un collet

C'est un point décoratif idéal pour les manches et les collets des vêtements féminins et d'enfants et aussi pour la finition des napperons en tissu.

Avant de débuter une couture sur les napperons en tissu, cousez en premier le motif et ensuite découpez le rebord du tissu en suivant le rebord du motif. Assurez-vous de ne pas couper le fil du motif.

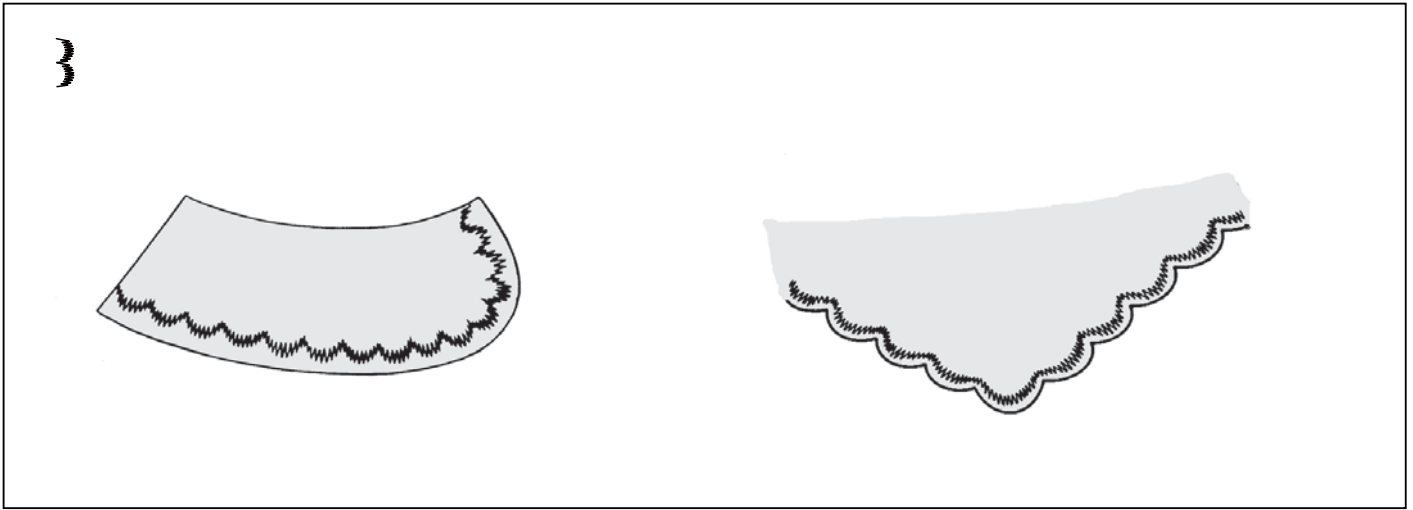

## ENTREDEUX-STEEL

Deze steek wordt voor de randversiering en voor traditionele steekpatronen gebruikt. Voor de open zoom-techniek heeft u een Wing-naald nodig (Singer Style 2040).

**Tip: door de draadspanning licht te verhogen kan men grotere steekgaten met de Wing-naald realiseren.**

## PUNTO ENTREDEUX

Utilizzato per cuciture decorative sui bordi e anche per orli a giorno. L'entredeux è spesso cucito con l'ago a lancia (Singer cat. 2040) per creare buchi nel motivo cucito.

**Indicazioni utili: Una piccola regolazione + della tensione, aumenterà la dimensione del buco se usate aghi a lancia.**

## PUNTADA "ENTREDOS"

Útil para puntadas decorativas de bordes y para usar en costuras antiguas. La puntada "Entre dos" es más comúnmente usada con una aguja "de ala" (Singer estilo 2040) para crear agujeros en el patrón de costura.

**Consejo útil: Un ligero ajuste en + de la tensión aumentará el tamaño del agujero cuando se usa una aguja "de ala".**

## DECORATIEVE PATRONEN

### INSTELLINGEN

: Voetje - Cordonvoet  
: Spanningsregelaar - AUTO

- \* Naai eerst een proeflapje op een afgeknipte strook van de stof die u gaat naaien om het patroon dat u wilt gaan gebruiken te testen.
- \* Controleer alvorens u begint te naaien of er voldoende draad op de spoel gewonden is om er voor te zorgen dat de draad tijdens het naaien niet opraakt.
- \* Verminder de spanning van de bovendraad een beetje.

**Tip: voor een beter naaibeeld experimenteert u met een wat lagere draadspanning.**

## ENKELE NAAITIPS VOOR DECORATIEVE STEKEN

### Schulpsteek op kraag

Dit is een ideale decoratieve steek voor de mouwen en kragen van dames- en kinderkleding en ook voor het afwerken van randen. Wanneer u dit steekpatroon gebruikt voor het afwerken van randen, eerst de steek naaien en vervolgens de rand van de stof langs de rand van de steek afknippen. Wees daarbij voorzichtig de steek niet af te knippen.

## SCHEMI DECORATIVI

### IMPOSTAZIONI

: Piedino - Piedino per punto pieno (satin)  
: Controllo di tensione del filo - AUTO

- \* Per controllare il punto che state per utilizzare è bene effettuare delle prove su una striscia di stoffa.
- \* Prima di iniziare a cucire, controllate che vi sia abbastanza filo sulla bobina, per essere sicuri che non termini prima che sia finito il ricamo.
- \* Riducete leggermente la tensione del filo.

**Indicazioni utili: Per una migliore riuscita della prova, fate una piccola regolazione - della tensione.**

## CONSIGLI PER CUCIRE DISEGNI

### Festoni su un colletto

Un punto decorativo ideale per maniche e colletti di abiti femminili e per bambini. Il punto serve anche per dare una forma al bordo. Se utilizzate il punto per questo ultimo scopo, prima cucite il punto, quindi rifilate il bordo del tessuto seguendo da vicino il punto. Fate attenzione a non tagliare il filo del punto.

## DISEÑOS DE BORDADOS DECORATIVOS

### AJUSTES

: Pie prensatelas - Pie para coser en satén  
: Control tensión hilo - AUTO

- \* Puede realizar una costura de prueba en un recorte de material para verificar el patrón a usar.
- \* Antes de comenzar la costura, verifique que haya suficiente hilo enrollado en el carrete para asegurarse que no se quedará sin hilo durante la costura.
- \* Afloje liberamente la tensión del hilo superior.

**Consejo útil: Para lograr mejores terminaciones experimente con un ajuste de la tensión (-) ligeramente menor.**

## TIPOS DE PUNTADAS DECORATIVAS

### Creciente de ondas de cuello

Esto es ideal para puntadas decorativas de mangas y cuellos de vestimenta de damas y niños, y también para bordes tableados.

Quando se usa este patrón de puntada para bordes tableados, primero se debe coser la puntada y luego cortar el borde del material a lo largo del borde de la puntada. Tenga cuidado de no cortar la costura.

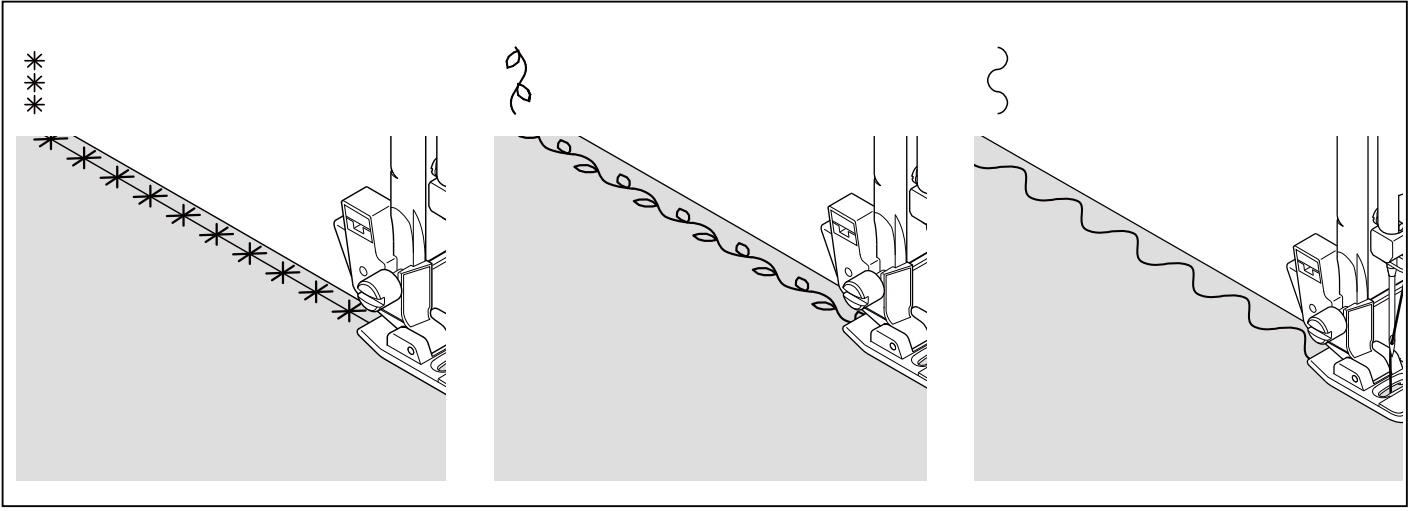

## SÜREKLİ DESENLER

### AYARLAMALAR

- : Baskı ayağı - Genel amaçlı ayak veya saten dikiş ayağı
- : İplik tansiyonu ayarlama düğmesi – OTOMATİK

Bunlar, genellikle giysilerin ve ev süsleme işlerinin kenarlarında görülen sürekli desenleri dikmek için kullanılan ideal desenlerdir. İstedığınız deseni kullanın.

## ENDLOS-STICHMUSTER

### EINSTELLUNGEN

- : Nähfuß
- Allzwecknähfuß oder Raupenfuß
- : Oberfadenspannung - AUTO

Diese Muster eignen sich am besten für durchlaufende Bordüren. Suchen Sie aus, welches Ihnen am besten gefällt.

## MOTIFS EN CONTINU

### RÉGLAGES

- : Pied presseur
- Pied universel ou point bourdon
- : Réglage tension du fil supérieur
- AUTO

Ceux-ci sont les motifs optimaux pour coudre en continu, souvent vus sur les bordures ou les ourlets de vêtements et sur des projets de décoration intérieure. Utilisez les motifs selon vos préférences.

## DÜĞME DİKME



### AYARLAMALAR

- : Baskı Ayağı - Genel amaçlı ayak
- : Besleme dişlisi düğmesi -

Yardımcı tablayı kaldırarak ve ardından Besleme Dişlileri Kolunu makineye doğru iterek besleme dişlilerini düşürün. Düğme Dikme dikişini seçin. Kumaşı ve düğmeyi baskı ayağının altına yerleştirin. Baskı ayağını indirin. İğnenin sol ve sağ düğme deliklerinden çıktığından emin olmak için volanı kendinize doğru yavaşça çevirin.

Gerekirse, dikiş genişliğini ayarlayın. Düğmeyi dikmek için pedala basın. Bir halka gerektiğinde, düğmenin üzerine bir iğne veya pim yerleştirin ve şekilde gösterildiği gibi üzerinden dikişin.

**Faydalı İpucu: İpliği sağlamlaştırmak için, her iki ipliği kumaşın arka tarafına çekin ve birbirine bağlayın.**

## KNOPFANNÄHEN



### EINSTELLUNGEN

- : Nähfuß - Allzwecknähfuß
- : Transporter versenken -

Versenken Sie den Transporter indem Sie den Anschlag abnehmen und den Transporterhebel zur Maschine hin schieben.

Wählen Sie den Knopfannähstich. Platzieren Sie Ihren Stoff und Knopf unter dem Nähfuß. Senken Sie den Nähfuß ab. Drehen Sie das Handrad langsam auf sich zu, um zu sehen, ob die Nadel in die Knopflöcher einsticht. Passen Sie die Stichbreite bei Bedarf an. Betätigen Sie den Fußanlasser um den Knopf anzunähen.

Möchten Sie einen Stil für den Knopf, legen Sie eine Nadel auf den Knopf und übernähen Sie diese, wie im Bild gezeigt.

**Hinweis: Um den Faden zu vernähen, ziehen Sie beide Fäden auf die Rückseite und vernähen Sie diese.**

## COUDRE UN BOUTON



### RÉGLAGES

- : Pied Presseur - Pied universel
- : Levier des griffes d'entraînement -

Abaisser les griffes d'entraînement en retirant la table d'extension, puis en poussant le levier des griffes d'entraînement vers la machine.

Sélectionner le Bouton de Couture de Points. Positionner votre tissu et votre bouton sous le pied presseur. Abaisser le pied presseur. Tourner lentement le volant vers vous pour s'assurer que l'aiguille traverse à la fois les ouvertures droites et gauches du bouton. Ajuster la largeur du point si nécessaire. Appuyer sur la pédale pour coudre le bouton.

**Si une tige est nécessaire, placer l'aiguille ou épingler en haut du bouton et coudre au-dessus de celui-ci, comme illustré.**

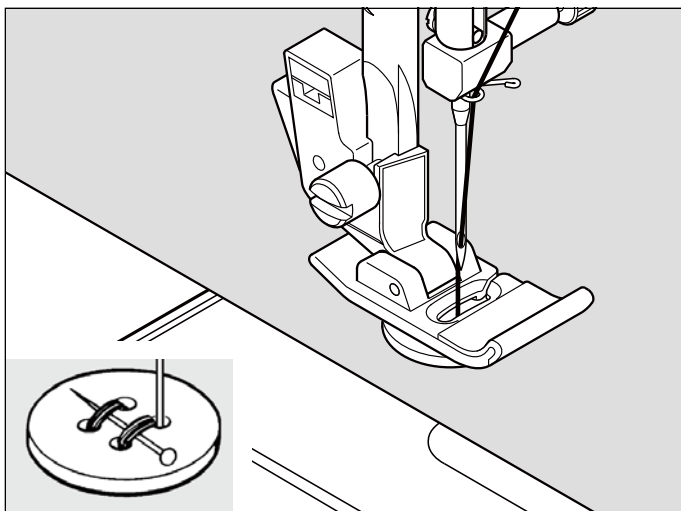

## DOORLOPENDE PATRONEN

### INSTELLINGEN

- : Voetje - Universele voet
- : Spanningsregelaar - AUTO

De patronen die rechts staan afgebeeld zijn doorlopende patronen. Gebruik het patroon dat aan uw behoeften voldoet.

## DISEGNI CONTINUI

### IMPOSTAZIONI

- : Piedino - Piedino multi funzione o per punto pieno (satin)
- : Controllo di tensione del filo - AUTO

Questi motivi sono stati studiati per la cucitura continua di disegni. Utilizzate quello che preferite.

## PATRONES CONTINUOS

### AJUSTES

- : Pie prensatelas
- Pie universal o para coser en satén
- : Control tensión hilo - AUTO

Estos son los patrones ideales para costura de patrones continuos. Use cualquiera de los patrones de acuerdo a su preferencia.

## KNOOP AANZETTEN



### INSTELLINGEN

- : Voetje - Naaivoet - Universele voet
- : transporteur schuif -

Verzink de transporteur door de aanschuiftafel te verwijderen en de schuif voor verzinken transporteur te schuiven richting de machine.

Selecteer de knoop aanzet steek. Plaats de stof en knoop onder de naaivoet. Laat de naaivoet zakken. Draai het handwiel langzaam naar u toe om zeker te zijn dat de naald door de linker en rechter opening van de knoop kan. Pas de steekbreedte aan als dat nodig is. Druk op het voetpedaal om de knoop aan te naaien.

Als een steeltje nodig is, plaats dan een naald of speld boven op de knoop en naai hier bovenlangs, zoals afgebeeld.

**Handige tip: Om af te hechten, trek beide draden naar de achterkant van de stof en leg hier een knoopje in.**

## CUCITURA DI UN BOTTONE



### IMPOSTAZIONI

- : Piedino - multi funzione
- : Controllo griffe -

Abbassare le griffe rimuovendo il tavolo estendibile e premendo la leva abbassa griffe verso la macchina.

Selezionare il punto per asole. Posizionare il tessuto e il bottone sotto il piedino. Abbassare il piedino. Ruotare il volantino verso di se lentamente per assicurarsi che l'ago entri perfettamente a destra e a sinistra delle aperture del bottone. Regolare l'ampiezza punto se necessario. Premere il reostato per cucire il bottone.

Se viene richiesto un gambo, posizionare un ago o uno spillo sopra al bottone e cucire sopra di esso, come illustrato.

Suggerimento utile: per fermare il filo, tirare i fili dal retro del tessuto e legarli insieme.

## COSIENDO UN BOTON



### AJUSTES

- : Prensatelas - Prensatelas Universal
- : Control de dientes -

Baje los dientes retráctiles removiendo la mesa extensora y presionando la palanca hacia la máquina.

Seleccione la puntada para coser Botones. Coloque el botón y la tela bajo el prensatelas. Baje el prensatelas. Gire lentamente el volante hacia usted para asegurarse que la aguja pase libremente por los hoyos del botón. Ajuste el ancho de puntada si es necesario. Presione el control de pedal para coser el botón.

**Si se requiere que el botón quede un poco suelto, coloque una aguja o un alfiler en la parte superior del botón y cosa por encima como se ilustra.**

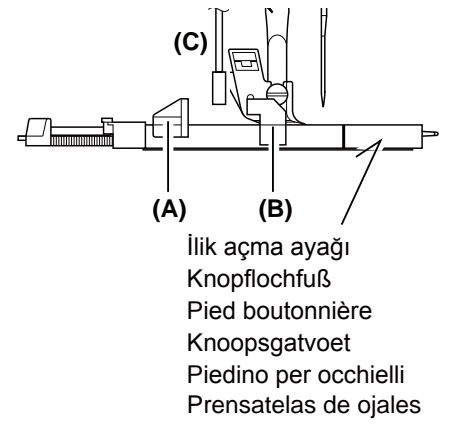
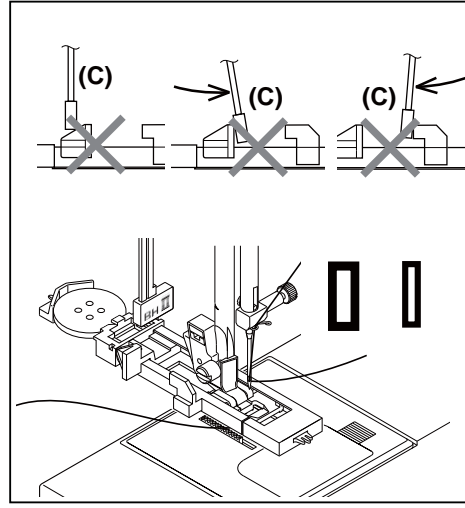
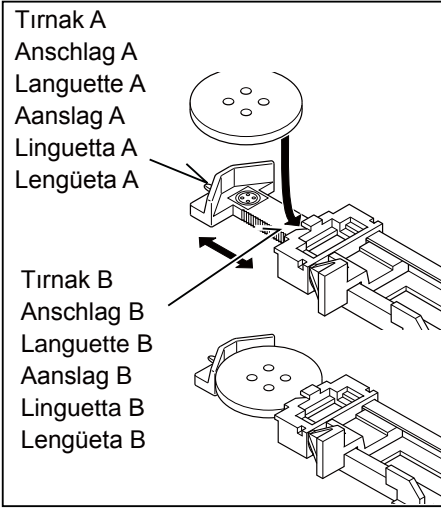

## İLİK AÇMA

### İLİK AÇMA AYAĞINI KULLANMA

Makineniz, düğmenin büyüklüğünü ölçen ve gerekli ilik ebadını hesaplayan bir sistem tarafından dikilen iki farklı punteriz ilik genişliğini sunar. Bütün bunlar, tek basit bir adımda yapılır.

## İŞLEM

- \* İliklerin açılacağı yerlerde, giysi yerine bir astar kullanın. Destek parçası veya normal bir astar kullanılabilir.
- \* Kullandığınız kumaşın bir parçası üzerinde bir deneme amaçlı ilik açın. Ardından, iliği kullanacağınız düğme ile deneyin.

1. İlik açma desenlerinden birisini seçin.
2. Baskı ayağını ilik açma ayağı ile değiştirin. (Sayfa 36 - 37'teki "Baskı ayağının değiştirilmesi" kısmına bakın).
3. Düğmeyi, ilik açma ayağı içine yerleştirin. (Yukarıdaki "İlik açma ayağını kullanma" kısmına bakın.)
4. (A) ve (B) tahditleri arasına dikey inmesi için ilik açma kolunu (C) indirin.
5. İliğin konumunu elbise üzerinde dikkatlice işaretleyin.
6. Kumaşı ayağın altına yerleştirin. Kumaşın alt tarafındaki masura ipliğini yaklaşık 10 cm kadar geriye doğru çekin.
7. Kumaş üzerindeki ilik işaretini, ilik ayağı üzerindeki işaretle hizalayın ve ilik ayağını indirin.
8. Üst ipliği tutarken makineyi çalıştırın.

## KNOPFLÖCHER

### GEBRAUCH DES KNOPFLOCHFUFES

Ihre Nähmaschine ist mit 2 unterschiedlichen Breiten für die Knopflochraupen sowie mit einem System zur Messung der Knopfgröße und Ermittlung der erforderlichen Knopflochlänge ausgestattet. Alles erfolgt in einem einzigen Arbeitsschritt.

## VORBEREITUNG ZUM NÄHEN

- \* Im Knopflochbereich sollten Sie den Stoff mit Stickvlies unterlegen.
  - \* Nähen Sie ein Knopfloch zur Probe auf einem Reststück Ihres Stoffes. Probieren Sie es mit dem gewünschten Knopf aus.
1. Wählen Sie eines der beiden Knopflocharten.
  2. Bringen Sie den Knopflochfuß an (siehe „Nähfuß auswechseln“, S. 36 - 37.)
  3. Legen Sie den Knopf in den Knopflochfuß ein (siehe oben, „Gebrauch des Knopflochfußes“.)
  4. Senken Sie den Knopflochhebel (C) so ab, dass er senkrecht zwischen beiden Anschlägen (A) und (B) steht.
  5. Markieren Sie die Position des Knopflochs sorgfältig auf Ihrem Stoff.
  6. Legen Sie den Stoff unter den Knopflochfuß. Ziehen Sie ca. 10 cm des Unterfadens unter dem Stoff nach hinten.
  7. Bringen Sie die Markierung des Knopflochfußes und die Ihres Stoffes aufeinander, und lassen Sie den Knopflochfuß herunter.
  8. Halten Sie den Oberfaden leicht fest, und starten Sie die Maschine.

## CONFECTION DES

### BOUTONNIÈRES AUTOMATIQUE

La machine à coudre vous offre deux différentes largeurs de boutonnières à brides ou à oeillets et de boutonnières arrondies cousues au moyen d'un système mesurant la taille du bouton et qui calcule la taille de la boutonnière. Tout ceci s'effectue en une simple étape.

## PROCÉDURE

- \* Utilisez un entoilage dans la partie du vêtement où les boutonnières doivent être placées.
  - \* Faites une boutonnière d'essai sur un échantillon du tissu que vous utilisez. Essayez ensuite la boutonnière avec le bouton choisi.
1. Sélectionnez l'un des motifs de boutonnières.
  2. Remplacez le pied presseur par le pied boutonnière. (Reportez-vous à la section "Remplacement du pied presseur" à la page 36 - 37.)
  3. Introduisez le bouton dans le pied boutonnière. (Reportez-vous à la section "Utilisation du pied boutonnière" ci-dessus.)
  4. Abaissez le levier de boutonnière (C) de manière à ce qu'il s'abaisse verticalement entre les butées (A) et (B).
  5. Marquez soigneusement la position de la boutonnière sur le vêtement.
  6. Placez le tissu sous le pied. Tirez le fil de la bobine sous le tissu sur une longueur d'environ 10 cm (4 po) vers l'arrière.
  7. Alignez la marque de la boutonnière du tissu sur la marque du pied presseur, puis abaissez le pied boutonnière.
  8. Tout en tenant le fil supérieur, démarrez la machine.

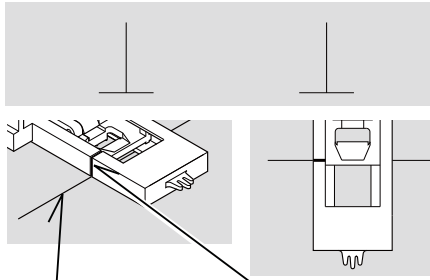

Kumaş işareti  
Markierung auf dem stoff  
Marque du tissu  
Markering op stof  
Segno sul tessuto  
Marca de material

İşaret  
Markierung auf dem Knopflochfuß  
Marque  
Markering op knoopsgatvoet  
Segno  
Marca

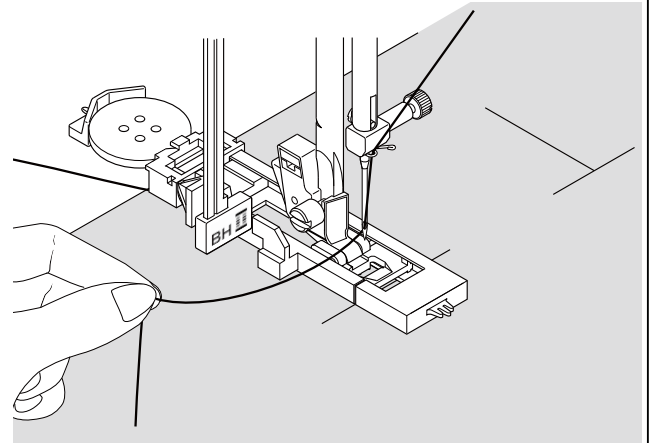

## KNOOPSGATEN MAKEN



### GEBRUIK VAN DE KNOOPSGATVOET

Uw naaimachine heeft 2 verschillende breedten voor de knoopsgatcordons en een systeem voor het meten van de knoopgrootte en voor het bepalen van de vereiste knoopsgat lengte uitgerust. Hiervoor is één enkele bewerkingsstap vereist.

### WERKWIJZE

- \* Gebruik vlieseline op de plaats van het kledingstuk waar de knoopsgaten gemaakt gaan worden. Steunstof of normale vlieseline kan worden gebruikt.
- \* Maak een proefknoopsgat op een stukje van de stof die u gebruikt. Probeer vervolgens het knoopsgat te maken met de gekozen knoop.

1. Selecteer een van de knoopsgatpatronen.
2. Vervang het voetje door de knoopsgatvoet. (Zie "Verwisselen van het voetje" op pagina 36 - 37.)
3. Steek de knoop in de knoopsgatvoet. (Zie "Gebruik van de knoopsgatvoet" hierboven.)
4. Stel de knoopsgathendel (C) zodanig in dat deze verticaal tussen de aanslagen (A) en (B) omlaag komt.
5. Markeer de positie van het knoopsgat op de stof.
6. Plaats de stof onder de voet. Trek de spoeldraad onder de stof over een lengte van ongeveer 10 centimeters naar achteren.
7. Lijn de knoopsgatmarkering op de stof uit met de markering op de knoopsgatvoet en zet vervolgens de knoopsgatvoet omlaag.
8. Houd de bovendraad vast en start de machine.

## COME CUCIRE UN OCCHIELLO



### USO DEL PIEDINO PER OCCHIELLI

La vostra macchina per cucire consente di cucire occhielli con due diversi spessori, utilizzando un sistema automatico che misura le dimensioni del bottone e calcola la lunghezza dell'occhiello necessario. Il tutto in un unico semplice passaggio.

### PROCEDURA

- \* Nell'area dell'indumento in cui devono essere creati gli occhielli applicate un rinforzo, o in carta (stabilizer) o in stoffa.
- \* Fate un'asola di prova su un ritaglio del tessuto che state utilizzando. Controllate l'occhiello con il bottone scelto.

1. Selezionate un tipo di occhiello.
2. Sostituite il piedino standard con il piedino per occhielli. (Vedi "Sostituzione del piedino" a pagina 36 - 37.)
3. Inserite il bottone nel piedino per occhielli. (Vedi sopra "Uso del piedino per occhielli".)
4. Abbassate la leva per occhielli (C) di modo che scenda verticalmente tra i fermi (A) e (B).
5. Segnate con precisione la posizione dell'occhiello sul vostro indumento.
6. Mettete il tessuto sotto il piedino. Estraiete da sotto il tessuto il filo della bobina, per una lunghezza di circa 10 cm e guidatelo verso il lato posteriore.
7. Allineate il segno dell'occhiello sul tessuto con il segno sul piedino per occhielli, quindi abbassate il piedino per occhielli.
8. Tenendo con le dita il filo superiore, avviate la macchina.

## CONFECCION DE OJALES



### USO DEL PIE DE OJALADOR

Su máquina de coser le ofrece dos anchos de ojales cosidos por un sistema que mide el tamaño del botón y calcula el tamaño del ojal necesario. Todo esto es realizado en solo un paso fácil.

### PROCEDIMIENTO

- \* Practique haciendo un ojal en un pedazo de material del tipo que va a usar. Luego intente hacer el ojal con el botón seleccionado.
- \* Use una entretela en el área de la vestimenta donde se van a hacer los ojales. Se puede usar papel tisú o entretela normal. Después de coser el ojal retire el papel.

1. Seleccione uno de los patrones de ojales.
2. Cambie el prensatelas por el pie ojalador. (Consulte "Cambio del pie prensatelas" en la página 36 - 37.)
3. Inserte el botón en el pie ojalador. (Consulte "Uso del pie ojalador" arriba.)
4. Ajuste la palanca de ojales (C) de manera que baje verticalmente entre los topes (A) y (B).
5. Marque cuidadosamente la posición del ojal en la vestimenta.
6. Coloque el material debajo del pie. Tire del hilo de la bobina debajo del material a un largo de aproximadamente 10 cm hacia atrás.
7. Alinee la marca del ojal en el material con la marca en el pie ojalador, y luego baje el pie ojalador.
8. Mientras sostiene el hilo superior, haga funcionar la máquina.

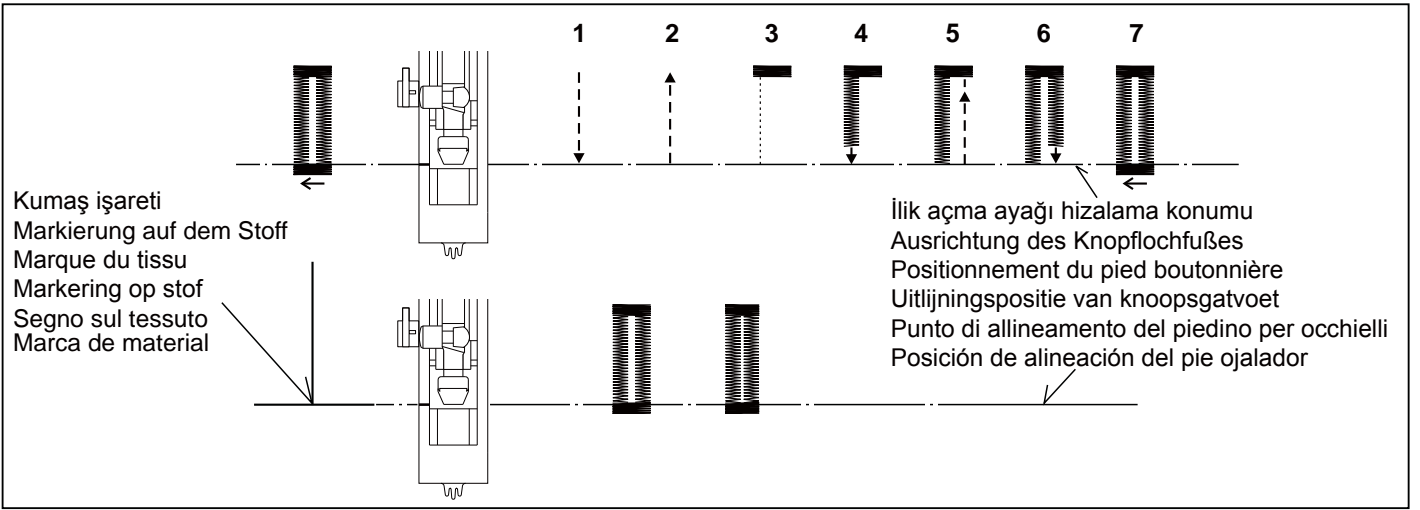

\* Dikiş aşağıdaki sıraya göre otomatik olarak tamamlanacaktır.

\* Das Nähprogramm läuft automatisch nach obiger Reihenfolge ab.

\* La couture sera complétée automatiquement dans l'ordre indiqué sur l'illustration.

9. Dikiş bittiğinde, iliğin ortasında kalan kumaşı açmak için bir ilik açma aparatı/dikiş sökme aparatı kullanın. Dikişi kesmemeye dikkat edin.

9. Wenn das Knopfloch fertig genäht ist, schneiden Sie das Knopfloch mit dem Trennmesser auf. Achten Sie darauf, die Knopflochraupen nicht zu beschädigen.

9. Une fois la couture terminée, utilisez un outil d'ouverture de boutonnière pour ouvrir le tissu au centre de la boutonnière. Veillez à ne pas couper le fil de la couture.

## KORDONLU İLİKLER

Doldurma kordonunu (kroşe ipliği veya ilik bükümlü ipliği) mahmuza takın ve kordonun her iki ucunu ayağın altına doğru çekip şekilde gösterildiği gibi bağlayın.

Zig-zag dikişler kordonu kapatacak şekilde iliği dikişin.

İşlem bittiğinde, kordonu ayaktan çözün, boşluğu almak için kordonları çekin ve fazlalıkları kesin.

## KNOPFLOCH MIT EINLAUFFADEN

Hängen Sie den Einlauffaden (Beilaufgarn) an der Nocke des Nähfußes ein, ziehen Sie beide Fadenenden unter den Nähfuß und verknoten Sie sie an der Vorderseite, wie abgebildet.

Nähen Sie das Knopfloch so, dass die Zickzackstiche den Einlauffaden überdecken.

Wenn das Knopfloch fertig genäht ist, lösen Sie den Knoten und schneiden Sie beide Enden des Einlauffadens knapp ab oder ziehen die Fäden auf die Rückseite des Stoffes und vernähen diese.

## BOUTONNIÈRE GANSÉE (RENFORCÉE)

Passez le cordonnet (fil de passe ou fil de soie) par-dessus la tige du pied à boutonnière et tirez les deux extrémités sous le pied vers le devant. Attachez le cordonnet tel que sur l'illustration.

Coudre la boutonnière de manière à ce que le zig-zag recouvre le cordonnet.

La boutonnière terminée, détachez le cordonnet du pied, tirez les bouts vers l'avant et taillez la longueur excédentaire.

## DİKİLMESİ ZOR KUMAŞLARDA İLİK AÇMA

Dikilmesi zor kumaşlarda veya çok katlı giysilerin kenarlarında ilik açarken, mükemmel ilikler açmak için, şekilde gösterildiği gibi ilik açma ayağının altına alt plakayı (A) takın.

Kumaşı, alt plaka ile ilik ayağı arasına yerleştirin.

## KNOPFLÖCHER IN DICKES MATERIAL NÄHEN

Wenn Sie in schwer zu nähende Stoffe oder in mehrlagige Stoffe Knopflöcher nähen wollen, müssen Sie, wie gezeigt, die Unterplatte A unter den Knopflochfuß legen.

Legen Sie anschließend den Stoff zwischen die Unterplatte und den Knopflochfuß für einen guten Transport.

## BOUTONNIÈRE SUR DES TISSUS DIFFICILES À COUDRE

Lorsque vous devez faire une boutonnière sur un tissu difficile à coudre ou sur un rebord ou sur un vêtement à plusieurs épaisseurs, fixez la sous-plaque (A) sur le pied à boutonnière tel qu'illustré pour confectionner une boutonnière parfaite.

Placez le tissu entre la sous-plaque et le pied à boutonnière.



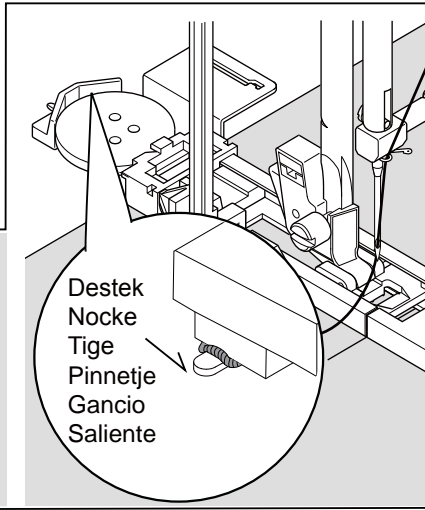
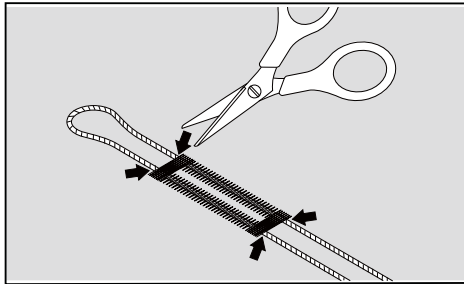
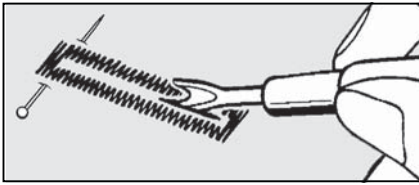

Destek  
Nocke  
Tige  
Pinnetje  
Gancio  
Saliente

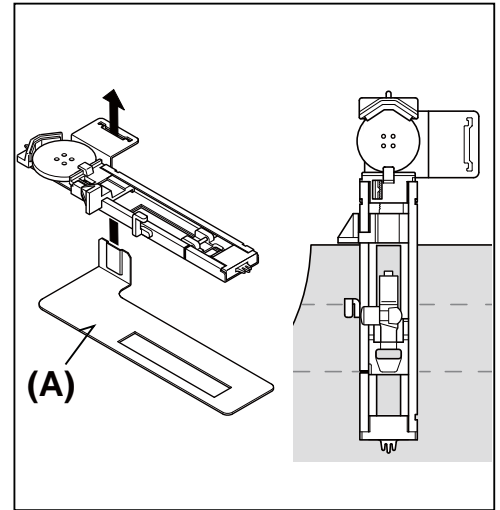

(A)

\* Het naaien zal automatisch in de onderstaande volgorde voltooid worden.

9. Gebruik nadat het naaien voltooid is een knoopsgatenopener voor het openen van de stof in het midden van het knoopsgat. Wees voorzichtig de cordon niet door te knippen.

\* La cucitura verrà effettuata automaticamente, seguendo l'ordine indicato nella figura.

9. Al termine della cucitura, utilizzate un taglia-sole per aprire il tessuto al centro dell'occhiello. Fate attenzione a non tagliare le cuciture.

\* La costura se terminará automáticamente en el siguiente orden.

9. Cuando se termina la costura, use un abridor de ojales para abrir el material en el centro del ojal. Tenga cuidado de no cortar el hilo de la costura.

## KNOOPSGAT MET KOORDINLEG

Haak de koordinleg (haakgaren of knoopsgatgaren) aan de nok van het voetje vast, trek de beide draadeinden onder het voetje en knoop ze aan de voorkant vast, zoals afgebeeld is.

Naai het knoopsgat zo dat de zigzagsteken de koordinleg bedekken.

Wanneer het knoopsgat afgewerkt is, maakt u de knoop weer los en u knipt beide uiteinden van de koordinleg kort af.

## ASOLE CORDONATE

Agganciare il capio del cordoncino sul gancio posteriore e tirare verso di voi le due estremità sotto al piedino.

Cucire l'asola in modo che lo zig-zag copra il cordoncino.

Quando terminato, sganciare il cordoncino dal piedino e tirare le due estremità come indicato, quindi, tagliare la parte in eccesso.

## OJALES CON CORDON

Enganchar el cordón de relleno al saliente de la guía y estirar ambos extremos del cordón hacia adelante, por debajo de la guía.

Coser el ojal de forma que las puntadas de zig-zag cubran el cordón.

Quando termine, separe el cordón del prensatelas, jale los cordones para quitar la holgura y remover el excedente.

## KNOOPSGATEN OP MOEILIK TE NAAIEN STOFFEN

Voor het naaien van knoopsgaten op moeilijk verwerkbare stoffen of langs de rand van meerlagige kledingstukken, bevestigt U de onderplaat (A) op de knoopsgatenvoet zoals aangegeven om perfecte knoopsgaten te naaien.

Plaats de stof tussen de onderplaat en de knoopsgatenvoet.

## ASOLE CON TESSUTI DIFFICILE DA CUCIRE

Quando ci sono asole con tessuti difficili da cucire o lungo il bordo di capi multistrato, fissare la sotto-piastra (A) sul piedino per asole come illustrato.

Posizionare il tessuto tra il sotto-piastra e il piedino per asole.

## HACIENDO OJALES EN MATERIALES DIFICILES DE COSER

Al hacer ojales en materiales difíciles de coser o a lo largo de prendas de varias capas, coloque la placa inferior (A) en pie ojalador tal como se indica para hacer ojales perfectos.

Coloque el material entre la placa inferior y pie ojalador.

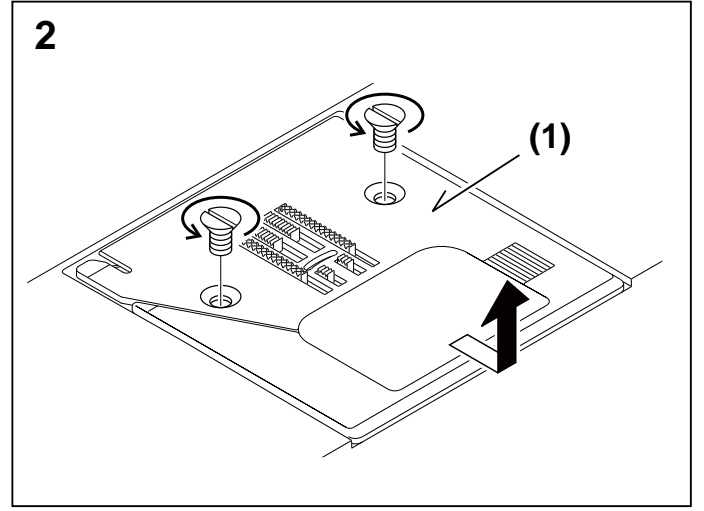
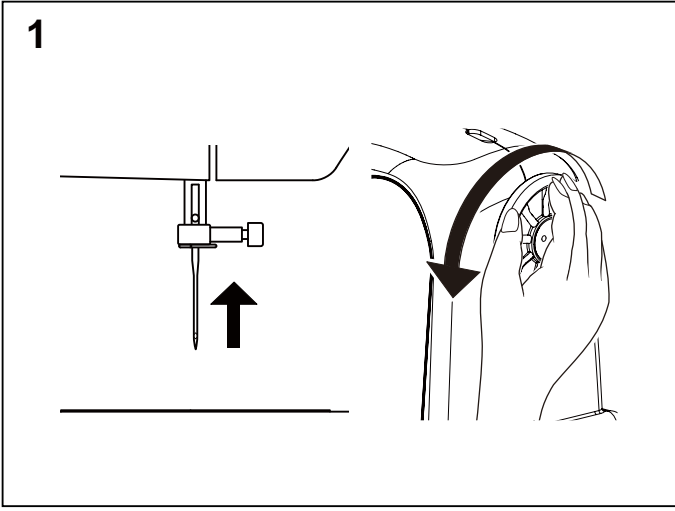

### 3. MAKİNENİN BAKIMI

### 3. PFLEGE UND REINIGUNG IHRER MASCHINE

### 3. ENTRETIEN DE LA MACHINE

#### YATAK ALANININ VE BESLEME DİŞLİLERİNİN TEMİZLENMESİ

#### REINIGUNG DES TRANSPORTEURS UND DES GREIFERRAUMS

#### NETTOYAGE DES GRIFFES ET AUTOUR DU CROCHET

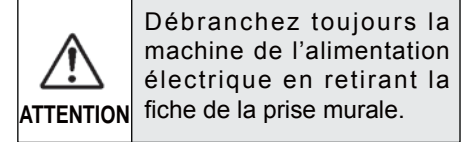
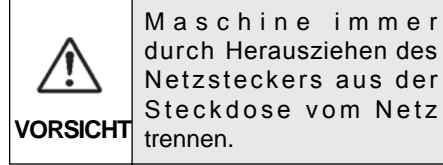
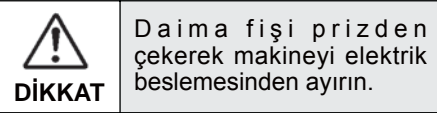

Makinenin en iyi şekilde çalışması için, önemli parçaları daima temiz tutmak gerekir.

Um eine einwandfreie Funktion Ihrer Maschine sicherzustellen, sind alle wichtigen Teile immer sauber zu halten.

Pour assurer un meilleur rendement de la machine, il est nécessaire de garder les pièces essentielles toujours propres.

1. İğneyi en yüksek konuma kaldırın.
2. Sökmek için, iğne plakasındaki (1) iki vidayı sökün ve iğne plakasını şekilde gösterildiği gibi kendinize doğru kaydırın.
3. Mekiği (2) çıkarın.
4. Kumaş dişlilerini ve yatak alanını bir tüy fırçası ile temizleyin.

1. Bringen Sie die Nadel in die höchste Stellung.
2. Beide Schrauben der Stichplatte (1) herausdrehen. Stichplatte gegen sich schieben, wie in der Abbildung dargestellt, und entfernen.
3. Entfernen Sie die Spulenkapsel (2).
4. Reinigen Sie den Transporteur und den Greiferraum mit dem Pinsel aus dem Zubehör.

1. Relevez l'aiguille à sa position la plus haute.
2. Enlevez les deux vis de la plaque d'aiguille (1) et faite glisser la plaque d'aiguille vers vous comme dans l'illustration pour retirer la plaque.
3. Enlevez le porte canette (2).
4. Nettoyez les griffes et l'emplacement du crochet avec la brosse.

Oklarla gösterildiği gibi, yatak yuvasına bir damla dikiş makinesi yağı damlatın. (A, B)

Geben Sie einen Tropfen Nähmaschinenöl an die durch Pfeile (A, B) gekennzeichneten Stellen des Greifers.

Mettez une goutte d'huile pour machine à coudre sur le rebord du crochet comme indiqué par les flèches (A,B).

**NOT: Singer marka dikiş makinesi yağı tavsiye edilir. Dikiş makinesinin yağlanması için uygun olmadığından "çok amaçlı" yağı KULLANMAYIN.**

**HINWEIS: Verwenden Sie gutes Nähmaschinen Öl zum Ölen Ihrer Nähmaschine - kein Allzweck-ÖL!**

**REMARQUE : Nous vous suggérons d'utiliser l'huile pour machine à coudre de marque SINGER. NE PAS utiliser une huile tout usage qui n'est pas recommandée pour lubrifier les machines à coudre.**

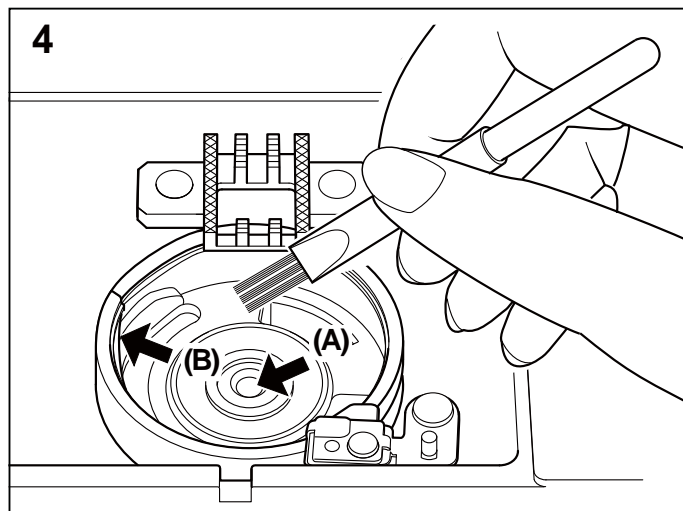
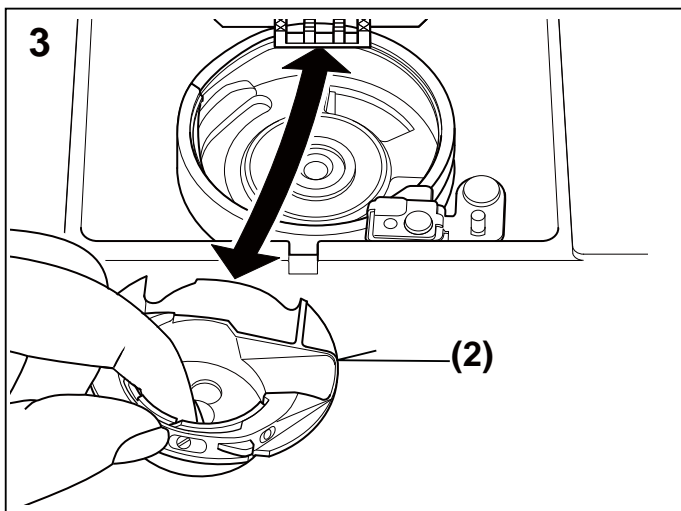

### 3. ONDERHOUD VAN DE MACHINE

#### SCHOONMAKEN VAN GRIJPERUIMTE EN TRANSPORTEUR

 LET OP	<p>Maak de machine steeds los van de stroomvoorziening door de stekker uit het stopcontact te verwijderen.</p>
------------	--

Om uw machine in een goede conditie te houden is het noodzakelijk deze goed schoon te maken.

1. Zet de naald in de hoogste stand.
2. Beide schroeven van de naaldplaat (1) eruit draaien. Naaldplaat naar u toe schuiven, zoals in de afbeelding weergegeven is, en verwijderen.
3. Verwijder het spoelhuis (2).
4. Maak de transporteur en de grijperruimte goed schoon met het kwastje.  
Doe een drupje olie in de grijperbaan waar het spoelhuis in loopt, aangegeven door de pijltjes (A, B).

**LET OP:** gebruik uitsluitend SINGER naaimachineolie. Gebruik in geen geval "multifunctionele" smeerolie. Normale smeerolie is voor naaimachines niet geschikt.

### 3. MANUTENZIONE DELLA VOSTRA MACCHINA PER CUCIRE

#### PULIZIA DELL'AREA DELLA GRIFFA E DEL CROCHET

 ATTENZIONE	<p>Scollegate sempre l'alimentazione della macchina, staccando la spina dalla presa di rete.</p>
----------------	--

Perchè la macchina funzioni nel migliore dei modi, è necessario pulire ogni volta le parti più importanti.

1. Sollevate l'ago nella sua posizione più elevata.
2. Rimuovete le due viti (1) e togliete la placca d'ago facendola scorrere verso di voi.  
Mettete una goccia di olio da macchina per cucire sul percorso del crochet, nei punti indicati dalle frecce (A, B).
3. Togliete la scatola bobina (2).
4. Pulite le griffe e l'area del crochet con lo spazzolino in dotazione.  
Mettete una goccia di olio da macchina per cucire sul percorso del crochet, nei punti indicati dalle frecce (A, B).

**NOTA:** Vi consigliamo Olio da Macchine per Cucire Marca Singer. **NON UTILIZZATE** un lubrificante "generico" in quando non adatto alle macchine per cucire.

### 3. CUIDE SU MAQUINA

#### LIMPIAR EL AREA DEL TRANSPORTADOR Y LA LANZADERA

 PRECAUCION	<p>Siempre desconecte la máquina de la fuente de alimentación retirando el enchufe del tomacorriente de la pared.</p>
----------------	---

Es necesario que mantenga las piezas esenciales limpias siempre, para obtener un funcionamiento eficiente de su máquina.

1. Levantar la aguja a la posición más alta.
2. Quitar dos tornillos en la placa de la aguja y deslice la placa de la aguja (1) hacia usted según se ilustra para su remoción.
3. Quite la caja bobina (2).
4. Limpiar el área del transportador y de la lanzadera con el cepillo.  
Ponga una gota de aceite para máquina de coser por el eje central de lanzadera y el carril de lanzadera como está indicado con las flechas (A, B).

**NOTA:** Se sugiere usar aceite de máquina de coser marca SINGER. **NO** use aceite "para todo uso" debido a que no es el más adecuado para la lubricación de su máquina de coser.

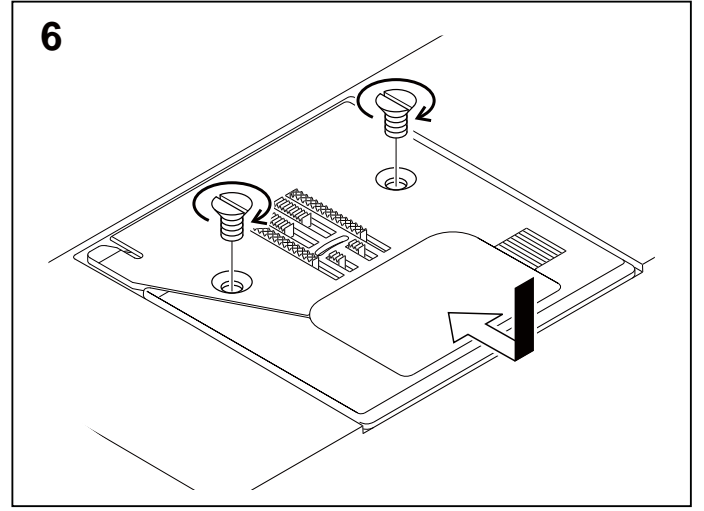
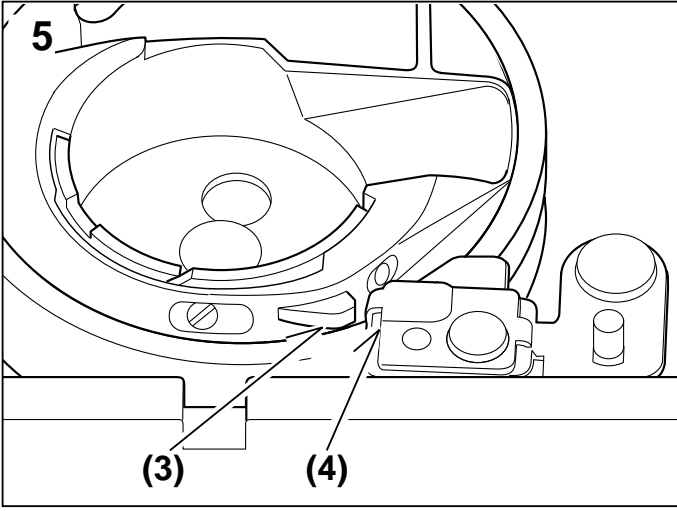

5. Mekiği, çıkıntı (3) yayın (4) karşısına gelecek şekilde yerleştirin.

5. Setzen Sie die Spulenkapsel wieder ein, sodass der Vorsprung (3) an der Feder (4) anliegt.

5. Replacez le porte canette en vous assurant que la projection (3) appuie sur le ressort (4).

6. İğnenin en yüksek pozisyonda olduğundan emin olun ve iğne plakasını, şekilde gösterildiği gibi yerine kaydırın.

6. Sicher stellen, dass die Nadel ganz oben steht. Stichplatte einsetzen und bis zum Anschlag schieben, wie in der Abbildung dargestellt.

6. Assurez-vous que l'aiguille est à sa position la plus haute et faites glisser la plaque d'aiguille pour la mettre en place tel qu'illustré.

#### **Dikiş makinesinin ve pedalın temizlenmesi**

Kullanımdan sonra, dikiş makinenizi ve pedalı temiz tutun. Dikiş makinesindeki ve pedaldaki tozları temizlemek için kuru bezler kullanın.

NOT: Elektrik çarpmalarını önlemek için kuru bezler kullanın.

#### **Reinigen der Nähmaschine und des Fußanlassers**

Halten Sie die Nähmaschine und den Fußanlasser sauber. Benutzen Sie trockene Tücher, um den Staub von der Nähmaschine und dem Fußanlasser zu entfernen.

Beachten Sie: Benutzen Sie trockene Tücher, um einen elektrischen Schock zu vermeiden.

#### **Nettoyage de la machine à coudre et du rhéostat**

Après l'utilisation, gardez la machine à coudre et le rhéostat propres, utilisez un chiffon sec pour enlever la poussière sur la machine et le rhéostat.

REMARQUE : Employez des chiffons secs pour éviter un choc électrique.

5. Plaats het spoelhuis weer terug in de grijperbeker met het neusje (3) tegen de veer (4).

6. Ervoor zorgen, dat de naald helemaal omhoog staat. Naaldplaat aanbrengen en tot aan de aanslag schuiven, zoals in de afbeelding weergegeven is.

#### **Reinigen van de machine en het voetpedaal.**

Maak de machine en het voetpedaal schoon na gebruik. Gebruik een droge doek om stof van de machine en het voetpedaal te verwijderen.

Let op: gebruik een droge doek om een elektrische schok te vermijden.

5. Inserite nuovamente la scatola bobina, con la sporgenza (3) a contatto della molla (4).

6. Accertatevi che l'ago sia nella sua posizione più alta e inserite la placca d'ago facendola scorrere, come indicato dalla figura.

#### **Pulire la macchina per cucire e il reostato**

Dopo l'uso, pulire la macchina e il reostato. Utilizzare stracci asciutti per rimuovere la polvere dalla macchina o dal reostato.

Nota: utilizzare stracci asciutti per prevenire scosse.

5. Vuelva a colocar la caja bobina con el reborde (3) contra el muelle (4).

6. Asegúrese de que la aguja esté en su posición más alta y colocada, deslice la placa de la aguja dentro de la posición según lo ilustrado.

#### **Limpieza de la máquina de coser y el pedal de control**

Después de usar, mantenga la máquina y el pedal limpios. Utilice trapos secos para quitar el polvo de la máquina de coser y del regulador del pie.

NOTA: Utilice trapos secos para evitar choque eléctrico.

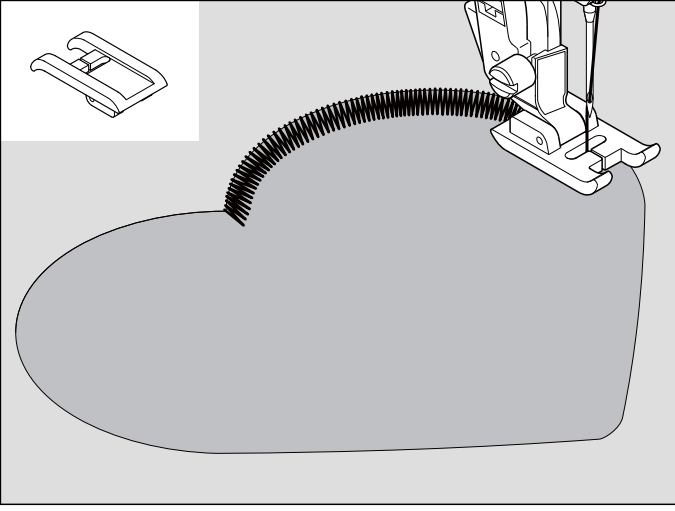

#### 4. DİĞER BİLGİLER

##### SATEN DİKİŞ AYAĞI

Saten dikiş ayağı, yoğun dikişlerin altından kolayca geçmesi için oluk biçimindedir. Bu ayak saten dikişlerin dikilmesi için ve düz dikiş dikerken genel amaçlı ayağın bir alternatifi olarak kullanılır.

Yakın mesafeli zig-zag dikişlere saten dikişler denir. Bu, özellikle applike ve punteriz için kullanılan etkileyici bir dikiştir. Saten dikiş için, üst ipliği hafif gevşetin. Hafif kumaşlarda büzülmeyi önlemek için bir selpak mendil veya astar kullanın.

#### 4. SONSTIGE INFORMATIONEN

##### RAUPENFUß

Der Raupenfuß ist mit einer Verzahnung auf der Unterseite versehen. Dies ermöglicht die Ausführung von besonders engen Stichen, die eine satinierte Optik ergeben. Der Raupenfuß eignet sich auch für die Verarbeitung von elastischen Stichen, als Alternative zu dem Standardfuß.

Enge Zickzackstiche nennen sich auch Satin- oder Raupenstiche. Diese Stiche eignen sich besonders für Applikationen und zum Riegeln. Bei der Ausführung von Satinstichen sollten Sie die Fadenspannung reduzieren. Um das Kräuseln zu vermeiden, unterlegen Sie zartes Gewebe, z.B. mit Stickvlies.

#### 4. AUTRES RENSEIGNEMENTS

##### PIED POINT BOURDON

Ce pied est conçu avec une encavure en dessous pour permettre aux points denses de passer plus facilement. Il est principalement employé pour coudre des points bourdon et est une alternative au pied presseur universel pour coudre des points extensibles.

Un point zigzag très rapproché est appelé point bourdon. Ceci est un point très attrayant pour un appliqué et une bride. Lorsque vous utilisez ce point, pensez à diminuer la tension supérieure. Utilisez un tissu en papier ou un entoilage sur un tissu léger pour éviter les fronces.

## 4. OVERIGE INFORMATIE

### **CORDONVOET**

De cordonvoet is met een vertanding aan de onderkant uitgevoerd. Dit maakt het uitvoeren van bijzonder nauwe steken mogelijk, die een gesatineerde optiek opleveren. De satijnsteek is ook geschikt als alternatief voor de standaardvoet bij de verwerking van elastische steken.

Nauwe zigzagsteken worden ook wel satijn- of cordonsteken genoemd. Deze steken zijn bijzonder goed geschikt voor applicaties en voor het afwerken. Bij de uitvoering van satijnsteken dient u de draadspanning te verminderen. Om het twijnen te verkomen, dient u bijvoorbeeld zijdepapier onder zacht weefsel te leggen.

## 4. ALTRE INFORMAZIONI

### **PIEDINO PER PUNTO SATIN (PUNTO PIENO)**

Il Piedino per punto satin è scanalato per permettere a cuciture a punti molto ravvicinati di passargli sotto con facilità. Può essere una buona alternativa al piedino standard quando si effettuano cuciture elastiche.

Il punto satin è un punto zig-zag molto ravvicinato. E' un punto molto elegante, utilizzato principalmente per applicazioni e travettature. Per cucire con punto satin allentate leggermente la tensione del filo superiore. Quando si cuciono stoffe molto sottili, utilizzate un rinforzo in carta o in tessuto, per evitare arricciamenti.

## 4. OTRA INFORMACIÓN

### **PIE PRENSATELAS PARA COSER EN SATEN**

El pie prensateclas para tejido satén está rebajado para permitir que las puntadas densas pasen fácilmente bajo el pie. Es muy útil para coser puntadas en satén y es una alternativa al pie prensateclas universal cuando se cosen puntadas elásticas.

La puntada de zig-zag corta, se llama puntada satén. Esta es una puntada atractiva usada para aplicaciones, refuerzos y presillas. Aflojar suavemente la tensión del hilo superior para esta puntada. Usar papel de seda ó entretela no tejida, para evitar las arrugas en materiales finos.

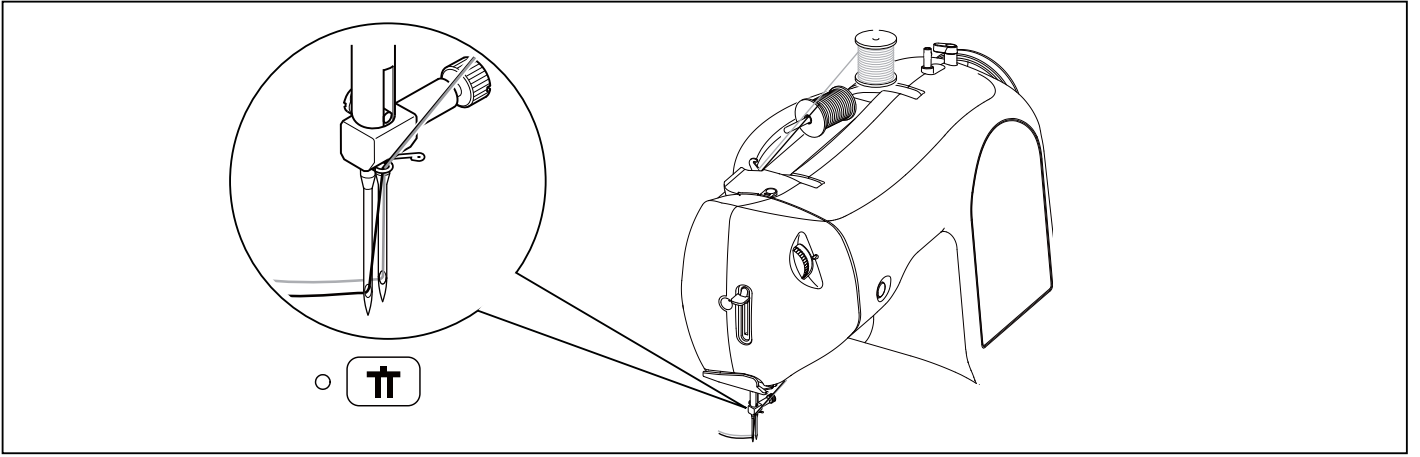

## ÇİFT İĞNE (Opsiyonel)

Çift iğne, nervür, çift üst dikiş ve dekoratif dikiş için iki paralel dikiş sırası yapar.

**Çift iğne kullanıldığında**, seçtiğiniz dikiş ne olursa olsun **her zaman çift iğne düğmesini kullanın**. Bunu yapmanız iğneleri kırılmaya karşı koruyacak ve makinenizdeki olası hasarları önleyecektir.

SINGER Markalı Çift İğnenin (2025 Tipi) kullanılması önemle tavsiye edilir.

## ZWILLINGSNADEL (Optional)

Eine Zwillingssnadel erzeugt zwei Reihen paralleler Stiche für Biesen oder dekorative Näh-effekte. Sobald Sie mit der Zwillingssnadel arbeiten, drücken Sie bitte die Zwillingssnadel Taste, egal welchen Stich Sie gewählt haben. Dies verhindert unbeabsichtigten Nadelbruch.

Verwenden Sie eine SINGER Nadel (Typ 2025).

## AIGUILLE DOUBLE (OPTIONNEL)

Une aiguille double produit deux rangs de points parallèles pour les nervures, le point de recouvrement double et la couture décorative.

**Lorsque vous utilisez une aiguille double, enfoncez toujours le bouton aiguille double**, quel que soit le point sélectionné. Cela évitera de casser les aiguilles et d'endommager votre machine, quel que soit le point sélectionné.

L'utilisation d'une aiguille double de la marque SINGER (Style 2025) est fortement recommandée.

## ÇİFT İĞNENİN TAKILMASI

1. Her bir iplik makarasına bir makara yerleştirin. İki ipliği bir iplik olarak takın. Bir ipliği, her iki iğneden önden arkaya doğru geçirin.
2. Masura ipliğini, tek iğneli dikişte olduğu gibi tutun. Her üç ipliği birlikte baskı ayağının altından makinenin arka tarafına doğru iplikte 6" (15 cm) kadar pay bırakarak çekin.

## ZWILLINGSNADEL EINFÄDELN

1. Setzen Sie eine Garnrolle auf jeden Garnrollenhalter auf. Fädeln Sie die beiden Fäden wie einen Faden ein. Fädeln Sie je einen Faden durch ein Nadelöhr der Zwillingssnadel.
2. Bringen Sie den Unterfaden nach oben, wie beim Nähen mit einer Nadel. Legen Sie die drei Fäden unter den Nähfuß nach hinten und lassen Sie ca. 6" (15cm) den Faden überstehen.

## ENFILER L'AIGUILLE DOUBLE

1. Placer une bobine sur chaque porte bobine. Enfiler les deux fils comme s'ils ne faisaient qu'un. Insérer un fil à travers chaque aiguille de l'avant vers l'arrière.
2. Tirer le fil de la bobine comme pour la couture à une seule aiguille. Tirer les trois fils ensemble sous le pied presseur vers l'arrière de la machine, laissant environ 15 cm (6") de fil.

**NOT: İplik geçirici, çift iğne ipliğini takmak için kullanılamaz.**

### Faydalı İpuçları:

1. Bir desen seçmeden önce her zaman çift iğne modunu seçin. Bu, çift iğnenin kırılma olasılığını önleyecektir.
2. Çift iğne dikiş modunun devreden çıkarılması ve makinenin normal dikiş moduna dönmesi için çift iğne düğmesine tekrar basın veya makineyi kapatın. Çift iğne sadece çift iğne düğmesinin ışığı kırmızı yandığında aktif hale gelir.

**Hinweis: Der Nadeleinfädler kann nicht zum Einfädeln der Zwillingssnadel verwendet werden.**

### Tipps:

1. Wählen Sie immer den Zwillingssnadel Modus bevor Sie Ihren Stich wählen. Dies verhindert unbeabsichtigten Nadelbruch.
2. Um die Zwillingssnadelfunktion wieder zu deaktivieren, bringen Sie die Maschine in den normalen Nähmodus zurück, indem Sie die Zwillingssnadelfunktions-Taste erneut drücken, oder die Maschine ausschalten. Die Zwillingssnadelfunktion ist nur aktiv solange die Zwillingssnadel-Taste rot hinterleuchtet ist.

**REMARQUE : L'enfileur d'aiguille ne peut pas être utilisé pour enfiler une aiguille double.**

### Conseils utiles :

1. Toujours sélectionner le mode aiguille double avant la sélection d'un modèle. Cela empêchera l'aiguille double de se casser.
2. Pour désactiver le mode aiguille double et revenir au mode couture normale sur la machine, appuyer de nouveau sur le bouton aiguille double ou éteindre la machine. Le mode aiguille double est uniquement actif lorsque le bouton aiguille double est illuminé en rouge.



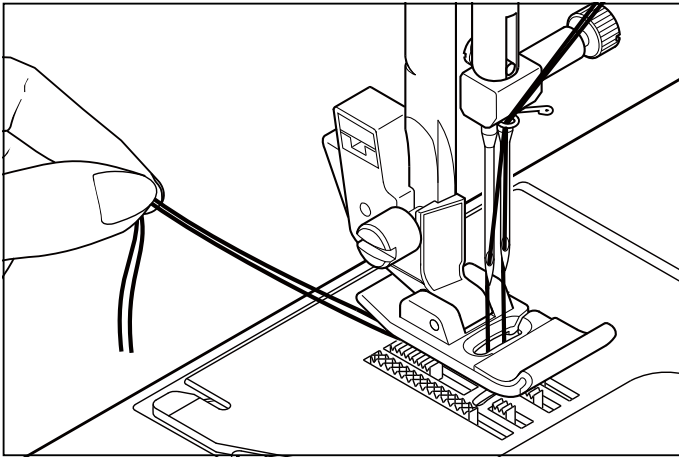

## TWEELINGNAALD (optioneel)

Een tweelingnaald geeft twee rijen van parallel gestikte steken voor zomen, dubbel doorstikken en decoratief naaien. **Bij gebruik van de tweelingnaald, altijd de tweelingnaald beveiligingsknop inschakelen.**

Onafhankelijk van de geselecteerde steek. Dit voorkomt gebroken naalden en beschadigingen aan de machine. Gebruik van een SINGER tweelingnaald (Style 2025) is sterk aangeraden.

## INRIJGEN VAN DE TWEELINGNAALD

1. Plaats een garenklos op elke garenpin. Rijk de twee garens in als één. Breng door elke naald een draad.
2. Haal de spoeldraad omhoog zoals u doet voor naaien met een enkele draad. Trek de drie draden samen onder de naaivoet naar de achterkant van de machine. Hou hierbij 15 cm vrij.

**Let op:** De draadinsteker kan niet gebruikt worden bij het inrijgen van de tweelingnaald.

### Handige tips:

1. Selecteer altijd de tweelingnaald beveiliging voordat u een steek kiest. Dit voorkomt breken van de tweelingnaald.
2. Om de tweelingnaald beveiliging uit te schakelen en terug te keren naar de standaard naaimodus, druk nogmaals op de tweelingnaald beveiliging of zet de machine uit. Tweelingnaald beveiliging is alleen actief als de als de knop rood oplicht.

## AGO GEMELLO (Opzionale)

Un ago gemello produce due cuciture parallele per nervature, doppia impuntura e cuciture decorative. Se si utilizza l'ago gemello, premere sempre il tasto ago gemello, indipendentemente dal punto selezionato. Questo previene la rottura di aghi e il danneggiamento della macchina.

Si raccomanda di utilizzare un ago gemello SINGER (modello 2025).

## INFILATURA DELL'AGO GEMELLO

1. Posizionare una spoletta in ogni porta spola. Infilare i due fili come se fossero uno. Infilare ciascun filo nella rispettiva cruna dell'ago, da davanti a dietro.
2. Recuperare il filo di bobina come se fosse un singolo ago. Tirare i tre fili insieme sotto il piedino sul retro della macchina, lasciando circa 15 cm di filo.

**NOTA:** L'infila ago automatico non può essere utilizzato per infilare l'ago gemello.

### Suggerimenti utili:

1. Selezionare sempre la modalità ago gemello prima di selezionare un motivo. Questo previene qualsiasi possibilità di rottura dell'ago gemello.
2. Per disinnestare la modalità ago gemello e tornare alla cucitura normale, premere un'altra volta il tasto ago gemello o spegnere la macchina. L'ago gemello è attivo solo quando il tasto ago gemello è illuminato di rosso.

## AGUJAS DOBLES (OPTCIONAL)

Una aguja doble produce dos hileras de puntadas paralelas para alforzas, puntadas superiores dobles y puntadas decorativas.

Quando utilice "aguja doble", **el ancho de la costura no** deberá nunca ajustarse por encima de la separación de la "aguja doble", sin importar la puntada seleccionada. De no hacerlo así se romperán las agujas y podría resultar dañada la máquina.

Se recomienda el uso de una Aguja Doble SINGER (Estilo 2025).

## ENHEBRADO DE DOS AGUJAS

1. Inserte el segundo poste de carrete. Coloque un carrete en cada poste. Ensarte las dos hebras como una. Jale una hebra por cada aguja de adelante hacia atrás.
2. Tome el hilo bobina como si fuese costura con una aguja. Jale los tres hilos juntos por debajo del pie prensatelas de adelante hacia atrás, dejando alrededor de 6" (15 cm).

**NOTA:** El enhebrador no se puede usar para enhebrar la aguja doble.

### Consejos útiles:

1. Seleccione siempre el modo de aguja doble antes de seleccionar un patrón. De esta manera se evitará cualquier posibilidad de que se rompa la aguja doble.
2. Al apagar la máquina de coser se vuelve al modo de costura normal. La aguja doble está activa solamente el interruptor de aguja doble de aguja doble se enciende en rojo.

## 5. PERFORMANS KONTROL LİSTESİ

### GENEL SORUNLAR

#### Makine dikiş yapmıyor

- \* Açma/kapatma düğmesi kapalı. Düğmeyi açın.
- \* Dikiş desenleri dikerken, ilik açma kolu yukarı kalkmıyor.  
- İlik açma kolunu kaldırın.
- \* İlik dikerken ilik açma kolu tamamen indirilmiyor.  
- İlik açma kolunu indirin.
- \* Masura sarıcı devreye giriyor.  
- Masura sarıcıyı devreden çıkarın (bkz. sayfa 22 - 23).
- \* Baskı ayağı aşağı indirilmemiş  
- Baskı ayağını aşağı indirin.

#### Makine sıkıştıyor/vuruntu yapıyor.

- \* İplik yatakta sıkışmış. Yatağı temizleyin (bkz. Sayfa 88 - 91).
- \* İğne hasarlı. İğneyi değiştirin (bkz. sayfa 34 - 35).

#### Kumaş hareket etmiyor.

- \* Baskı ayağı aşağı indirilmemiş - Baskı ayağını aşağı indirin.
- \* Dikiş uzunluğu çok az - Dikiş uzunluğunu artırın.
- \* Yama dikişi plakası iğnenin yerine yerleştirilmiş  
- Yama dikişi plakasını çıkarın.
- \* Kumaş dişlileri aşağı indirilmiş - kumaş dişlilerini kaldırın.

### DİKİŞ SORUNLARI

#### Makine dikiş atlıyor.

- \* İğne, iğne bağıcığına sonuna kadar oturtulmamış (bkz. sayfa 34 - 35).
- \* İğne bükülmüş veya körelmiş.  
- İğneyi değiştirin (Bkz. sayfa 34 - 35).
- \* Makinenin ipliği düzgün takılmamış (bkz. sayfa 26 -27).
- \* İplik, çağanozda sıkışmış.  
- Çağanozu temizleyin (Bkz. sayfa 88 -91).

#### Dikişler düzensiz.

- \* İğnenin büyüklüğü ipliğe ve kumaşa uygun değil (bkz. sayfa 32 - 33).
- \* Makinenin ipliği düzgün takılmamış (bkz. sayfa 26 -27).
- \* Üst iplik çok gevşek (bkz. sayfa 36 - 37).
- \* Kumaş, makinenin besleme yönünün tersine çekiliyor veya itiliyor. - Kumaşı yavaşça yönlendirin.
- \* Masura eşit şekilde sarılmamış. - Masurayı sarın.

#### İğne kırılıyor.

- \* Kumaş, makinenin besleme yönünün tersine çekiliyor veya itiliyor. - Kumaşı yavaşça yönlendirin.
- \* İğnenin büyüklüğü ipliğe ve kumaşa uygun değil (bkz. sayfa 32 - 33).
- \* İğne, iğne bağıcığına sonuna kadar oturtulmamış (bkz. sayfa 34 - 35).
- \* Çift iğne kullanılmış ancak, dikiş genişliği çok yüksek bir değere ayarlanmış (bkz. sayfa 94 - 95).

### İPLİK SORUNLARI

#### İplik toplanıyor.

- \* Üst ve masura iplikleri, dikişe başlanmadan önce baskı ayağının altına çekilmemiş. - Her iki ipliği yaklaşık 10 cm kadar baskı ayağının altına çekin ve birkaç dikiş yapılıncaya kadar iplikleri tutun.

#### İğne ipliği kopuyor.

- \* Makinenin ipliği düzgün takılmamış (bkz. sayfa 26 - 27).
- \* Üst iplik çok sıkı (bkz. sayfa 36 - 37).
- \* İğne bükülmüş. - İğneyi değiştirin (Bkz. sayfa 34 - 35).
- \* İğnenin büyüklüğü ipliğe ve kumaşa uygun değil (bkz. sayfa 32 - 33).

#### Masura ipliği kopuyor.

- \* Mekiğin ipliği düzgün takılmamış (bkz. sayfa 24 - 25).
- \* Mekiğe veya çağanozda tüy birikiyor.  
- Tüyleri temizleyin (Bkz. sayfa 88 - 91).

#### Kumaş büzülüyor.

- \* Üst iplik çok gergin.  
- İplik tansiyonunu ayarlayın (bkz. sayfa 36 - 37).
- \* Dikiş uzunluğu ince veya yumuşak kumaş için çok fazla.  
- Dikiş uzunluğunu azaltın.

## 5. NÜTZLICHE TIPPS BEI STÖRUNGEN

### ALLGEMEINE STÖRUNGEN

#### Maschine näht nicht.

- \* Der Hauptschalter ist nicht eingeschaltet. - Hauptschalter einschalten.
- \* Knopflochhebel befindet sich beim Nähen von Stichmustern nicht in der oberen Position. - Bringen Sie den Knopflochhebel in die obere Position.
- \* Knopflochhebel ist beim Nähen von Knopflöchern nicht gesenkt. - Senken Sie den Knopflochhebel.
- \* Der Spuler ist eingerastet- Den Spuler ausrasten
- \* Der Nähfuß ist nicht abgesenkt. Senken Sie den Nähfuß.

#### Maschine blockiert/klopft.

- \* Faden im Greifer verfangen. - Greiferraum reinigen (siehe S. 88 - 91).
- \* Die Nadel ist beschädigt. - Nadel auswechseln (siehe S. 34 - 35).

#### Maschine transportiert nicht.

- \* Der Nähfuß ist hochgestellt. - Nähfuß absenken.
- \* Die Stichlänge ist zu kurz- Die Stichlänge verlängern.
- \* Der Nähfuß ist abgesenkt- Nähfuß anheben.

### STICHPROBLEME

#### Stichauslassen

- \* Die Nadel ist nicht ganz in den Nadelhalter eingeschoben. - (siehe s. 34 - 35).
- \* Die Nadel ist stumpf oder verbogen. - Nadel auswechseln (siehe s. 34 - 35).
- \* Die Maschine ist nicht richtig eingefädelt. - Siehe S. 26 - 27.
- \* Faden im Greifer verfangen. - Greiferraum reinigen (siehe s. 88 - 91).

#### Ungleichmäßige Stiche

- \* Nadelstärke paßt nicht zu Stoff und Faden. - (siehe s. 32 - 33).
- \* Die Maschine ist nicht richtig eingefädelt. - (siehe s. 26 - 27).
- \* Oberfadenspannung zu lose. - (siehe s. 36 - 37).
- \* Sie haben am Stoff gezogen oder ihn entgegen der Transportrichtung geschoben. - Stoff nur leicht führen.
- \* Unterfaden nicht gleichmäßig aufgespult. - Neu spulen.

#### Nadel bricht

- \* Sie haben am Stoff gezogen oder ihn entgegen der Transportrichtung geschoben. - Stoff nur leicht führen.
- \* Nadelstärke paßt nicht zu Stoff und Faden. - (siehe s. 32 - 33).
- \* Die Nadel ist nicht ganz in den Nadelhalter eingeschoben. (siehe s. 34 - 35).
- \* Die Doppelnaedel wird benutzt, aber die Stichbreite ist zu breit eingestellt.

### FADENPROBLEME

#### Fäden verwickeln sich

- \* Ober- und Unterfaden vor Nähbeginn nicht nach hinten unter den Nähfuß gezogen. - Beide Fäden ca. 10 cm nach hinten unter den Nähfuß ziehen und bei den ersten Stichen leicht festhalten.

#### Oberfaden reißt

- \* Die Maschine ist nicht richtig eingefädelt. - (siehe s. 26 - 27).
- \* Oberfadenspannung zu fest. - (siehe s. 36 - 37).
- \* Die Nadel ist verbogen. - Nadel auswechseln (siehe s. 34 - 35).
- \* Die Nadelstärke passt nicht zu Stoff und Faden.- (siehe s. 32 - 33).

#### Unterfaden reißt

- \* Die Spule ist nicht richtig eingefädelt. - (siehe s. 24 - 25).
- \* Flusen an der Spule oder im Greifer. - Flusen entfernen. (siehe s. 88 - 91).

#### Stoff zieht sich zusammen

- \* Oberspannung zu fest. - Fadenspannung nachstellen (siehe s. 36 - 37).
- \* Stichlänge bei dünnem oder weichem Stoff zu lang.  
- Stichlänge reduzieren

## 5. VÉRIFICATION DES PROBLÈMES MINEURS DE COUTURE

### PROBLÈMES GÉNÉRAUX

#### La machine ne coud pas.

- \* L'interrupteur est hors tension. Le mettre sous tension.
- \* Le levier pour boutonnière n'est pas relevé lorsque vous cousez des motifs de points. - Relevez le levier pour boutonnière.
- \* Le levier pour boutonnière n'est pas abaissé lorsque vous cousez une boutonnière.
  - Abaissez le levier pour boutonnière.
- \* Le bobineur est engagé.
  - Désengagez le bobineur (voir page 22 - 23)
- \* Le pied presseur n'est pas abaissé. - Abaissez le pied presseur.

#### La machine est coincée ou cogne.

- \* Le fil est coincé dans le crochet.
  - nettoyez le crochet (voir page 88 - 91).
- \* L'aiguille est endommagée. - remplacez l'aiguille (voir page 34 - 35).

#### Le tissu n'avance pas.

- \* Le pied presseur n'est pas abaissé - l'abaissez.
- \* La longueur du point est trop courte. - l'augmentez.
- \* Les griffes d'entraînement sont abaissées - Relevez les griffes.

### PROBLÈMES DE COUTURE

#### La machine saute des points.

- \* L'aiguille n'est pas bien insérée à fond jusqu'à la butée (voir page 34 - 35).
- \* L'aiguille est courbée ou épointée
  - la remplacer (voir page 34 - 35).
- \* La machine n'est pas correctement enfilée (voir page 26 - 27).
- \* Le fil est pris dans le crochet - nettoyez le crochet (voir page 88 - 91).

#### Les points sont irréguliers.

- \* La grosseur de l'aiguille n'est pas adéquate pour le fil et le tissu (voir page 32 - 33).
  - \* La machine n'est pas enfilée correctement (voir page 26 - 27).
  - \* La tension supérieure est trop lâche (voir page 24-25).
  - \* Le tissu est tiré ou poussé dans le sens inverse des griffes, le guider correctement.
  - \* La canette n'a pas été enroulée régulièrement - la refaire.
- #### L'aiguille casse.
- \* Le tissu est tiré ou poussé dans le sens inverse des griffes - le guider correctement.
  - \* La grosseur de l'aiguille n'est pas adéquate pour le fil et le tissu (voir page 32 - 33).
  - \* L'aiguille n'est pas bien insérée (voir page 34 - 35).
  - \* L'aiguille jumelée est utilisée mais la largeur du point est réglée à une largeur trop élevée (voir page 94 - 95).

### PROBLÈMES DE FIL

#### Les fils s'emmêlent.

- \* Les fils supérieur et inférieur ne sont pas tirés sous le pied presseur et vers l'arrière, avant de commencer les coutures.
  - les tirez d'environ 10 cm (6 po) et les maintenir pendant quelques points.

#### Le fil de l'aiguille casse.

- \* La machine n'est pas correctement enfilée (voir page 26 - 27).
- \* La tension du fil supérieur est trop serrée (voir page 36 - 37).
- \* L'aiguille est tordue - remplacer l'aiguille (voir page 34 - 35).
- \* La grosseur de l'aiguille n'est pas correcte pour le fil et le tissu (voir page 32 - 33).

#### Le fil de la canette casse.

- \* La boîte à canette n'est pas enfilée correctement (voir page 24 - 25)
- \* Du tissu s'est accumulé dans la boîte à canette ou le crochet - l'enlever (voir page 88 - 91).

#### Le tissu fronce.

- \* La tension du fil supérieur est trop serrée.
  - l'ajuster (voir page 36 - 37).
- \* La longueur du point est trop longue pour les tissus légers et fins. - la réduire.

## 5. PROBLEEMOPLOSSINGEN

### ALGEMEEN

#### MACHINE NAAIT NIET

- \* Schakelaar staat uit. Schakel de stroom in.
- \* Knoopsgat hendel staat niet in de bovenste stand bij het naaien van steekpatronen.
  - Doe de knoopsgat hendel omhoog.
- \* Knoopsgat hendel staat niet in de onderste stand bij het naaien van een knoopsgat. - Doe de knoopsgat hendel omlaag.
- \* Spoelwinder is geactiveerd.
  - Deactiveer de spoelwinder (zie pagina 22 - 23).
- \* Persvoet is niet omlaag - Laat de persvoet zakken.

#### MACHINE DRAAIT ZWAAR

- \* Draad in spoelbaan gedraaid. Schoonmaken (zie pag. 88 - 91).
- \* Naald is beschadigd. Vervang de naald (zie pag. 34 - 35).

#### STOF TRANSPORTEERT NIET

- \* Voetje staat omhoog. Voetje omlaag zetten.
- \* Steeklengte is te kort - Verleng de steeklengte.
- \* Transporteur is verzonken - Zet de transporteur omhoog.

### STEEKPROBLEMEN

#### STEKEN OVERSLAAN.

- \* Naald niet hoog genoeg in de klem. (zie pag. 34 - 35).
- \* Naald verbogen of bot. Vervang de naald (zie pag. 34 - 35).
- \* Verkeerd ingeregen. (zie pag. 26 - 27).
- \* Draad klem in grijperrand. Schoonmaken (zie pag. 88 - 91).

#### STEKEN NIET MOOI

- \* Verkeerde naald of dikte. (zie pag. 32 - 33).
- \* Verkeerd ingeregen. (zie pag. 26 - 27).
- \* Bovenspanning te los. (zie pag. 36 - 37).
- \* Men trekt aan de stof. Laat het transport het werk doen. De stof alleen geleiden.
- \* Spoeltje verkeerd opgespoeld. Wind de spoel opnieuw op.

#### DE NAALD BREEKT

- \* Men trekt aan de stof. Laat het transport het werk doen. De stof alleen geleiden.
- \* Verkeerde naald dikte. (zie pag. 32 - 33).
- \* Naald niet hoog genoeg in de klem. (zie pag. 34 - 35).
- \* Tweelingnaald wordt gebruikt maar de steekbreedte staat te breed ingesteld (zie pagina 94 - 95).

### GARENPROBLEMEN

#### DRAAD SLAAT VAST

- \* Boven en onderdraad niet onder de voet door naar achteren gelegd bij het begin van een naad. Trek beide draden onder het voetje naar achteren ongeveer 10 cm totdat u een paar steken heeft genaaid.

#### BOVENDRAAD BREEKT

- \* Verkeerd ingeregen. (zie pag. 26 - 27).
- \* Bovendraad spanning te strak. (zie pag. 36 - 37).
- \* Naald verbogen. Vervang de naald (zie pag. 34 - 35).
- \* Verkeerde naald of dikte. (zie pag. 32 - 33).

#### SPOELDRAAD BREEKT

- \* Spoeldraad verkeerd ingeregen. (zie pag. 24 - 25).
- \* Ophoping van stof in grijperruimte.
  - Schoonmaken (zie pag. 88 - 81).

#### PLOOITJES IN DE STOF

- \* Boven en onderdraadspanning te strak. (zie pag. 36 - 37).
- \* Steeklengte is te lang voor dunne tere stoffen. Steeklengte verkorten.

## 5. IN CASO DI PROBLEMA

### PROBLEMI GENERALI

#### La macchina non cuce

- \* L'interruttore di accensione è spento. - Accendetelo
  - \* La leva per occhielli non è alzata quando si cuciono i motivi.  
- Alzare la leva.
  - \* La leva per occhielli non è abbassata quando si cuciono gli occhielli. - Abbassare la leva.
  - \* L'annaspatoio è inserito. - Disinserirlo (vedi pag. 22 - 23).
  - \* Il piedino non è abbasso- Abbassarlo.
  - \* Il filo si è inceppato nel crochet – Pulite il crochet (vedi a pagina 88 - 91).
  - \* L'ago è danneggiato – Sostituitelo (vedi a pagina 34 - 35).
- #### Il tessuto non si muove
- \* Il piedino non è stato abbassato - Abbassate il piedino.
  - \* La lunghezza punto è troppo corta- Aumentarla.
  - \* Le griffe sono abbassate - Alzate le griffe.

### PROBLEMI DI CUCITO

#### La macchina salta i punti

- \* L'ago non è completamente inserito nel morsetto.  
- (vedi a pagina 34 - 35).
  - \* L'ago è piegato o spuntato - Sostituite l'ago  
(vedi a pagina 34 - 35).
  - \* La macchina non è stata infilata correttamente.  
- (vedi a pagina 26 - 27).
  - \* Il filo si è inceppato nel crochet. - Pulite il crochet (vedi a pagina 88 - 81).
- #### I punti sono irregolari
- \* Le dimensioni dell'ago non sono adatte al tipo di filo e di tessuto. - (vedi a pagina 34 - 35).
  - \* La macchina non è stata infilata correttamente.  
- (vedi a pagina 26 - 27).
  - \* Il filo superiore è troppo poco teso. - (vedi a pagina 36 - 37).
  - \* Il tessuto è stato tirato o spinto, forzando il trasporto della macchina. Guidate il tessuto con delicatezza.
  - \* La bobina non è stata riavvolta correttamente.  
- Riavvolgete la bobina.

#### L'ago si spezza

- \* Il tessuto è stato tirato o spinto, forzando il trasporto della macchina. Guidate il tessuto con delicatezza.
- \* Le dimensioni dell'ago non sono adatte al tipo di filo e di tessuto. - (vedi a pagina 32 - 33).
- \* L'ago non è completamente inserito nel morsetto.  
- (vedi a pagina 34 - 35).
- \* L'ago gemello è stato utilizzato, ma la larghezza è troppo ampia (vedi pag. 94 - 95)

### PROBLEMI CON IL FILO

#### Il filo si ammassa

- \* Il filo superiore e il filo della bobina non sono stati tirati da sotto il piedino prima di iniziare a cucire. - Tirate entrambi i fili da sotto il piedino verso il lato posteriore della macchina, per circa 10 cm, e teneteli con le dita fino a che non sono stati cuciti alcuni punti.

#### Il filo dell'ago si spezza.

- \* La macchina non è stata infilata correttamente  
- (vedi a pagina 26 - 27).
- \* Il filo superiore è troppo teso. - (vedi a pagina 36 - 37).
- \* L'ago è piegato. Sostituitelo (vedi a pagina 34 - 35).
- \* Le dimensioni dell'ago non sono adatte al tipo di filo e di tessuto. - (vedi a pagina 32 - 33).

#### Il filo della bobina si spezza

- \* La bobina non è stata infilata correttamente.  
- (vedi a pagina 24 - 25).
- \* Si accumula filaccia nella scatola bobina o sul crochet  
- Togliete la filaccia. (vedi a pagina 88 - 81).

#### Il tessuto forma grinze

- \* Il filo superiore è troppo teso.  
- Regolate la tensione del filo (vedi a pagina 36 - 37).
- \* Il punto ha una lunghezza eccessiva per un tessuto così sottile o delicato. Diminuite la lunghezza del punto.

## 5. CUADRO DE VERIFICACION DE RENDIMIENTO

### PROBLEMAS GENERALES

#### La máquina no cose.

- \* El interruptor de energía no está conectado.  
- Colocarlo en la posición LOW o HIGH.
  - \* La palanca de ojal no está levantada cuando se cosen patrones de puntadas. - Palanca de ojal levantada.
  - \* La palanca de ojal no está abajo cuando se cosen ojales.  
- Palanca de ojal baja.
  - \* El prensatelas no está abajo  
- Bajar el presatelas.
- #### Máquina se atasca/rechina
- \* El hilo está enredado en la lanzadera.  
- Limpiar la lanzadera (vea página 88 - 91).
  - \* La aguja se rompe. - Reponer la aguja (vea página 34 - 35).
- #### La tela no se mueve.

- \* El prensatelas no está abajo - Bajar el presatelas.
- \* Largo de puntada demasiado corta.  
- Aumentar largo de puntada.
- \* Los transportadores están bajados - Levante los transportadores.

### PROBLEMAS DE PUNTADA

#### La máquina se salta puntadas.

- \* La aguja no está sujeta en el porta aguja (vea página 34 - 35).
- \* La aguja está torcida o achatada.  
- Reponer la aguja (vea página 34 - 35).
- \* La máquina no enhebra correctamente (vea página 26 - 27).
- \* El hilo está enredado en la lanzadera.  
- Limpiar la lanzadera (vea página 88 - 81).

#### Las puntadas son irregulares.

- \* El número de la aguja no es correcto para el hilo ni el material (vea página 32 - 33).
- \* La máquina no enhebra correctamente (vea página 26 - 27).
- \* La tensión del hilo superior es demasiado floja (vea página 36 - 37).
- \* El material es jalado o empujado en contra de la dirección de avance. - Guiarlo con suavidad.
- \* La bobina no se ha devanado de forma nivelada.  
- Volver a devanar la bobina.

#### La aguja se remope.

- \* El material es jalado o empujado en contra de la dirección de avance.
- \* El número de la aguja no es correcto para el hilo ni el material (vea página 32 - 33).
- \* La aguja no está sujeta en el porta aguja (vea página 34 - 35).

### PROBLEMAS DE HILO

#### Los hilos se juntan

- \* Los hilos superior e inferior no están fuera y debajo del prensatelas antes de empezar a coser, - Sacar ambos hilos debajo del prensatelas unos 10 cm y mantener hasta que se formen unas cuantas puntadas.

#### La aguja se rompe.

- \* La máquina no enhebra correctamente (vea página 26 - 27).
- \* La tensión del hilo superior está demasiado apretada (vea página 36 - 37).
- \* La aguja está torcida.  
- Cambiar la aguja (vea página 34 - 35).
- \* El número de la aguja no es correcto para el hilo ni el material (vea página 32 - 33).

#### El hilo inferior se rompe.

- \* La caja bobina no enhebra correctamente (vea página 24 - 25).
- \* Las hebras se acumulan en la caja bobina o en la lanzadera.  
- Quitarlas (vea página 88 - 91).

#### La tela no queda plana.

- \* Las tensiones del hilo superior e inferior están demasiado apretadas. - Ajustar las tensiones del hilo (vea página 36 - 37).
- \* El largo de puntada es demasiado larga para material fino o suave - Reducir el largo de puntada.

## FAYDALI MESAJLAR

Mesajlar, makinede dikiş seçim panelinin yukarısındaki LED lambalarıyla birlikte görünür.

Bir mesaj görüldüğünde, karşılaştığınız soruna en uygun önerileri takip ederek sorunu çözebilirsiniz.

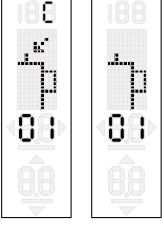
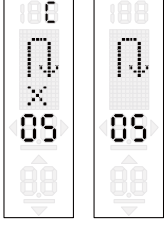
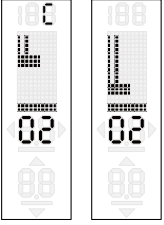
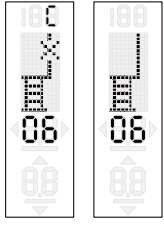
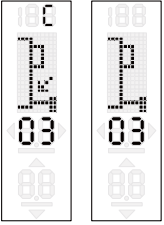
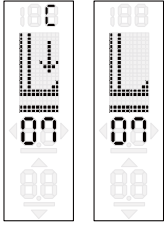
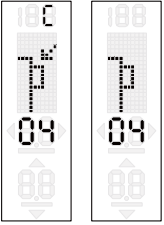

Yapılacak işlemlerden önce bir ok işareti kullanılmıştır. →

Kontrol panelindeki faydalı mesajlar	Sorun → Yapılacak işlem	Kontrol panelindeki faydalı mesajlar	Sorun → Yapılacak işlem
	<ol style="list-style-type: none"> <li>Masura sarma mili seçmiş olduğunuz işlev için yanlış konumda. → Masura sarma milini dikiş için sol tarafa ve masura sarma için sağ tarafa ayarlayın.</li> <li>Masura sarma işlemi sırasında geri dikiş düğmesine basılmış. → Masura sarma işlemi sırasında geri dikiş düğmesine basmayın.</li> </ol>		<ol style="list-style-type: none"> <li>Dikiş deseni seçildi ancak, geri dikiş/punteriz dikiş düğmesine basıldığında çalışmıyor. → Geri dikiş/punteriz dikiş modunda çalışacak bir dikiş deseni seçin.</li> </ol>
	<ol style="list-style-type: none"> <li>Dikiş kontrol panelinde ilik dikişi seçilmiş ancak, ilik açma kolu doğru pozisyonda değil. → İlik açma kolunu indirin ve ilik dikmeye başlayın.</li> <li>Bir dikiş deseni seçilmiş ancak, ilik açma kolu devrede (alt pozisyonda). → İlik açma kolunu yukarı kaldırın ve dikişe başlayın.</li> <li>İlik açma kolu yanlış başlama pozisyonundadır. → İlik açma kolunu, tahditlerin arasına dikey incek şekilde indirin. Detaylar için sayfa 64 - 65'ya bakın.</li> </ol>		<ol style="list-style-type: none"> <li>Üst iplik kopuyor. → Baskı ayağı kaldırma kolunu yukarı kaldırın. Üst ipliği çekerek makineden çıkarın ve yeniden takın.</li> </ol>
	<ol style="list-style-type: none"> <li>Makinenin pedal soketinde pedal dışında bir nesne algılandı. → Yabancı maddeyi soketten çıkarın.</li> <li>Pedal bağlanmış veya bağlı değil. Pedal bağlı fakat başlatma/durdurma düğmesine basılmış. → Bu bir hata mesajı değil. Sadece pedalın takıldığını veya çıkarıldığını belirtir ve C3 mesajı birkaç saniye sonra kaybolacaktır. Herhangi bir işlem gerekmez.</li> </ol>		<ol style="list-style-type: none"> <li>Pedal veya başlatma/durdurma düğmesi, baskı ayağı düşürülmeden önce dikişi başlatmak için aşağıya doğru itilmiş. → Baskı ayağını indirdikten sonra dikişe başlayın.</li> </ol>
	<ol style="list-style-type: none"> <li>Makine, ipliğin mekikte dolanmasından veya kumaş sıkışmasından dolayı çalışmıyor. → Açma/kapatma düğmesini kapatın ve makinenin durmasına neden olan sorunu ortadan kaldırın.</li> </ol>		

## SİSTEM HATASI

Tüm sistem hatası durumunda yapılacak işlemler aşağıdaki gibidir.

→ Sistem hatasının meydana gelmesine sebep olan sorunu gidermek için açma/kapatma düğmesini kapatıp yeniden açın. Hata numarası görünmezse yetkili bir teknisyene başvurun.

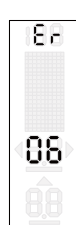
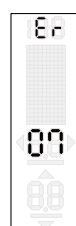
	Anamil motoru arızası.
	Masura sarma milinden anormal sinyal.
	Kam sensörlerinden anormal sinyal.
	Makine açıldığında geri dikiş düğmesi devrede.

## HILFREICHE MELDUNGEN

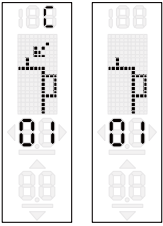
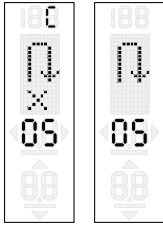
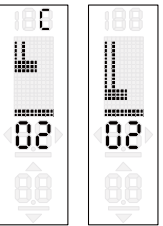
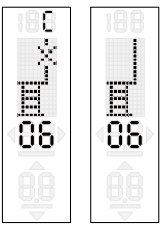
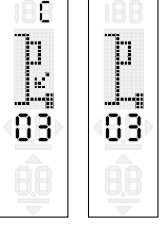
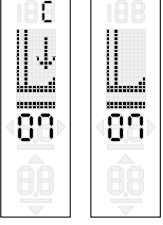
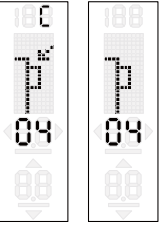

Meldungen sind mit LED Lampen auf dem Anzeigenbild, überhalb des Auswahlfeldes auf der Maschine sichtbar. Ist eine Meldung angezeigt, können Sie das Problem mit ähnlichen Einstellungen nahe Ihres alten Wertes lösen. →

Hilfreiche Informationen auf dem Display	Problem → Verbesserung	Hilfreiche Informationen auf dem Display	Problem → Verbesserung
	<ol style="list-style-type: none"> <li>Der Spuler ist in der falschen Position für die Funktion, die eingestellt ist. → Bringen Sie den Spuler nach links zum Nähen und nach rechts um aufzuspulen.</li> <li>Die Rückwärtstaste ist während des Aufspulens gedrückt. → Drücken Sie nicht den Rückwärtsknopf während des Spulens.</li> </ol>		<ol style="list-style-type: none"> <li>Das Stichauswahlmuster funktioniert nicht, wenn der "Rückwärtsstich" gedrückt ist. → Wählen Sie ein Stichmuster, welches im Modus "Rückwärtsstich" benutzt werden kann.</li> </ol>
	<ol style="list-style-type: none"> <li>Das Knopfloch Nähprogramm ist ausgewählt, aber der Knopflochhebel ist nicht in der richtigen Position. → Senken Sie den Knopflochhebel und beginnen Sie das Knopfloch zu nähen.</li> <li>Ein Stichmuster ist ausgewählt; aber der Knopflochhebel ist abgesenkt (untere Position) → Stellen Sie den Knopflochhebel hoch und beginnen Sie zu nähen.</li> <li>Der Knopflochhebel ist in falscher Startposition. → Senken Sie den Knopflochhebel so, dass er vertikal zwischen den zwei Anschlägen des Knopflochfußes steht. ( Siehe S. 64 - 65)</li> </ol>		<ol style="list-style-type: none"> <li>Der Oberfaden ist gerissen. → Bringen Sie den Nähfuß in die obere Position. Ziehen Sie den Oberfaden heraus und fädeln Sie erneut ein.</li> </ol>
	<ol style="list-style-type: none"> <li>Ein Fremdkörper ist im Anschluß für den Fussanlasser der Maschine. → Entfernen Sie den Fremdkörper aus der Anschlußbuchse.</li> <li>Fußanlasser ist angebracht oder nicht angebracht. Fußanlasser ist angebracht, aber die Start/ Stop Tasten ist gedrückt. → Das ist keine Fehlermeldung. Es zeigt nur die Verbindung oder Nichtverbindung des Fußanlassers an und die C3 Nachricht wird in einigen Sekunden verschwinden. Keine Verbesserung ist notwendig.</li> </ol>		<ol style="list-style-type: none"> <li>Der Fußanlasser oder die Start/Stop Taste wurden vor dem Absenken des Nähfußes gedrückt, um zu nähen zu beginnen. → Senken Sie den Nähfuß und beginnen Sie zu nähen.</li> </ol>
	<ol style="list-style-type: none"> <li>Die Maschine funktioniert nicht wegen des Fadenwirrwarms in der Spulenkapsel oder dem Gewebe. → Schalten Sie den Strom ab und beheben Sie das Problem, durch das die Maschine gestoppt wurde.</li> </ol>		

## SYSTEMFEHLER

Alle Systemfehler sind wie folgt:

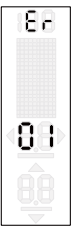
→ Drücken Sie den Ein- und Ausknopf um das Problem zu beheben, welches den Systemfehler verursacht hat. Falls die Fehler Nummer nicht verschwinden sollte, wenden Sie sich an einen autorisierten Techniker.

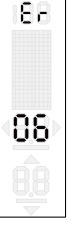
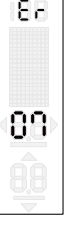
	Reglerstörung des Hauptmotors.	
		Ungewöhnliches Signal vom Spulerschaft.
		Ungewöhnliches Signal vom Sensor.
		Der Rückwärtsstich ist in Betrieb, wenn der Strom angeschaltet wird.

## MESSAGES D'AIDE

Les messages apparaissent à l'aide de lampes LED au-dessus du panneau de sélection des motifs de la machine. Lorsqu'un message apparaît, vous pouvez régler le problème en suivant les corrections qui correspondent le mieux à la situation. La correction est précédée par une flèche. →

Message d'aide sur l'écran d'affichage	Problème → Correction	Message d'aide sur l'écran d'affichage	Problème → Correction
	<ol style="list-style-type: none"> <li>1. Le bobineur n'est pas dans la bonne position pour la fonction que vous avez sélectionnée. → Déplacer le bobineur vers la gauche en mode couture et vers la droite en mode bobinage.</li> <li>2. Le bouton de marche arrière a été activé durant le bobinage. → Ne pas appuyer sur le bouton de marche arrière durant le bobinage.</li> </ol>		<ol style="list-style-type: none"> <li>1. Le motif sélectionné, ne peut fonctionner lorsque vous appuyez sur le bouton de marche arrière/point d'arrêt. → Sélectionnez un motif qui peut fonctionner en mode de marche arrière/point d'arrêt.</li> </ol>
	<ol style="list-style-type: none"> <li>1. La boutonnière a été sélectionnée sur le panneau de commande; cependant le levier de la boutonnière n'est pas à la bonne place. → Abaissez le levier de boutonnière pour coudre une boutonnière.</li> <li>2. Un motif a été sélectionné; cependant le levier de boutonnière est engagé (position basse). → Soulevez le levier de boutonnière pour coudre.</li> <li>3. Le levier de boutonnière n'est pas à la bonne position de départ. → Abaissez le levier de boutonnière verticalement entre les butées d'arrêt. Voir page 64 - 65 pour les détails.</li> </ol>		<ol style="list-style-type: none"> <li>1. Le fil supérieur est cassé. → Soulevez le pied presseur. Retirez le fil supérieur de la machine et enflez de nouveau le fil supérieur.</li> </ol>
	<ol style="list-style-type: none"> <li>1. Un objet autre que le rhéostat est détecté dans la prise du rhéostat. → Retirez l'objet de la prise du rhéostat.</li> <li>2. Le rhéostat est branché ou débranché. Le rhéostat est branché mais le bouton marche / arrêt est enfoncé. → Ceci n'est pas un message d'erreur. Cela vous indique seulement que le rhéostat est branché ou débranché et le message C3 disparaîtra après quelques secondes. Aucune correction n'est requise.</li> </ol>		<ol style="list-style-type: none"> <li>1. Le rhéostat ou le bouton marche/arrêt a été enfoncé pour commencer à coudre avant d'avoir abaissé le rhéostat. → Abaissez le pied presseur et commencez à coudre.</li> </ol>
	<ol style="list-style-type: none"> <li>1. La machine ne fonctionne pas à cause du fil qui est coincé dans le porte canette ou dans le tissu. → Éteignez la machine et réglez le problème qui cause l'arrêt de la machine.</li> </ol>		

## ERREUR DU SYSTÈME

Toutes les corrections d'erreur du système sont les suivantes.

→ Mettre l'interrupteur Moteur/Lumière en mode fermé et ensuite ouvert pour éliminer la cause de l'apparition de l'erreur du système. Si le code d'erreur ne disparaît pas, consultez un technicien autorisé.

	Mauvais fonctionnement de l'arbre moteur principal.	
		Signal anormal de l'axe du bobineur.
		Signal anormal des capteurs.

## WAARSCHUWINGSBERICHT

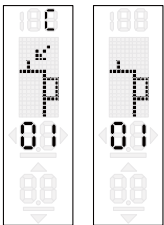
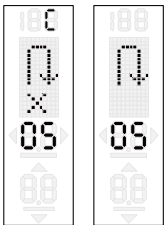
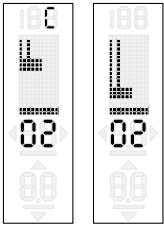
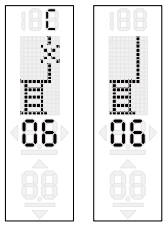
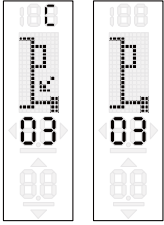
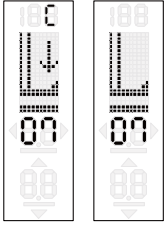
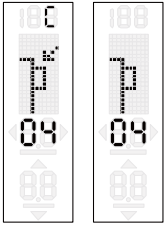

Meldingen worden weergegeven via LED lampjes boven het steekselectiepaneel op de machine. Wanneer een melding verschijnt, kunt U het probleem verhelpen door de meest geschikte oplossing te volgen voor uw probleem. De oplossingen worden voorafgegaan door een pijl. →

Hulpmeldingen op het controle paneel	Probleem → Oplossing	Hulpmeldingen op het controle paneel	Probleem → Oplossing
	<ol style="list-style-type: none"> <li>De spoelwinderas staat niet in de juiste positie voor de functie die U heeft geselecteerd. → Plaats de spoelwinderas naar links om te naaien en naar rechts om een spoeltje op te winden.</li> <li>De achteruitnaai knop werd ingedrukt tijdens het opspoelen. → Druk niet op de achteruitnaai knop tijdens het opspoelen.</li> </ol>		<ol style="list-style-type: none"> <li>De geselecteerde steek werkt niet als de achteruitnaai/ hechtsteek geactiveerd is. → Kies een steekpatroon dat gebruikt kan worden in combinatie met de achteruitnaai/hechtsteek modus.</li> </ol>
	<ol style="list-style-type: none"> <li>Een knoopsgat is geselecteerd ; maar de knoopsgathendel staat niet in de juiste positie. → Laat de knoopsgathendel zakken en start met het naaien van het knoopsgat.</li> <li>Een steekpatroon is geselecteerd ; maar de knoopsgathendel is geactiveerd (staat omlaag). → Plaats de knoopsgathendel omhoog en begin te naaien.</li> <li>De knoopsgathendel staat niet in de juiste startpositie. → Laat de knoopsgathendel zakken zodat deze recht naar beneden komt tussen de stoppers. Zie pagina 64 - 65 voor meer details.</li> </ol>		<ol style="list-style-type: none"> <li>De bovendraad is gebroken. → Doe de persvoethevel omhoog. Trek de bovendraad uit de naaimachine en rijg de machine opnieuw in.</li> </ol>
	<ol style="list-style-type: none"> <li>Iets anders dan het voetpedaal wordt gedetecteerd in het contact voor het voetpedaal. → Verwijder vreemd voorwerp uit het contact.</li> <li>Voetpedaal is aangesloten of niet aangesloten. Voetpedaal is aangesloten, maar de start/stop is ingedrukt. → Dit is geen foutmelding. Dit geeft enkel de aansluiting of ontkoppeling van het voetpedaal weer en de C3 melding zal vanzelf verdwijnen na enkele seconden. Een correctie is niet nodig.</li> </ol>		<ol style="list-style-type: none"> <li>Het voetpedaal of start/stop knop is ingedrukt voordat de naaivoet naar beneden is gezet. → Doe de persvoet omlaag en begin te naaien.</li> </ol>
	<ol style="list-style-type: none"> <li>De machine werkt niet ten gevolge van draad die verstrikt zit in het spoelhuis of stof die geklemd zit. → Schakel de naaimachine uit en verhelp het probleem waardoor de machine stopte.</li> </ol>		

## SYSTEEM FOUT

Alle systeemfouten dienen als volgt gecorrigeerd te worden:

→ Schakel de stroomschakelaar uit en aan om het probleem dat de systeemfout veroorzaakte weg te werken. Als het foutnummer niet verdwijnt, raadpleeg dan een erkende technische dienst.

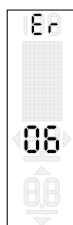
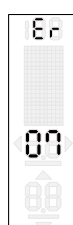
	Storing van de hoofdasmotor.		
		Abnormaal geluid van de spoelwinderas.	
			Abnormaal geluid van de kamsensoren
			Achteruitnaai knop is geactiveerd wanneer de machine wordt ingeschakeld.



## MESSAGGI DI AIUTO

I messaggi vengono visualizzati con luci a LED sopra il pannello di selezione punto sulla macchina. Quando viene visualizzato un messaggio, è possibile risolvere il problema seguendo il suggerimento di correzione più adatto al proprio problema. Le correzioni sono precedute da una freccia. →

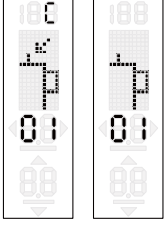
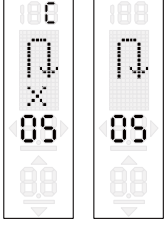
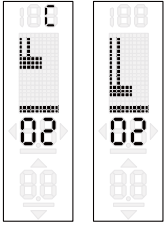
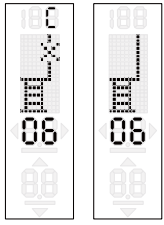
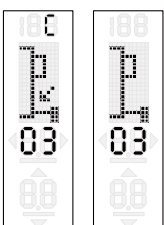
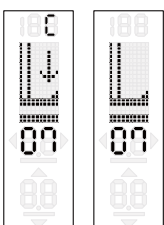
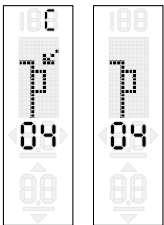
Messaggi utili sul pannello di controllo	Problema → Correzione	Messaggi utili sul pannello di controllo	Problema → Correzione
	<ol style="list-style-type: none"> <li>L'annaspatoio non è nella corretta posizione per la funzione selezionata. → Posizionare l'annaspatoio a sinistra per cucire e a destra per avvolgere la bobina.</li> <li>Il tasto retromarcia è selezionato durante l'avvolgimento bobina. → Non premere il tasto durante l'avvolgimento.</li> </ol>		<ol style="list-style-type: none"> <li>Il motivo selezionato non funziona quando viene premuto il tasto retromarcia. → Selezionare il motivo che può essere realizzato con la retromarcia.</li> </ol>
	<ol style="list-style-type: none"> <li>L'asola è selezionata sul pannello, ma la leva per occhielli non è nella corretta posizione. → Abbassare la leva per occhielli e iniziare a cucire l'asola.</li> <li>E' stato selezionato un motivo, ma la leva per occhielli è abbassata. → Alzare la leva e iniziare a cucire.</li> <li>La leva per occhilli non è nella corretta posizione d'inizio. → Abbassare la leva in modo che stia in posizione verticale tra i due fermi. Vedi pag. 64 - 65 per i dettagli.</li> </ol>		<ol style="list-style-type: none"> <li>Il filo superiore si è spezzato. → Alzare il piedino. Rimuovere il filo superiore dalla macchina e reinfilarlo.</li> </ol>
	<ol style="list-style-type: none"> <li>Viene rilevato qualcosa di anomalo dal comando reostato, nella presa per il reostato. → Rimuovere il corpo estraneo dalla presa.</li> <li>Il reostato è collegato o scollegato. Il reostato è collegato ma il tasto avvio/arresto è premuto. → Questo non è un messaggio di errore. Indica solamente che la connessione o disconnessione del reostato e il messaggio C3 spariranno in pochi secondi. Non è richiesta nessuna correzione.</li> </ol>		<ol style="list-style-type: none"> <li>Il reostato o il tasto avvio/arresto erano premuti prima che il piedino fosse abbassato. → Abbassare il piedino e iniziare a cucire.</li> </ol>
	<ol style="list-style-type: none"> <li>La macchina non funziona a causa di grovigli di filo sulla scatola bobina o sul tessuto. → Spegnerla la macchina ed eliminare il problema.</li> </ol>		

## ERRORE DI SISTEMA

Tutte le correzioni di errori di sistema sono le seguenti.

→ Spegnerla e riaccendere la macchina per eliminare il problema che ha causato l'errore di sistema. Se l'errore non scompare, consultare un tecnico specializzato.

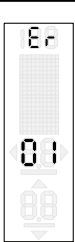
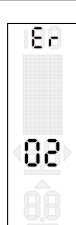
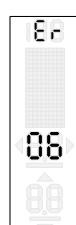
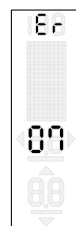
	Malfunzionamento del motore dell'albero principale.		
		Segnale anomalo dell'annaspatoio.	
			Segnale anomalo del sensore cam.
			Il tasto retromarcia è selezionato, quando è accesa l'alimentazione.

## MENSAJES DE AYUDA



Los mensajes son desplegados con los indicadores LED arriba del panel de selección de puntada en la máquina. Cuando se despliega un mensaje puede solucionar el problema siguiendo la sugerencia de corrección que mejor se adapte a su situación. Las correcciones están precedidas por una flecha. →

Mensaje útil en el panel de control	Problema → Corrección	Mensaje útil en el panel de control	Problema → Corrección
	<ol style="list-style-type: none"> <li>1. El eje del devanador está en la posición incorrecta para la función que ha eleccionado. → Coloque el devanador en la posición izquierda para coser y en la derecha para llenar la bobina.</li> <li>2. El botón de reversa es presionado durante el devanado de la bobina. → No presione el botón de reversa durante el devanado de la bobina.</li> </ol>		<ol style="list-style-type: none"> <li>1. El patrón de costura seleccionado no opera cuando se presiona la puntada de reversa/refuerzo. → Seleccione un patrón de puntada que pueda operarse en el modo de puntada de reversa/refuerzo.</li> </ol>
	<ol style="list-style-type: none"> <li>1. Está seleccionada la puntada de ojal en el panel de control; sin embargo la palanca del ojal no está en la posición correcta. → Baje la palanca del ojal y comience con la costura del mismo.</li> <li>2. Está seleccionado un patrón de puntada; no obstante está usándose la palanca de ojal (posición abajo). → Levante la palanca del ojal y comience a coser.</li> <li>3. La palanca para ojales está en una posición incorrecta de inicio. → Baje la palanca de ojales de modo que caiga verticalmente entre los topes. Ver página 64 - 65 para detalles.</li> </ol>		<ol style="list-style-type: none"> <li>1. Se ha roto el hilo superior. → Levante el pie prensatelas. Jale para remover el hilo superior de la máquina y ensarte de nuevo.</li> </ol>
	<ol style="list-style-type: none"> <li>1. Algo más que el pedal de control se detecta en el receptáculo (clavija) de la máquina del control de pedal. → Retire culaquier partícula extraña al receptáculo.</li> <li>2. El control de pedal está conectado o desconectado. El control de pedal está conectado pero el botón de inicio/parada está presionado. → Este no es un mensaje de error. Solo indica la conexión o desconexión del control de pedal y el mensaje C3 desaparecerá en unos cuantos segundos. No se necesita de corrección.</li> </ol>		<ol style="list-style-type: none"> <li>1. El control de pedal fue presionado para empezar a coser antes de bajar el pie prensatelas. → Baje el pie prensatelas y comience a coser.</li> </ol>
	<ol style="list-style-type: none"> <li>1. La máquina no opera debido a hebras enredadas en la caja bobina o tela atascada. → Apague el interruptor y elimine el problema que causó la parada de la máquina.</li> </ol>		

## ERRORES DEL SISTEMA

Todas las correcciones del sistema son como sigue.

→ Apague y encienda el interruptor para eliminar el problema que causó el error. Si no desaparece el número de error, consulte a un técnico autorizado.

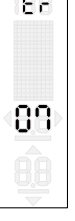
	Mal funcionamiento del motor del eje principal.		
		Señal anormal del eje del devanador de bobina.	
			Señal anormal de los sensores de leva.
			Está activo el botón de puntada en reversa, cuando la alimentación está encendida.

# SERVİS İSTASYONLARI İLE YEDEK PARÇA MALZEMELERİNİN TEMİN EDİLEBİLECEĞİ YERLER

NO	İL/İLÇE	UNVAN	ADRES	ALAN KODU	TELEFON
1	Adana / Ceyhan	Bilir Makina-Ümit Yaşar Bilir	B. Kırım Mah. Yaltır Cad. No: 66/A	322	613 98 16
2	Adana / Seyhan	Çelik Ticaret-Tunç Çelik	Sümer Mah. Baraj Cad. No: 55/A	322	453 68 02
3	Adana / Seyhan	Atılğanlar Konf. D. T. M. Paz. San. Tic. Ltd. Şti.	Kocavezir Mah. 31. Sok. No: 45/A	322	359 58 38
4	Adana / Seyhan	Öztaşlar Konf. Mak. Teks. San. Tic. Ltd. Şti.	Kocavezir Mah. Obalar Cad. No: 46/B 1060	322 322	359 93 00 351 64 25
5	Adıyaman	Emre Makina-Sinan Demir	H. Ömer Mah. Yahya Kemal Cad No: 11	416	216 44 11
6	Afyonkarahisar	Veli Karatepe	Fakıpaşa Mah. Belediye Çarşısı 2. Kat No: C/44	272	213 36 14
7	Ağrı	Çilingir Murat-Murat Yüz	Yavuz Mah. Nevzat Güngör Cad. No: 27/A	472	216 42 88
8	Aksaray	Sinan Eroğlu	1 No.lu Hükümet Cad. No: 37	382	213 49 93
9	Amasya	Hakan Yorulmaz	Kocacık Çarşısı Bütüner Pasajı No: 23	358	218 56 67
10	Amasya / Merzifon	Hüseyin Sayın	Cami Cedit Mah. Hacırhat Cad. No: 24/A	358	513 47 57
11	Ankara / Altındağ	Gülbay Makina-Yüksel Gülbay	Hükümet Cad. OğulTürk İşhanı No: 5/20	312	311 34 14
12	Ankara / Altındağ	Ercüment Recep Özenç Özdemir Makina	Anafartalar Cad. No: 48/A	312 312	324 30 06 324 55 19
13	Ankara / Çankaya	Hayri Öztürk	İlkadım Mah. Dikmen Cad. No: 139/B	312	478 50 96
14	Ankara / Çankaya	Rahmi Delice	Esat Cad. No: 60/B	312	418 26 69
15	Ankara / Çankaya	Astaş End. Teks. Mak. İth. İhr. San. Tic. Ltd. Şti.	Necatibey Cad. Lale Sok. No: 9/21	312 312	229 55 84 231 60 19
16	Ankara / Keçiören	Şeker Ticaret-Mustafa Şeker	Kızlar Pınarı Cad. No: 193/A	312	380 23 56
17	Ankara / Kızılcahamam	Emin Elektronik M. Emin Ceylan	Karşıyaka Mah. Mezarlık Cad. No: 2	312	736 12 06
18	Ankara / Sincan	Varol Ticaret-Erdal Varol	Atatürk Mah. Melek Sok. No: 18/26	312	269 12 39
19	Ankara / Yenimahalle	Mehmet Fatih Aslantaş	İlkyerleşim Mah. 361. Sok. Güldem Sit. No: 5/1-C	312	385 19 37
20	Antalya / Alanya	Serdengeçti Elek. İbrahim Serdengeçti	Kadıpaşa Mah. Bostancı Pınar Cad. Jülide Akça Okulu Karşısı No: 10	242	511 59 99
21	Antalya / Manavgat	Oğuzhan Kocabaş	Aşağı Hisar Mah. 4605 Sok. No: 9	242	746 14 43
22	Antalya / Muratpaşa	Karagöz Makina Mehmet Karagöz	Altındağ Mah. 147. Sok. 15. Ceylan Apt. 6/A (Eski Onay Hamamı Karşısı)	242	243 49 24
23	Antalya / Muratpaşa	Akyüz Makina Tic. Ltd. Şti.	Sanayi Mah. Abdi İpekçi Cad. No: 54/C	242	345 38 77
24	Antalya / Serik	Şevket Em	Merkez Mah. Tuncer Paşa Cad. No: 3	242	722 05 77
25	Artvin	Hanimeli Çeyiz ve Dikim Filiz Keskin	Çarşı Mah. Halkevi Cad. No: 10/E	466	212 83 50
26	Aydın	Lider Soğutma-Hasan Esmer	Cuma Mah. 216. Sok. No: 1/B	-	537 951 35 34
27	Aydın / Nazilli	Mehmet Battal	Turan Mah. Atatürk Bul. No: 58/C	256	315 01 03
28	Aydın / Söke	Adnan Çam	Koyuncuoğlu Cad. Koyuncuoğlu Pasajı No: 52 Efes Sineması Karşısı	256	518 77 55
29	Balıkesir	Balkın Makina-Metin Balkın	Dumlupınar Mah. Kefen Avdan Sok. No: 15/C	266	243 49 31
30	Balıkesir / Bigadiç	Hülya Polatkan	Cami Mah. Belediye Cad. No: 18	-	546 614 46 92
31	Balıkesir / Dursunbey	Güneş Ticaret-Arif Güneş	Adnan Menderes Bulvarı No: 17	266	662 13 68
32	Bartın	Arifoğlu Mob. Tic. San. Ltd. Şti.	Kırtepe Mah. Hamam Sok. No: 3-8	378	227 31 50
33	Batman	Avni Altun-Avni Ticaret	Çarşı Mah. Bankalar Cad. No: 100	488	212 69 25
34	Bilecik	Osman Ada	İsmetpaşa Mah. İbrahim Bey Cad. No: 6	228	212 58 89
35	Bingöl	Furkan Makina Selman Cansızoğlu	Yenişehir Mah. Yeşim Sok. No: 16	426	215 01 12
36	Bolu	Hüseyin Oktay Demir Demir Makina	Tabaklar Mah. İzzet Baysal Cad. Bolubeyi Çarşısı No: 46/A	374 374	217 56 95 215 18 00
37	Burdur	Ekiciler Day. Tük. Mal. San. Tic. Ltd. Şti.	Eski Demirciler Cad. No: 7	248	233 47 34

NO	İL/İLÇE	UNVAN	ADRES	ALAN KODU	TELEFON
38	Burdur	Polat Ticaret-Hülya Polat	Burç Mah. Namık Kemal Cad. No: 14	248	233 60 97
39	Bursa / İnegöl	Akın Işık	Sinan Bey Mah. Sinan Bey Cad. No: 11/C	224	711 36 76
40	Bursa / M.Kemalpaşa	Dönmez Ticaret (Ahmet Dönmez)	Şeyh Müftü Mah. Cami Sok. Dönmez Pasajı	224 224	613 22 08 613 99 72
41	Bursa / Osmangazi	Sadullah Meriç	Fevzi Çakmak Cad. Hamurcu İş Hanı Kat: 1 No: 17	224	224 31 31
42	Bursa / Osmangazi	İlhan Oral Teks. Konf. Mak. Tic. Ltd. Şti.	Şehreküstü Mah. Ahmet Tanpınar Cad. No: 13/6	224	221 72 49
43	Bursa / Osmangazi	Galeri Tümen-Ömer Tırpan	Fevzi Çakmak Cad. Nane Sok. Kismet İşhanı No: 3	224 224	220 48 05 220 40 18
44	Bursa / Yenişehir	Kader Al Güntekin	Ulucami Mah. Çatalçeşme Sok. No: 31	224	772 42 62
45	Çanakkale	Hanife Yapın	Kemalpaşa Mah. Tekke Sok. No: 17/B	286	212 07 80
46	Çanakkale / Ayvacık	Engin Özerden-Özerden Mobilya	Ümmühan Mah. Gölcük Sok. No: 14	286	712 10 68
47	Çankırı	Rıza Öktem	Mimar Sinan Mah. Necati Asım Uslu Cad. No: 33/B	376	212 77 23
48	Çorum	Demir Makina-Murat Demir	Çepni Mah. Haritacı Osmanbey Sok. No: 10/B	364	224 28 00
49	Denizli	Damla Day. Tük. Mal. Paz. San. ve Tic. Ltd. Şti.	Kayalık Cad. Uluçarşı No: 21	258	261 38 03
50	Denizli	Sağlam İş-Ramazan Karakaş	Saraylar Mah. 512. Sok. No: 14/2	258	262 20 49
51	Denizli / Çivril	Osman Cengiz	Halkbank Karşısı 106. Sok. No: 22/A	258	713 46 36
52	Denizli / Tavas	Hamza Tenikeci-Klas Makina	Yeni Mah. Çarşı Cad. No: 18	-	532 314 05 65
53	Diyarbakır / Bağlar	Fahri Araz	Emek Cad. No: 110 Cezaevi	412	236 95 62
54	Diyarbakır / Suriçi	Şenses Ticaret-Zeki Şenses	Melik Ahmet Cad. No: 14	412	229 23 98
55	Düzce	Zeliha Özkurt	Şerefiye Mah. Şehit Ruhsar Cad. No: 10/B	380	514 97 34
56	Edirne	Can Makina (Zeki Kaynarca)	Mithatpaşa Mah. Arifpaşa Cad. No: 9/A	284	225 13 28
57	Edirne / Uzunköprü	Can Makina (Can Kaynarca)	Muradiye Mah. Yusuf Sok. Akyuva Psj. No: 3	284	513 70 71
58	Elazığ	Evge Ticaret-Mehmet Güler	İzzet Paşa Mah. Şehit Yüzbaşı Tahir Cad. No: 12	424	218 12 04
59	Erzincan	Levent Tic. (Levent Kaya)	Ordu Cad. Uzun Çarşı Zemin Kat. No: 20	446	223 84 87
60	Erzincan	Mustafa Süme-Aknakış Makina	Hükümet Cad. Gemi İş Merkezi No: 70	446	214 29 57
61	Erzurum / Yakutiye	Teyfik Burak Bıçakçioğlu	Taşmağazalar Arkası Cedit Cad. No: 34	442	213 00 50
62	Erzurum / Yakutiye	Ünlü Makina-Oğuzhan Kısaoğlu	Kaledibi Belediye Mağazaları No: 48	442	213 62 10
63	Eskişehir / Odunpazarı	Kartaler Ticaret-Azime Kartaler	Hamamyolu Cad. Kireççiler Sok. No: 8/A	222	231 48 35
64	Gaziantep / Nizip	Çapan Teknik-Murtaza Çapan	Cumhuriyet Mah. Mermer Sok. No: 33/A	342	518 37 96
65	Gaziantep / Şahinbey	Metinel Ticaret-Metin Demirel	Hürriyet Cad. No: 29/5	342	231 08 65
66	Gaziantep / Şehitkamil	Kalkan Makina İbrahim Kalkan	Yeşilova Mah. Girne Cad. No: 49/A	342	324 43 92
67	Giresun	Ferhat Ayar	Gazi Cad. Çinili Çarşı No: 151/09	454	212 41 63
68	Hakkari	Feyzullah Tekçe	Kayacan Cad. Tekçe Apt. Kat. 1 No: 2	438	211 58 59
69	Hatay	Orhan Ezgi	Ulucamii Mah. Bekir Sıtkı Kunt Cad. No: 56	326	216 15 91
70	Hatay / İskenderun	Hocam Halı Mobilya-Jale Sarı	Raifpaşa Cad. 105. Sok. No: 41	326	614 50 59
71	Hatay / İskenderun	Şerafettin Yetkin	Çay Raifpaşa No: 88/A	326	614 32 96
72	Hatay / Kırıkhan	Necati Ezgi-Seren Makina	Barbaros Mah. Boztepe Cad. No: 17/B	326	344 32 49
73	Isparta	Bilgili Ev Alet. ve Teks. San. Tic. Ltd. Şti.	Yayla Mah. 1602 Sok. No: 46 Fatih Çarşısı	246 246	232 30 75 218 11 65
74	İstanbul / Bahçelievler	Hisar Ev Aletleri Tic. San. Ltd. Şti.	Çamlık Cad. Bankacılar Sok. No: 15 Dükkan 3	212 212 212	642 73 66 575 38 45 554 71 86
75	İstanbul / Bahçelievler	Öykü Ticaret-Deniz Lüle	Fetih Cad. 4. Sok. No: 10 Şirinevler	212	552 44 92
76	İstanbul / Bakırköy	Hakan Batur	İstanbul Cad. Güven Pasajı No: 41/34	212 212	571 39 96 543 52 72
77	İstanbul / Esenler	Fazlı Beysülen	Menderes Mah. 378. Sok. No: 3	212 212	568 90 35 568 04 53
78	İstanbul / Fatih	İrfanoğulları Mak. San. ve Tic. Ltd. Şti. 2	Hacı Kadın Mah. İmç. Blokları 2. Blok No: 2345 Unkapanı	212 212	526 28 58 526 28 59
79	İstanbul Gaziosmanpaşa	Süleyman Sancaklı	Sultançiftliği Mah. 20. Sok. No: 8/A	212	476 76 15

NO	İL/İLÇE	UNVAN	ADRES	ALAN KODU	TELEFON
80	İstanbul Gaziosmanpaşa	Mitos Makina Necati Kıyauman	Hürriyet Mah. 283. Sok. No: 5/A	212	537 50 35
81	İstanbul / Kadıköy	Öz Makina-Binnaz Yalçinkaya	Kaptan Arif Sok. No: 61 D: 1/A Kazasker	216	363 50 65
82	İstanbul / Kağıthane	Yaylı Makina-İmdat Yaylı	Sanayi Mah. Sultan Selim Cad. Gökyüzü Sok. No: 8 4. Levent	212 212	268 18 36 324 71 53
83	İstanbul Küçükçekmece	İrfanoğulları Mak. San. ve Tic. Ltd. Şti.	Halkalı Cad. Kartaltepe Mah. No: 44 Sefaköy	212 212	592 13 48 580 24 39
84	İstanbul / Maltepe	Akçay Makina Nizamettin Akçay	Bağlarbaşı Mah. Bağdat Cad. No: 146/08	216 216	399 44 67 441 88 55
85	İstanbul / Pendik	Hak-Işık Day. Tük. Mal. San. Tic. Ltd. Şti.	Yeni Mah. Plevne Cad. T. Blok D.1	216	491 02 72
86	İstanbul / Şişli	Güven Ticaret-Şefika Şanlier	Cumhuriyet Mah. Halaskargazi Cad. Asmakat No: 65 Pangaltı	212	259 37 20
87	İstanbul / Ümraniye	Hak-Işık Day. Tük. Mal. San. Tic. Ltd. Şti. 2	Sütçü Cad. No: 37	216	328 69 61
88	İstanbul / Ümraniye	Özdemir Makina Tuncay Özdemir	Necip Fazıl Mah. Alemdağ Cad. Sultan Veled Sok. No: 3/B	216	499 00 77
89	İstanbul / Ümraniye	Sandom Makina-Dursun Uzun	İstiklal Mah. Zafer Sok. No: 19/B	216	316 09 04
90	İstanbul / Üsküdar	Hasan Mustafa Toprak Toprak Ticaret	Eskitoptaşı Cad. No: 129-2	216 216	310 37 67 553 32 66
91	İzmir / Bergama	Öney Ticaret-Necati Öney	Barbaros Mah. Kasapoğlu Cad. No: 50	232	633 15 40
92	İzmir / Bornova	Mustafa Kasap	Mustafa Kemal Cad. No: 147 D.1-B	232	388 21 91
93	İzmir / Gaziemir	Yancı Makina-Ayşe Yancı	Atıfbey Mah. 6 Sok. No: 24/A	232	252 13 43
94	İzmir / Karşıyaka	Yılmaz Makina-Yılmaz Kasap	Anadolu Cad. No: 547/A	232	330 97 40
95	İzmir / Konak	Mustafa Kahraman Samka Makina	İnönü Caddesi No: 21/E Altıntaş	232	256 46 47
96	İzmir / Menemen	Özer Kurtoglu-İleri Bilgisayar	Esatpaşa Atatürk Cad. No: 58/A	232	831 60 51
97	İzmir / Ödemiş	Mehmet Yapa	Akıncılar Mah. Hürriyet Cad. Güngelen Psj. No: 14-Z	232	544 21 31
98	Kahramanmaraş	Çalkaya D. T. M. Gıda San. ve Tic. A.Ş.	İsmet Paşa Mah. Trabzon Cad. İl Özel İdare İş Merkezi Zemin Kat No: 4-5	344 344	221 70 99 221 24 53
99	Kahramanmaraş	Sarıgül Tic. (Fatih Terliksiz)	İsmetpaşa Mah. Aras Galeria Girişi No: 70	-	543 959 10 58
100	Kahramanmaraş Elbistan	Bilal Boyraz	Güneşli Mah. G.M.K. Cad.	344	415 16 19
101	Karabük	Tennur Asmaz Kebeci	PTT Cad. Kartaltepe Yokuşu No: 5	370	424 32 09
102	Karaman	İklim Soğutma-Emrah Yılmaz	Kirişçi Mah. Kemal Kaynaş Cad. No: 9/A	338	212 47 48
103	Kastamonu	Erdoğan Uğuz	Hepkebirler Mah. İnönü Cad. 5/A	366	214 11 99
104	Kastamonu / Tosya	Abayın Day. Tük. Mal. İnş. Malz. Paz. San. Tic. Ltd. Şti.	Kargı Mah. Mutaflar Çarşısı No: 15	366	313 10 40
105	Kayseri / Melikgazi	Önder Mak. Anah. Keziban Deveci	Bankalar Cad. No: 16	352 352	222 15 99 231 88 06
106	Kayseri / Melikgazi	Feniş Day. Tük. Mal. San. Tic. Ltd. Şti.	Millet Cad. No: 28	352 352	231 45 71 231 19 53
107	Kırıkkale	Şemsettin Koyuncu	Barbaros Hayrettin Cad. No: 43/E	318	218 71 08
108	Kırklareli	Şenol Makina Ticaret Erkan Şenol	Dereüstü Oymakbey Sok. Duygu Kent Sitesi B Blok Zemin Kat	288	214 94 02
109	Kırklareli / Lüleburgaz	Akkan Ticaret-Bekir Kan	Yıldırım Mah. Turgutbey Cad. No: 59	288	412 10 51
110	Kırşehir	Murat Sacak	Yeni 2. Çarşı Devamı Hangül İşhanı No: 36	386 386	214 16 64 214 16 14
111	Kocaeli	Demir Teknik-Nurettin Demir 2	Karabaş Mah. İstiklal Cad. No: 131/B	262	323 41 11
112	Kocaeli / Derince	Demirkan Ticaret Hatice Demirkan	Çenedağ Mah. Denizciler Cad. No: 72/E	262	223 18 99
113	Kocaeli / Gebze	Hilal Makina-Mustafa Şengül	Hacı Halil Mah. Şehit Numan Dede Cad. 1203 Sok No: 5/D	262	643 38 91
114	Kocaeli / Gölcük	Demir Teknik-Nurettin Demir	Merkez Mah. 67 Sok. No: 6/4	262	414 45 06
115	Konya / Ilgın	Gezginler Day. Tük. Mal. Tic. Ltd. Şti.	Eski Otogar Yanı No: 10	332	881 34 34

NO	İL/İLÇE	UNVAN	ADRES	ALAN KODU	TELEFON
116	Konya / Karatay	Mehmet Yanıyor	Kasapsinan Mah. İstanbul Cad. No: 193/B	332 332	350 60 48 353 43 78
117	Konya / Karatay	Pişkinler Mot. ve Ev Cih. Tic. A.Ş.	Şerafettin Cad. No: 6/A	332 332	352 63 63 353 54 55
118	Konya / Meram	Yücetaş Makina-Asaf Yücetaş	Kunduracılar İçi Kömürcüler Sok. No: 15	332	351 10 04
119	Konya / Seydişehir	Meydan Ticaret Necmettin Tüfekçi	Uludağ Cad. No: 26	332	582 12 81
120	Kütahya	M. Baha Kahvecioğlu	Eski Hükümet Cad. No: 60/A	274	216 31 72
121	Kütahya	Mimoza Nakış Zeynep Uyaniker	Balıkli Mah. Cumhuriyet Cad. Akdemirler İş Hanı No: 84	274 274 274	212 38 98 226 18 35 224 64 21
122	Kütahya / Tavşanlı	İsmail Akarçay	Durak Mah. İkizler Sok. No: 8	274	614 26 87
123	Malatya	Necati Dinç Day. Tük. Mal. San. Tic. Ltd. Şti.	Fizuli Cad. No: 6 Osmanlı Bankası Karşısı	422	321 13 57
124	Malatya	Erbem Mekanik-Erol Erdem	Cevheriyezade Mah. Mücelli Cad. Kozkökü Sok. No: 12/B	422	326 32 98
125	Manisa / Akhisar	Semih Özgen	Merkez Çarşısı 124 Sok. No: 18	236	414 72 58
126	Manisa / Alaşehir	Mustafa Yaslı	5 Eylül Mah. Kuyucak Cad. No: 23	-	536 486 16 46
127	Manisa / Demirci	Mehmet Şengel Manolya Dikimevi	Hacı Hasan Mah. Hükümet Cad. No: 6	236	462 46 22
128	Manisa / Soma	Net-San Elek. Mak. San. Tic. Ltd. Şti.	Kurtuluş Mah. Yeşil Tuna Sok. No: 20	236	613 57 45
129	Mardin / Kızıltepe	Gökhan Makina-Gökhan Key	Yeni Mah. Özmühürdaroğlu Pasajı No: 40	482	312 68 08
130	Mardin / Midyat	İsmen Arı-İdeal Makina	Yunus Emre Mah. İskenderun Cad. No: 87/B Estel	482	462 35 07
131	Mardin / Nusaybin	Danışman Tic. Mot. Araç. Teks. İth. İhr. Ltd. Şti.	Yeşilkent Mah. Lozan Cad. No: 98	482	415 78 15
132	Mersin / Akdeniz	Mil Ticaret-Aziz Mil	Kuvai Milliye Cad. Çankaya Mah. Sevindik İşhanı No: 51/34	324	237 50 89
133	Mersin / Anamur	Abdullah Nail Şeref	Saray Mah. 212 Sok. No: 11/A	324	814 11 10
134	Mersin / Tarsus	Abdülrezzak Dünder	Küçük Minare Cami Bitişiği Halit Aslan Pasajı Bodrum Kat No: 4	324	624 65 34
135	Mersin / Tarsus	Fatma Kaya	Y.Ömerli Mah. Seçkin Cad. No: 17/B	324	624 10 50
136	Muğla	Gün Teknik-Yılgör Çelen	Orhaniye Mah. 1. Nolu Sok. No: 9/B	252	212 81 90
137	Muğla / Bodrum	Cemaleddin Şahin	Bahçelievler Mah. Karcı Cad. No: 6/C Turgutreis	-	542 336 87 85
138	Muğla / Fethiye	Taşçılar Tur. Tic. Ltd. Şti.	Taşyaka Mahallesi 136. Sokak No: 15	252	614 34 52
139	Muğla / Milas	Çorbacioğlu Day. Ev Alet. Mot. Ar. İnş. Tur. San. Tic. Ltd.	Cumhuriyet Cad. No: 52	252	512 29 42
140	Muğla / Ortaca	Mehmet Collu	Merkez Mah. Akasyalar Cad. 169 Sok. No: 14	252	282 58 75
141	Muğla / Yatağan	Özgür Gencin	Yeni Mah. İnönü Bulvarı No: 48/E	252	572 23 37
142	Muş	Kenan Türk	Bahçelievler Bahar 2 Kooperatifi Altı	436	212 68 40
143	Niğde	Atılım Tic.-Gündüz Tokmak	Paşakapı Cad. Soyer Sok.	388	233 80 85
144	Ordu	Ahmet Şahin	Düz. Mah. Alanlararası Sok. No: 1	452	214 13 69
145	Ordu / Fatsa	Karamustafa Ticaret Zekiye Hamzaçebi	Mustafa Kemal Paşa Mah. Reşadiye Cad. No: 8	452	423 16 36
146	Osmaniye	Halil Bozduğan	İstiklal Mah. 5009 Sok. No: 15	328	812 91 22
147	Rize	Serdar Ensonra	Tophane Mah. Koçker Cad. No: 5 Rize	464	214 32 96
148	Sakarya	Erdoğan Şimşek-Ada Makina	Cumhuriyet Mah. Bahçıvan Sk. No: 3/C	264	282 33 46
149	Sakarya / Akyazı	Saray Mobilya-(Avni Dursun)	PTT Sok. No: 3/16	264	418 36 83
150	Samsun / Bafra	Doğanay Makina Fatmagül Şavkın	Çilhane Mah. Şehit Ayhan Kalkan Sok. No: 5	362	543 99 73
151	Samsun / Bafra	Süleyman Badur	Çilhane Mah. Alaçam Cad. No: 56	-	535 972 13 67
152	Samsun / Çarşamba	Atilla Telci	Orta Mah. Sofuğlu Cad. No: 3/A	362	833 50 43
153	Samsun / İlkadım	Alper Altuncuoğlu	Ulugazi Mah. Bora Sok. İlkadım Müftülüğü Karşısı N: 8/A	362	431 13 74

NO	İL/İLÇE	UNVAN	ADRES	ALAN KODU	TELEFON
154	Samsun / İlkadım	İkizler Konf. Mak. ve Malz. San. Tic. Ltd. Şti.	Pazar Mah. Müftü Sok. Aydın Apt. No: 13/A	362	432 00 40
155	Samsun / Vezirköprü	Mustafa Keskiner	Orta Cami Civarı Beyazlar Çarşısı No: 12	362	647 11 58
156	Siirt	İrfan Işıktaş	Batı Mah. Cumhuriyet Caddesi No: 12	484	223 41 03
157	Sivas	Korkudan Makina-Akif Korkudan	Sirer Cad. Sirer Pasajı No: 21	346	221 38 12
158	Sivas	Özkeleş Ticaret-Ahmet Özkeleş	Sirer Cad. Hoca İmam Sok. No: 6/A	346	223 82 75
159	Sivas / Kangal	Beşir Şahin	Adliye Karşısı Çarşı İçi No: 15	346	457 23 23
160	Şanlıurfa	Akkaya Pazarlama-Ömer Akkaya	12 Eylül Cad. No: 65/A	414	215 16 26
161	Şanlıurfa / Siverek	İmam Tınığ	Haliliye Mah. Kale Boğazı Cad. No: 81	414	552 40 66
162	Şırnak / Cizre	Nefidet Arısoy	Dağkapı Mah. Nesimi Cad. No: 17/B	486	616 68 89
163	Tekirdağ	Ali Karpaz	Kolordu Cad. No: 67/A	282	261 15 98
164	Tekirdağ / Çorlu	Ayşe Yaşar	Reşadiye Mah. Şehit Teğmen Eroğlu Sok. No: 18/B	-	536 899 98 27 532 746 24 54
165	Trabzon	Makina Ticaret-Ömer Yılmaz	İskenderpaşa Mah. Çömlekçi Yokuşu No: 22/B	462	321 68 70
166	Uşak	Cevher Makina Aynur Cevher (Cemil Cevher)	Köme Mah. 2. Cansel Sok. No: 2/C	276	215 98 36
167	Uşak	Erol Demir	Durak Mah. Fatih Cad. No: 10	276	223 68 86
168	Van	Fahrettin Akcan	Cumhuriyet Cad. Algekiç Pasajı No: 7 Kat. 2	432	214 22 62
169	Van	Simge D.T.M. Zafer Büyükaslan	Atatürk Cad. No: 26	- -	506 318 43 43 535 584 35 35
170	Yalova	Şenler Gıda İnş. Tah. Ltd. Şti.	Fatih Cad. No: 15/A	226	812 81 60
171	Yozgat / Sorgun	Veli Pınarcı	Atatürk Bul. No: 25/A	354	415 13 84
172	Zonguldak	Cemal Bekar	M.Paşa Mah. Şemsi Denizer Sok. Geredeliolu İş Hanı No: 16	372	251 48 51

Malın ayıplı olduğunun anlaşılması durumunda tüketici, 6502 sayılı Tüketicinin korunması Hakkında Kanununun 11 maddesinde yer alan;  
a-) Sözleşmeden dönme, b-) Satış bedelinden indirim isteme, c-) Satılanın ayıpsız bir misli ile değiştirilmesini isteme, haklarından birini kullanabilir.

Tüketici şikayet ve itirazlarını; yerleşim yerinin bulunduğu veya tüketici işleminin yapıldığı yerdeki Tüketici Hakem Heyetine veya Tüketici Mahkemesine başvurabilir.

**TAŞIMA VE NAKLİYE SIRASINDA DİKKAT EDİLECEK HUSUSLAR:**

Taşıma ve nakliye işlemini orjinal ambalajı ile yapınız. İndirme, bindirme ve taşıma sırasında ürüne maksimum dikkat gösterilmelidir. Taşıma ve nakliye sırasında ambalajın tamamen kapalı olduğundan emin olun. Ambalaja ve pakete zarar verebilecek nem, su, darbe vs. etkenlere karşı koruyunuz. Ürünün kullanım sırasında kırılmamasına, deforme olmamasına, zarar görmemesine, taşıma sırasında hasar ve arıza oluşmamasına, vurma, çarpma, düşürme vb. dış etkenler ile zarar görmemesine dikkat ediniz.

# SINGER®

[www.singer.com.tr](http://www.singer.com.tr)

**Danışma Hattı: 444 99 09**

CE

**TUV Rheinland Product Safety GmbH**  
Am Grauen Stein D-51005 Köln  
Tel: +49 221 806-1371  
Fax: +49 221 806-3909

**ÜRETİCİ / İHRACATÇI FİRMA:**

**SINGER SOURCING LTD. için**  
**JAGUAR INTERNATIONAL CORPORATION**  
Adres: 2-6-8 SATA HIGASHI-MACHI  
MORIGUCHI-CITY, OSAKA  
570-0017, JAPAN tarafından üretilmiştir  
Tel: 0065 6294 7336  
Fax: 0065 6294 7275

**İTHALATÇI FİRMA:**

**SINGER DİKİŞ MAKİNALARI**  
**TİCARET ANONİM ŞİRKETİ**  
AYDINEVLER MAH. SANAYİ CAD.  
NO: 3 CENTRUM İŞ MERKEZİ 34854  
KÜÇÜKYALI, MALTEPE - İSTANBUL  
TURKEY  
TEL : (0216) 519 98 98  
FAKS : (0216) 519 96 93

**Bakanlıkça Tespit ve İlan Edilen Kullanım Ömrü: 10 Yıldır**



