

KULLANIM KILAVUZU

HD 6700C • HD 6705C



SINGER®

Bu ev tipi dikiş makinesi, IEC/EN 60335-2-28 ve UL1594 yönetmeliklerine uygun şekilde tasarlanmıştır.

ÖNEMLİ GÜVENLİK TALİMATLARI

Elektrikli bir cihaz kullanılırken aşağıdakiler de dahil olmak üzere temel güvenlik önlemleri daima izlenmelidir:

Bu ev tipi dikiş makinesini kullanmadan önce tüm talimatları okuyun. Talimatları, makineye yakın, uygun bir yerde bulundurun. Makine, üçüncü bir şahsa verilirse talimatları da beraberinde verin.

TEHLİKE – ELEKTRİK ÇARPMASI RİSKİNİ AZALTMAK İÇİN:

- Dikiş makinesi, prize takılı olduğu zamanlarda asla gözetimsiz bırakılmamalıdır. Makinanın takılı olduğu , elektrik prizine kolaylıkla erişilebilmeli. Kullanımdan sonra, temizlemeden, kapaklarının çıkarılmasından, yağlamadan veya talimat kitapçığında belirtilen kullanıcı bakımı ayarlamalarını yapmadan önce mutlaka fişini, prizden çıkarın.

UYARI – YANMA, YANGIN, ELEKTRİK ÇARPMASI VEYA YARALANMA RİSKLERİNİ AZALTMAK İÇİN:

- Oyuncak olarak kullanılmasına izin vermeyin. Bu dikiş makinesi, çocuklar tarafından veya çocukların yanında kullanılırken çok dikkat edilmesi gerekir.
- Bu dikiş makinesini, yalnızca bu kitapçıkta açıklanan kullanım amacı için kullanın. Yalnızca üretici tarafından bu kitapçıkta önerilen eklentileri kullanın.
- Kablo veya fiş hasarlıysa veya doğru çalışmıyorsa veya makine yere düşürülmüş ya da hasar görmüşse veya suya düşürülmüşse asla makineyi çalıştırmayın. İnceleme, tamir, elektronik veya mekanik ayarlama için en yakın yetkili satıcıya veya servis merkezine götürün.
- Dikiş makinesini, hava deliklerinden herhangi biri tıkalıyken asla çalıştırmayın. Dikiş makinesinin havalandırma deliklerine ve ayak pedalına hav, toz ve iplik kaçmasını önleyin.
- Parmaklarınızı, hareket eden tüm parçalardan uzak tutun. Dikiş makinesi iğnesinin çevresine özellikle dikkat edin.
- Daima doğru iğne plakasını kullanın. Yanlış plaka, iğnenin kırılmasına sebep olabilir.
- Eğilmiş iğneleri kullanmayın.
- Dikiş dikerken kumaşı itmeyin veya çekmeyin. Bunun yapılması iğneye zarar vererek kırılmasına neden olabilir.
- Güvenlik gözlükleri takın.
- İğne bölgesinde iğne değiştirmek, iğneye iplik takmak, masuraya iplik takmak veya baskı ayağının değiştirmek gibi herhangi bir ayarlama işlemi yaparken dikiş makinesini kapalı konuma (“0”) getirin.
- Hiçbir deliğe hiçbir nesne sokmayın ve düşürmeyin.
- Dış mekanlarda kullanmayın.
- Aerosol (sprey) ürünlerinin kullanıldığı veya oksijen uygulanan yerlerde çalıştırmayın.
- Sökmek için tüm kontrolleri kapalı konuma (“0”) getirin ve fişi, prizden çıkarın.
- Prizden çıkarmak için kablodan çekmeyin. Kablodan değil fişten tutarak çıkartın.
- Ayak pedalı, makineyi çalıştırmak için kullanılır. Ayak pedalının üzerine başka nesnelere koymaktan kaçının.
- Makine ıslaksa kullanmayın.
- LED lamba hasarlı veya kırılmışsa bir tehlike oluşmasını önlemek için üretici veya servis aracısı ya da benzeri yetkili kişi tarafından değiştirilmesi gerekir.
- Ayak pedalına bağlı olan kablo hasar görmüşse bir tehlike oluşmasını önlemek için üretici veya servis aracısı ya da benzeri yetkili kişi tarafından değiştirilmesi gerekir.

- Bu dikiş makinesi, iki kat yalıtımlıdır. Yalnızca eş yedek parçaları kullanın. İki Kat Yalıtımlı Ev Cihazları Bakım Talimatlarını okuyun.

BU TALİMATLARI KAYDEDİN

SADECE CELENEC ÜYESİ ÜLKELER İÇİN:

Cihazın güvenli bir şekilde kullanımına ilişkin ilgili eğitim veya denetimin verilmiş olması ve mevcut olan tehlikeleri anlamaları durumunda bu cihaz, 8 yaş ve üzerindeki çocuklar ve fiziksel, algı veya zihinsel becerilerinde, tecrübe veya bilgisinde eksiklik olan kişiler tarafından kullanılabilir. Çocuklar cihaz ile oynamamalıdır. Temizlik ve kullanıcı bakımının, denetim altında olmayan çocuklar tarafından yapılmaması gerekir.

Gürültü seviyesi, normal çalışma koşulları altında 80 dB değerinden azdır.

Makine, yalnızca Zeng Hsing, Tayvan tarafından üretilen C-8000 tipi ayak pedallarıyla kullanılmalıdır.

SADECE CELENEC ÜYESİ OLMAYAN ÜLKELER İÇİN:

Bu dikiş makinesi, güvenliklerinden sorumlu bir kişi tarafından kullanımı ile ilgili eğitim veya denetimi sağlanmış olması hali dışında, fiziksel veya zihinsel becerilerinde, tecrübe veya bilgisinde eksiklik olan kişiler tarafından (çocuklar dahil) kullanılacak şekilde tasarlanmamıştır. Dikiş makinesiyle oynamadıklarından emin olmak için çocuklara dikkat edilmelidir.

Gürültü seviyesi, normal çalışma koşulları altında 80 dB değerinden azdır.

Makine, yalnızca Zeng Hsing, Tayvan tarafından üretilen C-8000 tipi ayak pedallarıyla kullanılmalıdır.

İKİ KAT YALITIMLI ÜRÜNLERİN BAKIMI

İki kat yalıtımlı bir üründe topraklama yerine iki yalıtım sistemi temin edilir. İki kat yalıtımlı bir üründe topraklama temin edilmez ve sonradan da eklenmemelidir. İki kat yalıtımlı bir ürünün bakımı, sistem hakkında bilgi ve büyük özen gerektirir ve yalnızca yetkili servis personeli tarafından gerçekleştirilmelidir. İki kat yalıtımlı bir ürünün yedek parçaları, ürünün esas parçalarıyla aynı olmalıdır. İki kat yalıtımlı ürünlerin üzerinde 'DOUBLE INSULATION' (İKİ KAT YALITIM) veya 'DOUBLE INSULATED' (İKİ KAT YALITIMLI) yazar.

Ürünün enerji tüketimi açısından verimli kullanımına ilişkin bilgiler

- Sürekli ve yoğun kullanımlarda makinenizi belli aralıklarla dinlendiriniz.
- Makinenizi ısı kaynaklarından (direk güneş ışığı, soba, radyatör, kalorifer peteği vb) koruyunuz.
- Makinenizi çalıştırdığınız yerdeki elektrik voltajını sık sık kontrol ediniz ve makinenizi şebekeden kaynaklanabilecek elektrik dalgalanmalarından koruyunuz. Eğer bulunduğunuz bölgede şebeke elektriğinde voltaj düşmesi yada yükselmesi gibi problemler yaşıyorsanız. Makinenizin bulunduğu yere regülatör taktırmanız makinenizi verimli kullanabilmenize yardımcı olacaktır.
- Makinenizin bakım ve temizlik işlemlerini mutlaka zamanında yapınız.
- Makinenizi mutlaka kullanma klavuzunda tarif edilen şekilde çalıştırınız.

İÇİNDEKİLER

GİRİŞ	1
Kullanım Amacı	1
Makineye Genel Bakış	1
İğne Alanına Genel Bakış	2
Makinenin Üstü	2
Aksesuarlara Genel Bakış	3
Dahil Olan Aksesuarlar (Resimde Bulunmayan)	3
Baskı Ayakları	4
İsteğe Bağlı Aksesuarlar	5
Dikiş Genel Bakış	6
Genel Dikişler	6
Dekoratif Dikişler	8

HAZIRLIKLAR	9
Makineyi Ambalajdan Çıkartma	9
Güç Kaynağına Bağlama	9
Dikiş Sonrasında Makineyi Kaldırma	9
Serbest Kol/Çıkarılabilir Aksesuar Bölmesi	10
Baskı Ayağı Kaldırma	10
İplik Bıçağı	10
Makara Pimi	11
Masuranın Sarılması	12
Masurayı Takma	12
Makineye İplik Takma	13
İplik Geçirici	14
İğneler	14
İğneler Hakkında Önemli Bilgiler	15
Seçim Kılavuzu — İğne Boyutu, Kumaş, İplik	15
İğneyi Değiştirme	15
İplik Tansiyonu	16
Besleme Dişi Olmadan Dikiş	16
Baskı Ayağı Basıncı	16
Baskı Ayağını Değiştirme	17

MAKİNEİNİZİ ÇALIŞTIRMA	18
Makine Çalıştırma Kontrolleri	18
Geri Dikiş Düğmesi	18
Başlat/Durdur	18
İğne Kaldırma/İndirme	18
Düğümleme	18
Hız Kontrol Kolu	18
Dikiş Kontrol Paneli	19
Ekran	19
Dikiş Menüsü / Ses Açık/Kapalı	19
Dikiş Genişliği / İğne Konumu	19
Dikiş Uzunluğu	19
Dikiş Seçimi Düğmeleri	19
Sıralama Kontrolleri	20
Otomatik Durdurma Ayarı	20
İğne Kaldırma/İndirme Ayarı	20
Dikiş Modu	20
Dikiş Modunda Ekran	20
Dikiş Seçme	21
Sıralama Modu	22
Sıralama Modunda Ekran	22
Sıralama Oluşturma	22
Sıralamadaki Dikişleri Dikme	23

DİKİŞ	24
--------------------	-----------

Dikiş	24
Dikiş Başlama - Düz Dikiş	24
İğne Konumunu Değiştirme	24
Dikiş Yönünü Değiştirme	25
Dikişi Sonlandırma	25
Düz Esnek Dikiş	25
Çok Adımlı Zigzag Dikiş	26
Verevli Kenar Dikişi	26
Kapalı Overlok Dikişi	27
Gizli Kenar	27
Yama Yapma ve Onarma	28
Geniş Delikleri Onarma	28
Yırtıkları Onarma	28
Küçük Delikleri Onarma	29
Kot Kumaş Kenarı	29
Düğme Dikme	30
Tek Adımlı Düğme İliği	31
Fermuarların Dikilmesi	32
Ortalanmış Fermuar	32
Kolay Dikiş Ayağı	33
Kolay Dikiş Ayağını Kullanma	33
El İşi Görünümlü Kapitone Dikişi	33

BAKIM	34
Makineyi Temizleme	34
Masura Alanını Temizleme	34
Masura Alanının Altını Temizleme	34
Sorun giderme	35
Teknik Özellikler	38

GİRİŞ

Kullanım Amacı

Optimum kullanım ve bakım, bu talimatlarda yer almaktadır. Bu ürün endüstriyel kullanıma uygun değildir.

Yetkili servislerimizi bölgelere göre www.singer.com.tr web sitesinde bulabilirsiniz.

Makineye Genel Bakış

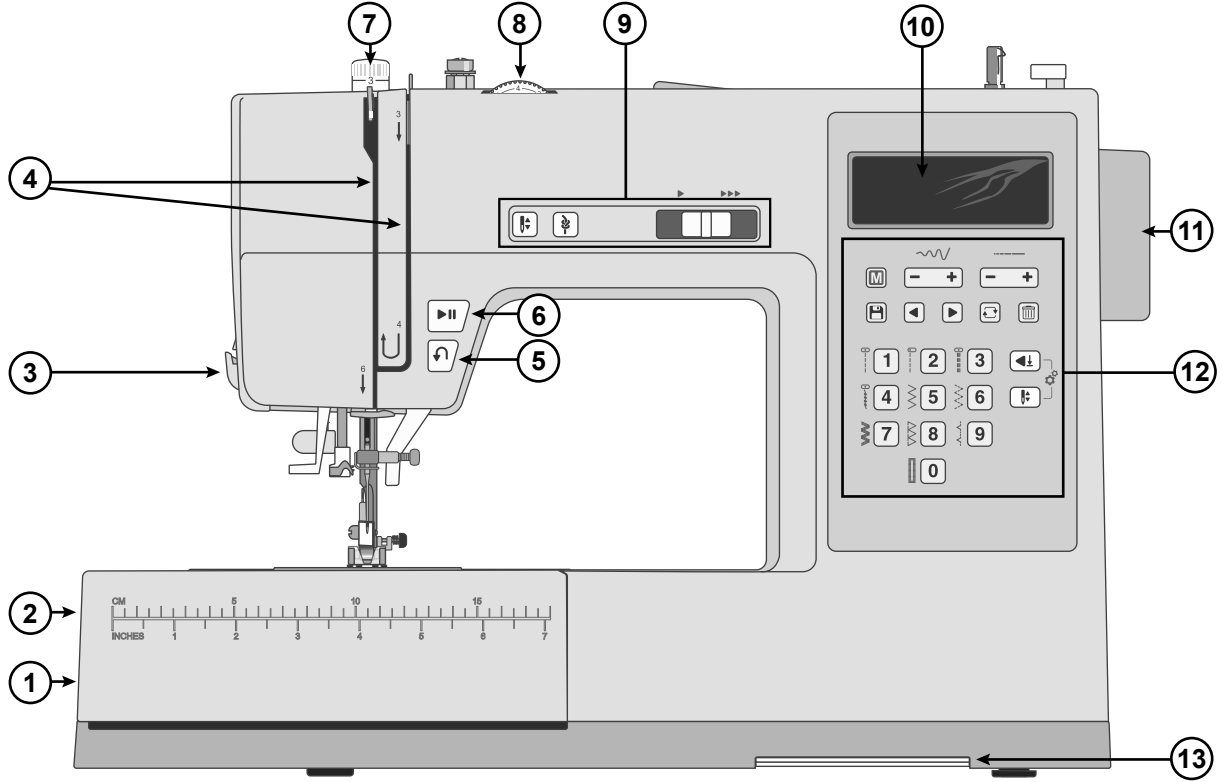

1. **Besleme Dişi Kolu**— Besleme dişini etkinleştirmek veya devre dışı bırakmak için bir yandan diğer yana hareket ettirin. Serbest kolun arkasına yerleştirilmiştir.
2. **Aksesuar Bölmesi / Serbest Kol** — Dikiş dikerken düz bir yüzey kullanım imkanı sunar ve aksesuarlarınız için depolama alanı sağlar. Aksesuar bölmesini çıkararak pantolon kenarları ve manşetler gibi kısımları daha kolay dikmek için serbest kolu kullanın.
3. **İplik Bıçağı** — Dikişin sonunda iplik uçlarını kesmek için kullanılır.
4. **İplik Takma Kanalları** — Tansiyon kampanalarını ve germe kolunu içeren iplik yolları.
5. **Geri Dikiş Düğmesi** — Geri dikiş yapmak için basılı tutun (ör. dikiş bitişini veya başlangıcını sabitlerken).
6. **Başlat/Durdur Düğmesi** — Ayak pedalını kullanmadan dikişi başlatmak ve durdurmak için basın.
7. **Baskı Ayağı Basıncı** — Baskı ayağının kumaş üzerinde yaptığı baskıyı kontrol eder.
8. **İplik Tansiyonu Kadranı** — Dikişiniz, ipliğiniz ve kumaşınız için uygun tansiyonu ayarlayın.
9. **Makine Çalıştırma Kontrolleri** — Dikişinizi daha kullanışlı hale getirmek için kullanılan işlevler (bkz. sayfa 18).
10. **Ekran** — Geçerli dikişi ve ayarları gösterir.
11. **Volan** — İğnenin ve iplik germe kolunun hareketlerini manuel olarak kontrol etmek için kullanılır.
12. **Dikiş Kontrol Paneli** — Dikiş menüsünü seçin, dikiş seçin ve bu düğmeleri kullanarak dikişinizin ayarlarını yapın. Ayrıca sıra oluşturmaya yönelik işlevleri de burada bulabilirsiniz (bkz. sayfa 19).
13. **Dikiş Şemaları** — Yukarı kaydırarak makinenizde bulunan tüm dikişleri görüntüleyin.

İğne Alanına Genel Bakış

1. **İğne Plakası** — Dikiş dikmek için baskı ayağının çevresinde düz bir alan oluşturur. Kılavuz çizgileri dikiş dikerken kumaşı düz bir şekilde ilerletmenizi kolaylaştırır.
2. **Besleme Dişleri** — Dikiş dikerken kumaşı baskı ayağının altına yönlendirir.
3. **Baskı Ayağı** — Kumaşı, dikişe başladığınızda baskı ayağının altından kumaşı çeken besleme dişine doğru tutar.
4. **Baskı Ayağı Tutucu Vidası** — Baskı ayağı tutucusunu sökmek için vidayı gevşetin.
5. **Baskı Ayağı Tutucu** — Baskı ayağını tutar.
6. **Baskı Ayağı Serbest Bırakma Kolu** — Baskı ayağını tutucudan kurtarmak için bu kola bastırın.
7. **Düğme İliği Açma Kolu** — İlik dikmek için kullanılır.
8. **Dahili İplik Geçirici** — İpliği iğneden hızla ve kolayca geçirin.
9. **Baskı Ayağı Çubuğu** — Baskı ayağı tutucusunu tutar.
10. **İğne Sıkıştırma Vidası** — İğneyi sabit tutar.
11. **İplik Kılavuzu** — Dikiş sırasında ipliğin akışına yardımcı olur.
12. **İğne İpliği Kılavuzu** — Dikiş sırasında ipliğin akışına yardımcı olur.
13. **Masura Kapağı** — Dikiş sırasında masurayı korur.
14. **Masura Kapağı Serbest Bırakma Düğmesi** — Masura kapağını açmak için basın.

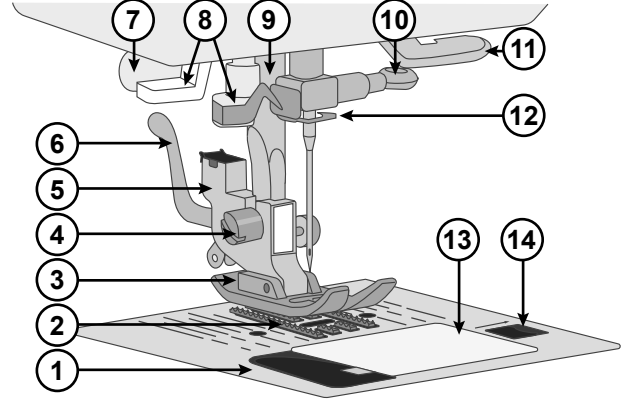

Makinenin Üstü

1. Masura sarma tansiyonu kampanası
2. İplik kılavuzları
3. Taşıma Kolu
4. Makara pimi
5. Yedek makara pimi kanalı
6. Masura sarma mili
7. Masura sarma tutucusu
8. İplik tansiyonu kampanaları
9. Horoz

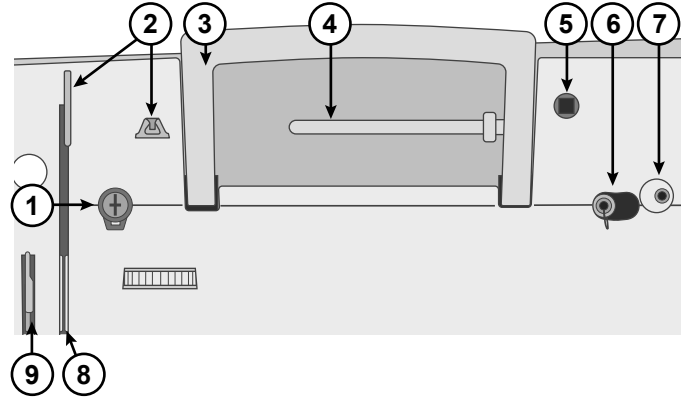

Aksesuarlara Genel Bakış

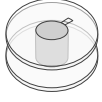

Masura, 4 adet — Sadece makinenizle birlikte gelen şeffaf masuraları kullanın (SINGER® Sınıf 15 şeffaf masuralar). Masuralardan biri makineye takılı olarak teslim edilir.



Koruyucu Keçe — Yardımcı Makara Pimini kullanırken iplik makarasını korumak için kullanılır.

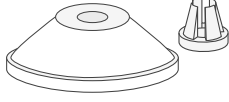

Makara Tutucu — Farklı iplik makaraları için iki boyut seçeneğini vardır (büyük ve küçük).

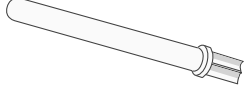

Yardımcı Makara Pimi — Özel iplikler veya geniş iplik makaraları ile dikiş yaparken kullanılır.

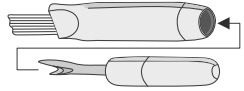

Fırça ve Dikiş Sökme Aparatı — Dikişleri sökmek/havları fırçayla temizlemek için kullanılır.

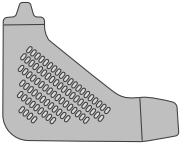

İğne Plakası için Tornavida — İğne plakasını, baskı ayağı tutucusunu veya iğne vidasını çıkarmak için kullanılır.

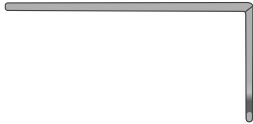

Kenar/Kapitone Kılavuzu — Düz ve doğru dikiş için kullanılır (ör. kapitone yaparken). Kılavuzu baskı ayağı tutucunun arkasındaki yuvaya takın. Projenize uygun şekilde pozisyonunu ayarlayın.

Dahil Olan Aksesuarlar (Resimde Bulunmayan)

- İğneler
- Ayak pedalı
- Güç kablosu
- Yumuşak örtü

Baskı Ayakları

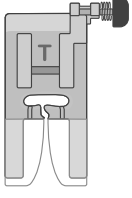

Çok Amaçlı Ayak (T)

(teslimat sonrasında makineye takılır)

Bu ayak birçok kumaş türünde genel dikiş için kullanılır. Ayağın alt kısmı düzdür, böylece kumaş dikiş sırasında besleme dişine sıkıca bastırılır. Bununla birlikte yuvası geniştir, bu şekilde iğne yaptığınız dikişe göre soldan sağa doğru ilerleyebilir.

Ayakta bir “sabitleme” düğmesi bulunur. Bu düğmeye basarak kalın dikişlerde ayağı yatay olarak sabitleyebilirsiniz (bkz. sayfa 29).

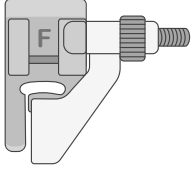

Gizli Kenar Ayağı (F)

Gizli Dikiş Ayağı, moda ve ev dekorasyonu ürünlerinde gizli dikiş dikmek için kullanılır. Ön tarafta, dikiş sırasında kenarın katlanmasına kılavuzluk eden, çıkıntılı, ayarlanabilir bir kılavuz bulunur.

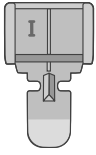

Fermuar Ayağı (I)

Bu ayak fermuarları dikmek için kullanılır. Fermuarın dikileceği tarafa bağlı olarak baskı ayağı tutucuyu ayağın her iki tarafına tutturun. Fermuar Ayağı ayrıca biye oluşturmak ve yerleştirmek için kullanılabilir.

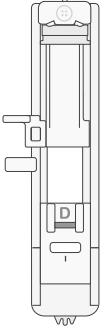

Tek Adımlı Düğme İliği Ayağı (D)

Bu ayak düğmeleriniz için tam ve uygun boyutta düğme ilikleri dikmenizi sağlar. Arka tarafında düğme iliğinin boyutunu ayarlamak için kullanılan bir düğme boşluğu vardır. Makine otomatik olarak söz konusu düğmenin boyutuna uygun bir ilik diker.

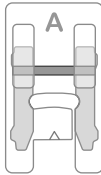

Saten Dikiş Ayağı (A)

Bu ayak, saten dikişler ve diğer dekoratif dikişler için kullanılır.

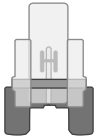

Düğme Dikme Ayağı (H)

Düğme Dikme Ayağı, hızlı ve sorunsuz bir şekilde düğmeleri diker. Böylece bu işi elle yapmanıza gerek kalmaz.

Ayak, düğmenin üzerine, açıklıkları düğmenin delikleriyle hizalanacak şekilde yerleştirilir.

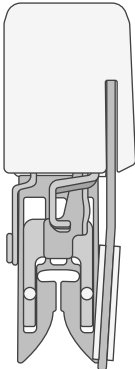

Eşit Besleme Ayağı

Bazen Yürüme Ayağı olarak da adlandırılan Eşit Besleme Ayağı, özellikle kapitone yaparken birden çok kat kumaş dikerken kullanılır. Ayrıca dikerken kaymalarını önlemek üzere kumaşları bir araya toplamak için de harikadır.

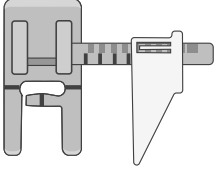

Kolay Dikiş Ayağı

Bu ayak her seferinde en doğru dikişleri ortaya çıkarmanıza yardımcı olur. Bu ayakta, en popüler dikiş paylarıyla işaretlenmiş ve üzerinde çalıştığınız projede dilediğiniz yere ayarlayabileceğiniz hareket ettirilebilir bir kumaş kılavuzu vardır.

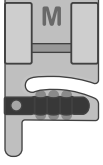

Kordonlama Ayağı

Kordonlama Ayağı genellikle kumaşlara yüzey süslemeleri eklemek için kullanılır. Dikiş sırasında hafif kordonlar ayağın üst kısmındaki oyuklar tarafından yönlendirilir. Daha sıkı kumaşlarda büzgü yöntemi olarak orta kısımda tek bir kordon kullanın.

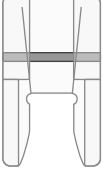

Açık Parmak Ayağı

Açık Parmak Ayağı, saten dikiş aplikelerde ve diğer dekoratif dikişlerde kullanılır.

İsteğe Bağlı Aksesuarlar

Makineniz için isteğe bağlı ek aksesuarlar sunulur. Daha fazla bilgi için SINGER® web sitesini ziyaret edin.













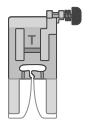
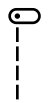
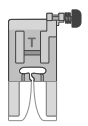

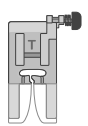

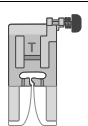
Dikiş Genel Bakış

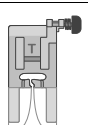

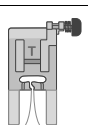

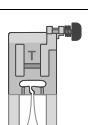

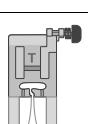
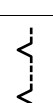
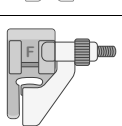

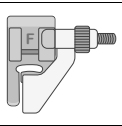
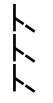
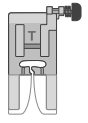

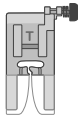

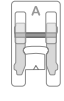
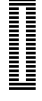

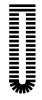
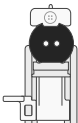
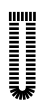

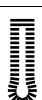

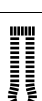
Genel Dikişler

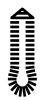
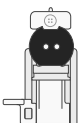
Aşağıdaki tabloda genel dikiş amacıyla en çok kullanılan dikişler yer almaktadır.

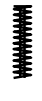
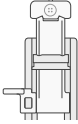
En sık kullanılan dikişler, makinenin ön kısmındaki dikiş seçimi düğmelerinin yanında basılı şekilde bulunur (Dikiş Menüsü 1). Bu dikişler, ilgili düğmeye dokunularak seçilebilir (Menü 1 etkinse). Menü 2-4'te yer alan dikişler, makinenin alt kısmından çekerek alınabilen Dikiş Şemalarında basılıdır.

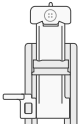
Dikiş yaparken iplik tansiyonunu 3 ile 5 arasında ayarlayın. Her zaman bir kumaş parçası üzerinde dikişi test edin, gerekirse tansiyonu ayarlayın.

			Uygulama
	Orta Konumda Düz Dikiş		Dikmek için kullanılan temel dikiştir. Düz dikiş genel olarak iki parça kumaş birbirine dikmek için kullanılır.
	Sol Konumda Düz Dikiş		Tüm dikme türleri içindir.
	Düz Esnek Dikiş		Standart düz dikişten daha güçlü olan bu dikiş; ileri, geri ve tekrar ileri olmak üzere üç kez kilitlediği için streç örülmüş kumaşlarda kullanılır. Spor giysilerinin dikişlerini ve çok güç gerektiren eğimli dikişleri güçlendirmek için kullanın.
	Esnek Dikiş		Triko ve esnek kumaşları dikmek içindir.
	Zigzag Dikiş		Dekoratif dikiş, aplik ve kurdele ile uçları tutturmak için kullanılan çok yönlü bir dikiş seçeneğidir.
	Çok Adımlı Zigzag Dikiş		Kumaşın sökülmesini engellemek için dikiş paylarını bitirin. Bitirme dikişi yaparken dikişin küçük adımlarla yapılması kumaşın standart zigzag dikişe göre daha düz olmasına yardımcı olacaktır. Bununla birlikte yırtıkları onarmak ve elastik parçaları dikmek için kullanılabilir.
	Güçlendirilmiş Zigzag Dikiş		Kumaş kenarlar boyunca birleştirmek veya deri ile üst üste dikmek içindir. Dekoratif dikişler içindir.
	Overlok Dikişi		Dikiş dikip kenar üzerinde tek adımda sürfile yapın veya daha sonra düzeltin. Orta ve orta/ağır esnek kumaşlar içindir.
	Gizli Kenar Dikişi		Kumaşın doğru tarafından neredeyse görünmez kıvrımlar dikiş. Esnek olmayan kumaşlardan üretilen etekler, elbiseler, pantolonlar, perdeler vb. için kullanılır.
	Esnek Gizli Kenar Dikişi		Kumaşın doğru tarafından neredeyse görünmez kıvrımlar dikiş. Giysiler ve streç örülmüş kumaşlardan yapılan diğer projeler için kullanılır.
	Verevli Kenar Dikişi		Dikiş dikip kenar üzerinde tek adımda sürfile yapın veya daha sonra kırıpın. Orta ve ağır esnek kumaşlar içindir.

	Kapalı Overlok Dikişi		Dekoratif kenarlar, sürfile dikişler, kemerler ve bantlar dakin. Orta/ağır esnek kumaşlar içindir.
	Bal Peteği Dikişi		Elastik ekleme, dekoratif dikiş, büzgü, kordon tutturma ve kenar dikişi için kullanın.
	Düğme İliği		Dekoratif ev tekstili ürünlerine, giysilere, el işi çalışmalara ve farklı uygulamalara düğme iliği dakin.
	Yuvarlak Punteriz Dikişli İlik		Hafif kumaşlarda kullanılır.
	Yuvarlak Punteriz Dikişli İlik, Sağlamlştırılmış		Hafif kumaşlarda kullanılır.
	İlik		Özenle hazırladığımız ceketler, kabanlar vb. için kare bitişler.
	Anahtar Deliği İlik, Sağlamlştırılmış		Özenle hazırladığımız ceketler, kabanlar vb. için kare bitişler.
	İlik, Köşe Dönmeli		Özenle hazırladığımız giysiler için köşe dönmeli bitirme.
	Esnek Düğme İliği		Esnek kumaşlar içindir.
	Punteriz Dikiş		Cepleri, gömlelerdeki açıklıkları, kemer köprülerini ve fermuarların alt kısımlarını güçlendirin.
	Yama Dikişi		İş giysilerini, kot pantolonları, masa örtülerini ve keten havluları yamayın.
	Kuşgözü		Kemerler, danteller vb. içindir.
	Düğme Dikme Dikişi		Düğümleri dikmek içindir.

Dekoratif Dikişler

Makinenizde dekoratif dikiş dikme özelliği bulunmaktadır. Bir önceki tabloda açıklanmayan dikişler dekoratif dikişlerdir. Dekoratif dikiş dikerken, daha iyi görünmesi için kumaşın altına bir sabitleyici yerleştirdiğinizden emin olun. İplik tansiyonunu 3 ile 5 arasında ayarlayın. Her zaman bir kumaş parçası üzerinde dikişi test edin, gerekirse tansiyonu ayarlayın.

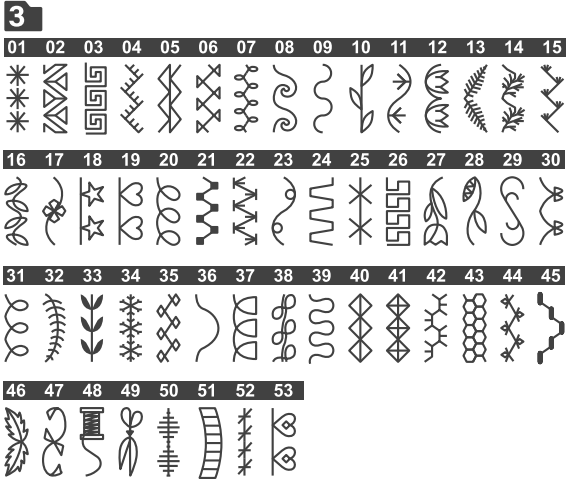
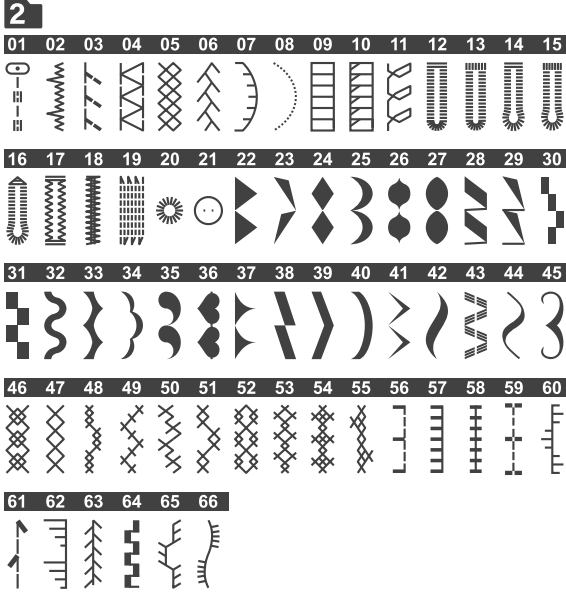

Dikiş Menüsü 2 ve 3



Dikiş Menüsü 4 — Yazı Tipi

HAZIRLIKLAR

Makineyi Ambalajdan Çıkartma

1. Kutuyu sabit, düz bir yüzeye yerleştirin. Makineyi kutudan çıkartın ve ambalajını sökün.
2. Tüm dış ambalaj malzemesini ve plastik poşeti çıkarın.
3. İğne alanındaki sıçrayan yağları ve/veya havları temizlemek için makineyi kuru bir bezle silin.

Dikkat: Dikiş makineniz, normal oda sıcaklığında en iyi dikiş sonucunu sağlamak üzere ayarlanmıştır. Aşırı yüksek ve düşük sıcaklıklar dikiş sonucunu etkileyebilir.

Güç Kaynağına Bağlama

Aksesuarlar arasında güç kablosu ve ayak pedalı bulacaksınız.

Not: Makineyi güç kaynağına nasıl bağlayacağımız konusunda şüpheleriniz varsa nitelikli bir elektrik tesisatçısına danışın. Makine kullanımda olmadığı zamanlarda güç kablosunu çıkarın.

Bu dikiş makinesi için şu şirket tarafından üretilen ayak pedalı modeli kullanılmalıdır: .

Dikiş makinesinin sağ alt kısmında bağlantı soketini ve AÇMA/KAPAMA düğmesini bulacaksınız.

1. Ayak pedalı kablosunu makinenin sağ alt tarafındaki ön sokete (A) bağlayın.
2. Güç kablosunu makinenin sağ alt tarafındaki arka sokete (B) bağlayın. Kabloyu duvar soketine takın.
3. Gücü ve ışığı açmak üzere AÇMA/KAPAMA düğmesine (C) basarak düğmeyi "I" konumuna getirin.

Dikiş hızı ayak pedalına basılarak düzenlenir.

Dikkat: Makine kapatıldıktan sonra makinede hala biraz güç kalabilir. Bu durum, güç tüketilene kadar ışığın birkaç saniye açık kalmasına neden olabilir. Güç tasarrufu sağlayan bir cihaz için bunların yaşanması normaldir.

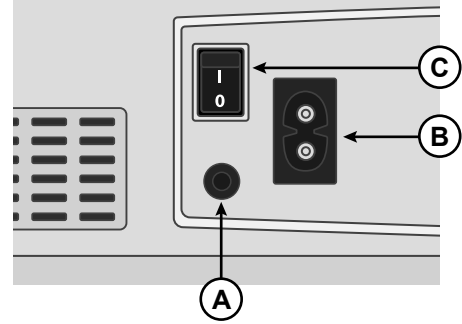

ABD ve Kanada için

Bu dikiş makinesi polarize fişe sahiptir (bir ucu diğerinden daha geniştir). Elektrik çarpması riskini azaltmak için fişin polarize prize sadece tek yönde takılabilmesi sağlanmıştır. Fiş prize tamamiyle uymuyorsa fişi ters çevirin. Hala uymuyorsa uygun prizın takılması için nitelikli bir elektrik tesisatçısıyla görüşün. Asla priz üzerinde değişiklik yapmayın.

Dikiş Sonrasında Makineyi Kaldırma

1. Ana düğmeyi kapatın. Makine kapatıldıktan sonra makinede hala güç kalabilir. Bu durum, güç tüketilene kadar ışığın birkaç saniye açık kalmasına neden olabilir. Güç tasarrufu sağlayan bir cihaz için bu normal bir davranıştır.
2. Kabloyu önce elektrik prizinden ardından makineden sökün.
3. Daha rahat saklamak için kabloyu ayak pedalının etrafına sarın.
4. Tüm aksesuarları aksesuar tepsisine yerleştirin. Serbest kolun çevresinden tepsiyi makineye doğru kaydırın.
5. Pedalı ve kabloyu serbest kolun üstündeki alana yerleştirin.
6. Makineyi tozdan ve havdan korumak için yumuşak örtüyü makinenin üzerine yerleştirin.

Serbest Kol/Çıkarılabilir Aksesuar Bölmesi

Daha sonra kolayca erişmek için baskı ayaklarını, masuraları, iğneleri ve diğer aksesuarları aksesuar bölümünde saklayın.

Daha geniş ve düz bir çalışma alanı elde etmek için aksesuar bölümünü makinede takılı tutun.

Pantolon paçalarını ve manşet kollarını dikmeyi kolaylaştırmak için serbest kolu kullanın. Serbest kolu kullanmak için aksesuar bölümünü kaydırın. Takılı olduğunda, bir kanca aksesuar bölümünü makineye sabitleyebilir. Sola kaydırarak bölümü çıkarın.

Aksesuar bölümünü makineden çıkardıktan sonra aksesuar kutusunun (A) sol yanındaki çentikten parmağınızı kullanarak kapağı açın ve dikkatli bir şekilde kapağı çıkarın. Bölme makineye geri takmadan önce iterek kapağı kapatın.

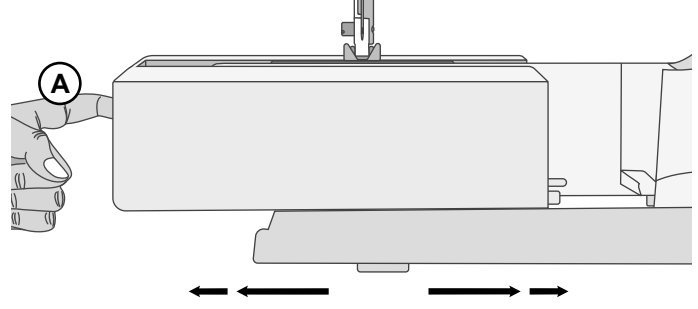

Baskı Ayağı Kaldırıcı

Baskı ayağı kolu dikiş makinesi kafasının sağ tarafındadır. Kol, baskı ayağını kaldırmak ve indirmek için kullanılır. Makineye iplik takarken kolu kaldırın, dikerken indirin.

Baskı ayağı kolunu kaldırarak ve daha sonra yukarı doğru bastırarak, baskı ayağının kaldırma yüksekliğini çok kalın projeleri ayağın altına kaydırmanıza olanak sağlayan ekstra yüksekliğe çıkarabilirsiniz.

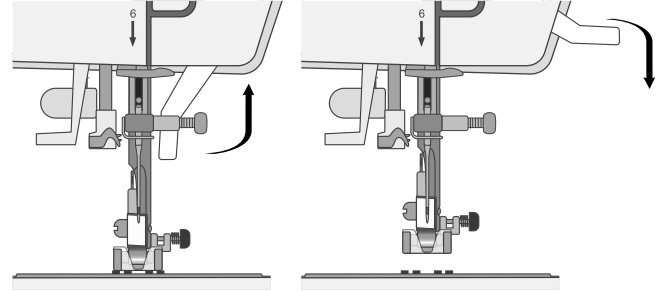

İplik Bıçağı

İplik bıçağını kullanmak için gösterildiği gibi ipliği arkadan öne doğru çekin. Bu şekilde iplik uçları yeterli uzunlukta bırakılacaktır, böylece yeniden dikmeye başladığınızda iplik iğneden çıkmayacaktır.

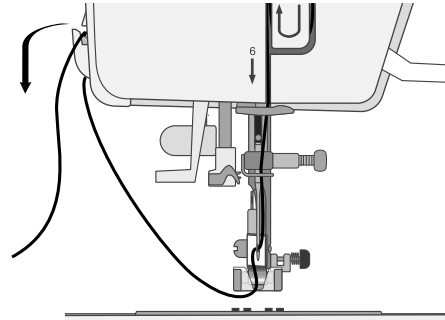

Makara Pimi

Makinenizde bir ana makara pimi ve bir Yardımcı Makara Pimi olmak üzere iki makara pimi bulunur. Makara pimleri tüm iplik türleriyle kullanılabilir şekilde tasarlanmıştır. Ana makara pimi, yatay konumda (iplik makaradan çözülür), Yardımcı Makara Pimi ise dikey konumda (iplik makarası döner) kullanılır. Normal iplikler için yatay konumu ve büyük makaralar veya özel iplikler için dikey konumu kullanın.

Ana Makara Pimi

İplik makarasını, makara pimine yerleştirin. İpliğin, makarada saatin tersi yönünde döndüğünden ve bir makara tutucusuna geçtiğinden emin olun. İplik makarasından biraz daha büyük bir makara tutucusu kullanın. Dar iplik makaraları (A) için ön makarada daha küçük bir makara tutucusu kullanın. Geniş iplik makaraları (B) için ön makarada daha büyük bir makara tutucusu kullanın. Makara tutucusunun düz tarafı makaraya doğru sıkıca bastırılmalıdır. Makara tutucusu ve iplik makarası arasında boşluk olmamalıdır.

Dikkat: Tüm iplik makaraları aynı şekilde üretilmez. İplikle ilgili sorunlar yaşarsanız tersi yönüne döndürün veya dikey konumda kullanın.

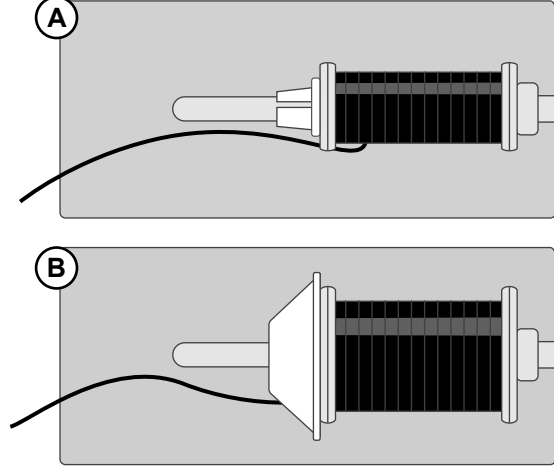

Yardımcı Makara Pimi

Yardımcı Makara Pimi, bir masura ipliğini ikinci bir iplik makarasından sararken veya büyük makaralar ya da özel ipliklerle dikiş yaparken kullanılır. Yardımcı Makara Pimini makinenin üstünde bulunan deliğe takın. İplik makarasının altına koruyucu keçe yerleştirin. Bu, ipliğin fazla hızlı çözülmesini engelleme amaçlıdır. Makaranın dönmesini engelleyeceğinden makara piminin üstüne makara tutucusu yerleştirmeyin.

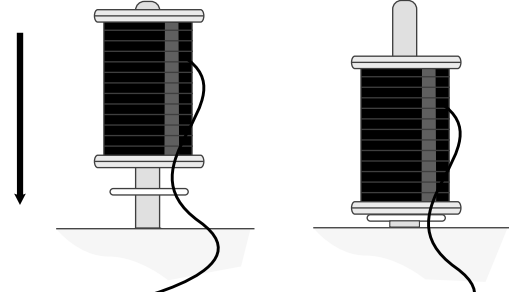

Masuranın Sarılması

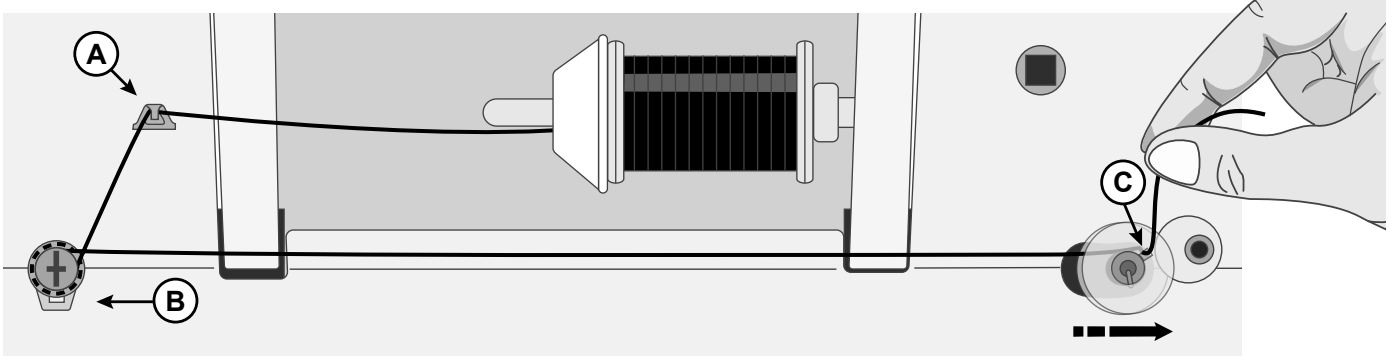

1. İplik makarasını, makara pimine yerleştirin. Bir makara tutucusunu makara üzerine sıkıca yerleştirin.
2. İpliği, iplik kılavuzuna (A) önden arkaya doğru yerleştirin. İpliği masura sarma tansiyonu kampanasının çevresine saat yönünde yerleştirip ipliğin diskler arasında sıkıca tutulduğundan emin olun (B).
3. Masuradaki (C) deliğe içeriden dışarı doğru iplik takın.
4. Masura sarma miline masurayı yerleştirin. Masuranın sabitlendiğinden emin olun.
5. Masura sarma milini sağa doğru itin. İpliğin ucunu tutun ve sarmaya başlamak için pedala basın. Birkaç tur sonra sarmayı durdurmak için ayağınızı pedaldan çekin.

Masuranın üzerindeki fazla iplik ucunu kesin; masuraya yakın bir yerden kesmeye dikkat edin. Sarmaya devam etmek için ayak pedalına basın. Masura dolduğunda, masura sarma işlemi yavaşlar ve otomatik olarak durur.

Dikkat: Ayrıca başlat/durdur düğmesine uzun basarak da sarmayı başlatabilirsiniz.

Sarma mili sağa doğru itildiğinde, ekranda masura sarma simgesi görünür.

6. Masura sarma milini sola doğru itin. Masurayı çıkarın ve ipliği kesin.

Dikkat: Masura sarma mili sağa itildiğinde makinede dikiş yapılamaz. Dikmeye başlamadan önce masura milini tekrar dikiş konumuna (sol) ittiğinizden emin olun.

Masurayı Takma

Dikkat: Masurayı takmadan veya çıkarmadan önce iğnenin en yüksek konumda olduğundan ve makinenin kapatıldığından emin olun.

1. Kapağın sağ tarafındaki küçük düğmeye (B) bastırıp masura kapağını (A) sağa doğru iterek çıkarın.
2. Masurayı, iplik saat yönünün tersinde hareket edecek şekilde masura bölmesine takın.
3. Parmağınızın ucu masuranın üzerindeyken ipliği hafifçe sağa doğru ve ardından kılavuzun (C) altından geçirerek sola doğru çekin.
4. İpliği kılavuz boyunca soldan yukarı doğru çıkarın ve kavisin (D) etrafında döndürün.
5. Kanalı öne doğru ve masura iplik bıçağına (E) doğru getirin.

Masura kapağını takın ve fazlalığını kesmek üzere ipi sağa çekin.

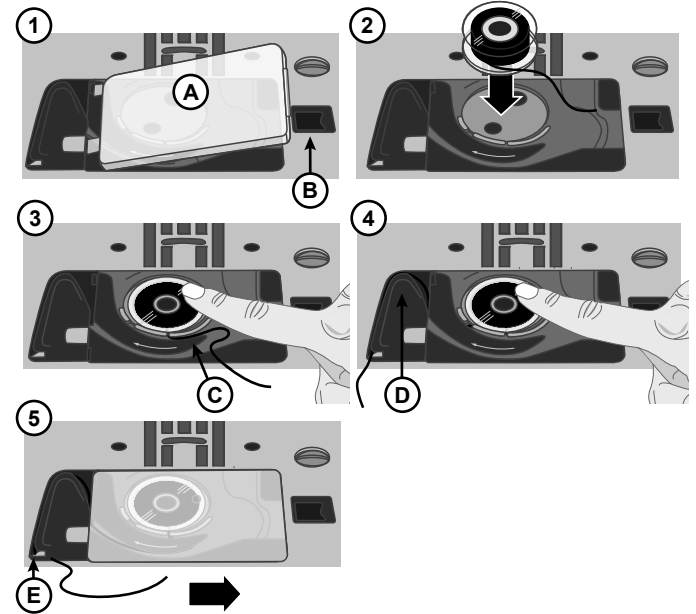

Makineye İplik Takma

Önemli! Baskı ayağının yukarıda olduğundan ve el çarkını kendinize doğru çevirerek iğnenin en yüksek konumda olduğundan emin olun. Bu, makineye doğru şekilde iplik takmak için son derece önemlidir. Bunun yapılmaması dikişe başladığımızda dikiş kalitesinin düşük olmasına neden olabilir.

1. İpliği makara pimine yerleştirin ve uygun boyuttaki makara tutucusunu takın.
2. İpliği, önden arkaya olacak şekilde iplik kılavuzuna (A) doğru ve arkadan öne olacak şekilde iplik kılavuzuna (B) doğru çekin. İpliği tansiyon kampanaları (C) arasından geçirin.
3. İpliği, sağdaki iplik yuvasından aşağıya doğru geçirin, U dönüşü yaptırın ve ardından soldaki iplik yuvasından yukarı doğru çekin.
4. İpliği sağ taraftan germe koluna (D) ve sol taraftaki iplik yuvasından aşağı doğru, alt iplik kılavuzuna (E) ve iğne ipliği kılavuzuna (F) getirin.
5. İğneye önden arkaya doğru iplik geçirin.

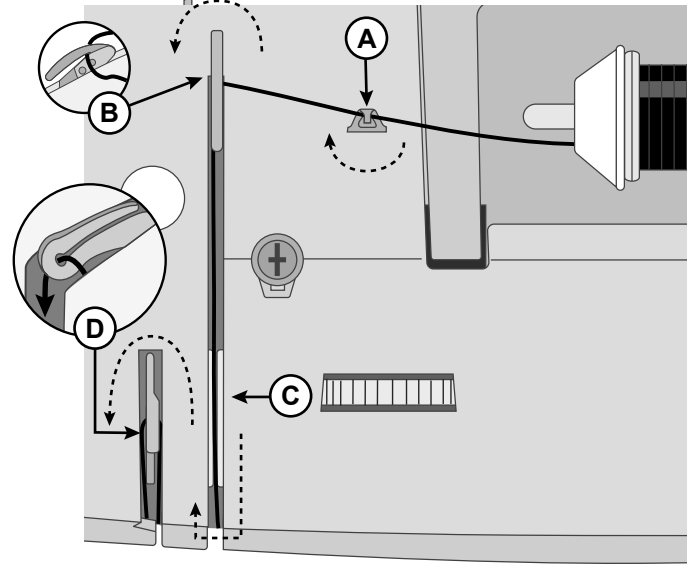

Yukarıdan makine görünümü

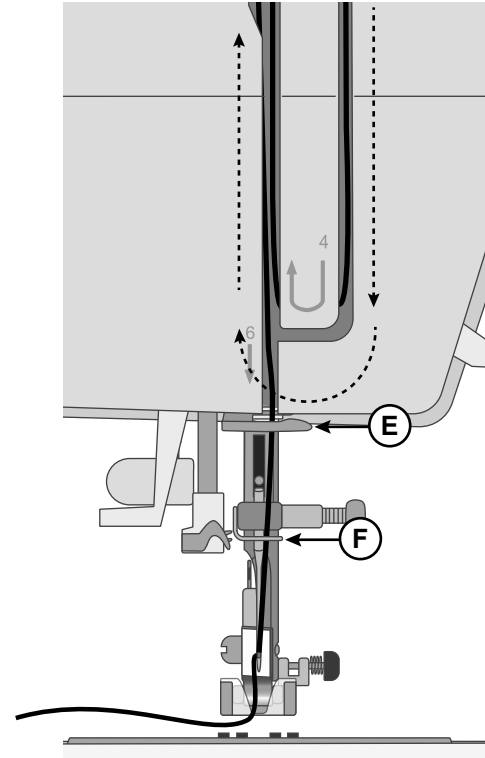

Önden makine görünümü

İplik Geçirici

Entegre iplik geçirici, iğneye hızlı ve kolay bir şekilde iplik geçirmenizi sağlar.

Entegre iplik geçirici kullanabilmeniz için iğne en yüksek konumunda olmalıdır. İğne en yüksek konuma gelene kadar el çarkını döndürün veya iğne kaldırma/indirme düğmesine basın. Ayrıca baskı ayağını aşağı indirmeniz önerilir.

- İplik geçiriciyi tamamen aşağıya çekmek için taşıma kolunu (A) kullanın. Metal flanşlar, iğneyi kapatır. Ufak bir kanca, iğne gözünden (B) geçecektir.
- İpliği, iplik kılavuzunun (C) arkasından alıp ufak kancanın (D) altından geçirerek yerleştirin.
- İplik geçirme mekanizmasının yavaşça geriye doğru gelmesine izin verin. Kanca, ipliği iğne deliğinden çeker ve iğnenin arkasında bir ilmek oluşturur. İplik ilmeğini iğnenin arkasından çekin.
- Baskı ayağını yükseltin ve ipliği alt kısmına yerleştirin.
- İpin 15-20 cm'lik (6-8 inç) kısmını iğne deliğinden dışarı çekin. Bu işlem, dikiş dikmeye başladığınızda ipliğin iğneden çıkmasını önler.

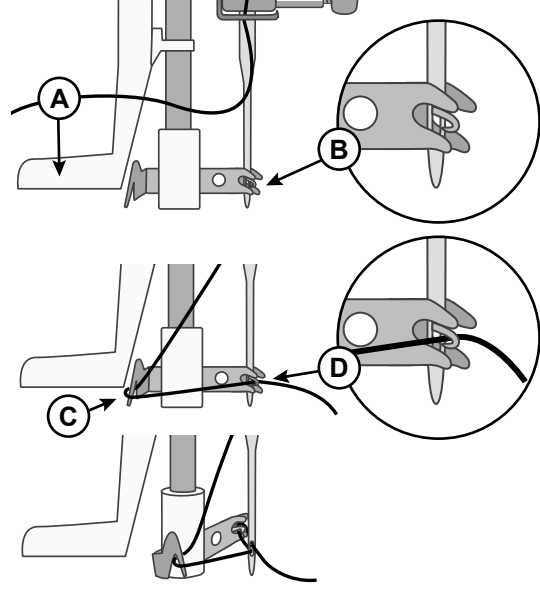

Dikkat: İplik geçirici, 70-110 boyutlarındaki iğnelerle kullanılmak üzere tasarlanmıştır. İplik geçiriciyi 60 büyüklüğündeki veya daha küçük kanatlı iğnelerle ya da çift iğnelerle kullanamazsınız. Ayrıca ipliğin iğneye manuel olarak geçirilmesini gerektiren bazı isteğe bağlı aksesuarlar mevcuttur. İğneye ipliği manuel olarak geçirirken ipliğin iğneye önden arkaya doğru geçirildiğinden emin olun.

İğneler

Dikiş makinesi iğnesi başarılı dikişler elde edilmesinde önemli bir rol oynar. Yalnızca kaliteli iğneler kullanın. 130/705H sistemi iğnelerini öneririz. Makinenizle birlikte gelen iğne paketi en sık kullanılan boyutlardaki iğneleri içerir.



Kullandığınız ipliğe uygun bir iğne kullandığınızdan emin olun. Daha ağır iplikler daha büyük deliği olan iğneler gerektirir. İğne deliği ipliğin geçemeyeceği kadar küçükse iplik geçirici düzgün çalışmayabilir.

Çok Amaçlı İğne



Çok amaçlı iğneler hafif yuvarlak bir uca sahiptir ve çeşitli boyutları mevcuttur. Birçok kumaş türüyle ve çeşitli ağırlıklara sahip kumaşlarla yapılan genel dikiş işlemleri için kullanılabilir.

Jarse İğnesi



Streç iğneleri kumaşa bir esneme olduğunda atlanmış dikişleri önlemek için yuvarlak bir uca ve özel bir geçme yerine sahiptir. Örgüler, mayolar, yünler, sentetik sütler ve deriler için uygundur.

Kot İğnesi



Kot iğneleri, iğneyi saptırmadan sıkı bir şekilde örülmüş kumaşları delmek için keskin bir uca sahiptir. Kanvas, kot, mikrofiber için uygundur.

Nakış İğnesi



Nakış iğneleri, ipliğe veya malzemelere gelebilecek hasarı önlemek için özel bir geçme yerine, hafif yuvarlak bir uca ve biraz daha büyük bir deliğe sahiptir. Nakış ve dekoratif dikiş için metalik ve diğer özel iplikler ile kullanın.

Kanatlı İğne

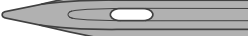

Kanatlı iğnelerin yanlarında kumaşlara ara nakış işlerken ve doğal kumaşlara kenar dikişi yaparken delik açmaya yarayan geniş kanatlar bulunur.

İğneler Hakkında Önemli Bilgiler



İğneyi sık sık değiştirin. Genel bir kural olarak iğnelerin her 6-8 saatlik aktif dikiş süresinden sonra değiştirilmesi gerekir.

Her zaman keskin uçlu düz bir iğne kullanın ve uç kısmının eğilmediğinden veya hasar görmediğinden (A) emin olun.

Hasarlı bir iğne (B) atlanmış dikişlere, ipliğin kırılmasına veya kopmasına neden olabilir. İğne plakasına da zarar verebilir.

Dikiş makinenize zarar verebilecekleri için asimetrik çift iğneler (C) kullanmayın.

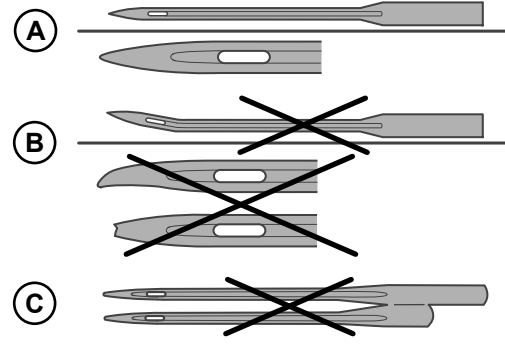

Seçim Kılavuzu — İğne Boyutu, Kumaş, İplik

İğne Boyutu	Kumaş	İplik
70-80 (9-11)	Hafif kumaşlar: İnce pamuk, vual, ipek, muslin, interlok, triko, jarse, krep, polyester, şifon, organze, organdi	Hafif, çok amaçlı iplik
80-90 (11-14)	Orta ağırlıkta kumaşlar: Kapitone pamuk, saten, çift kat örgü, hafif yün, rayon, polyester, hafif keten	En iyi sonuçları elde etmek üzere sentetik kumaşlar üzerinde polyester ipleri; doğal kumaşlar üzerinde ise çok amaçlı veya pamuk iplikleri kullanın.
90 (14)	Orta ağırlıkta kumaşlar: Sık örülü, orta ağırlıkta keten, pamuk/polyester karışımı, düğümlü kumaş, patiska, çift kat örgülü	
100 (16)	Ağır kumaşlar: Kanvas, yün, kot, ev dekorasyonu, koyun postu, ağır örgülü	
110 (18)	Ağır kumaşlar: Ağır keçi yünü, döşemelik kumaşlar	İğne için dayanıklı iplik, bobin için çok amaçlı iplik.

İğneyi Değiştirme

Not: İğneyi değiştirmeye başlamadan önce iğnenin alt kısmına, iğne plakasındaki deliğin üstüne küçük bir parça kağıt veya kumaş yerleştirmek faydalı olabilir. Böylece iğne kazara makinenin içine düşmez.

- İğne sıkıştırma vidasını gevşetin. Sıkıştırılmışsa vidayı gevşetmek için aksesuarlarınız arasındaki tornavidayı kullanın.
- İğneyi çıkartın.
- Yeni iğneyi, düz tarafı size bakmayacak şekilde iğne tutucudan yukarı doğru itin.
- İğne daha fazla yukarı gitmediğinde iğneyi iyice sıkın.

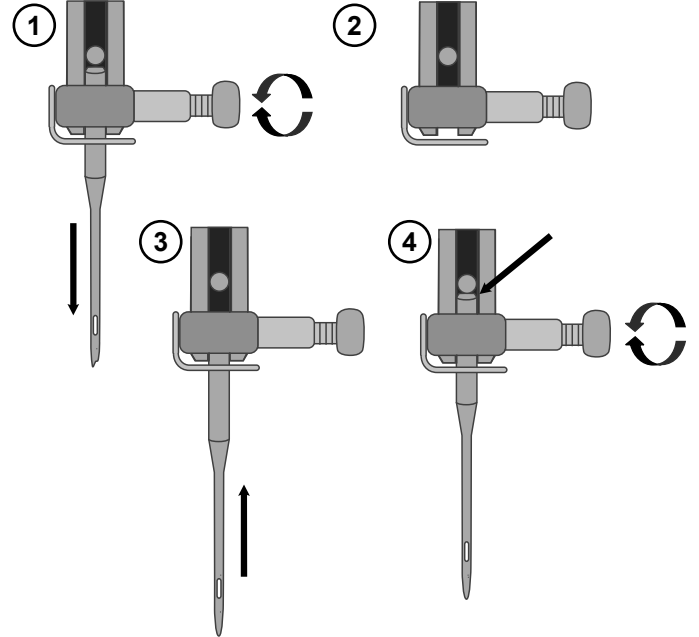

İplik Tansiyonu

İplik tansiyonunu ayarlamak için makinenin üstündeki tansiyon ayarını döndürün. Kumaşa, ipliğe vb. bağlı olarak tansiyonun ayarlanması gerekebilir. En iyi dikiş görünümü ve dayanıklılığı için iğne ipliği tansiyonunun düzgün ayarlandığından emin olun. Genel dikişlerde iplikler kumaşın iki katı arasında eşit aralıklarla karşılaşır (A).

Kumaşın üst tarafında masura ipliği görünür durumdaysa iğne ipliği tansiyonu çok sıkıdır (B). İğne ipliği tansiyonunu azaltın.

Kumaşın altında üst iplik görünür durumdaysa iğne ipliği tansiyonu çok gevşektir (C). İğne ipliği tansiyonunu artırın.

Dekoratif dikişler ve düğme ilikleri için üst iplik, kumaşın alt tarafında görünür olmalıdır.

Dikişte kullanacağınız kumaşın bir parçasında birkaç deneme yapın ve tansiyonu kontrol edin.

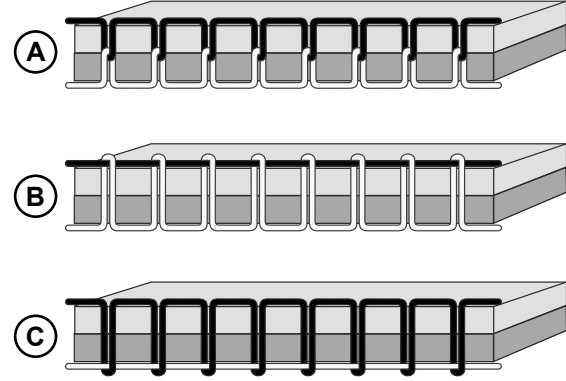

Besleme Dişi Olmadan Dikiş

Düğme dikerken veya kumaş beslemesi yapılmasını istemediğiniz diğer dikiş tekniklerinde, besleme dişlerini aşağı indirmeniz gerekir.

Besleme dişi kolu, serbest kolun arkasında yer alır.

1. Kolu “Besleme Dişi Aşağıda” konumuna çekerek besleme dişlerini aşağı indirin.
2. Kolu “Besleme Dişi Yukarıda” konumuna çekerek besleme dişlerini yukarı kaldırın.

Dikkat: Kol değiştirildiğinde besleme dişleri hemen yükselmez. Besleme dişlerini yeniden devreye sokmak için el çarkını tam bir tur döndürün veya besleme dişlerini tekrar devreye alın.



Baskı Ayağı Basıncı

Baskı ayağı basıncı, kumaşın dikiş sırasında sorunsuz şekilde beslenmesini sağlamak üzere baskı ayağının kumaşa ne kadar basınç yapacağını kontrol etmek için kullanılır. Baskı ayağı basıncı standart değer olan “2” değerine önceden ayarlanmıştır. Çoğu kumaş için ayar gerektirmese de, çok kalın veya çok ince kumaşlar için ayarlanabilir. Çok ağır kumaşlar için artırın, hafif kumaşlar için azaltın.

Dikkat: Kadran saat yönünün tersi yönde çok fazla döndürülürse yerinden çıkabilir. Böyle bir durumda, kadranı yeniden takıp sabitlenene kadar saat yönünde döndürün.

Dikkat: Kadran durana kadar saat yönünde döndürülürse, mevcut olan maksimum basınca ulaşmış demektir. Kadranı daha fazla döndürmeye çalışmayın!

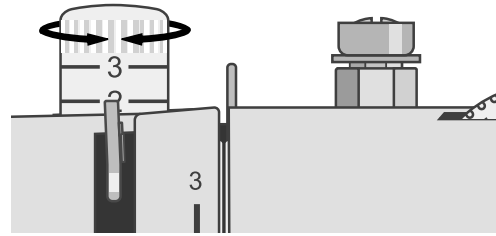

Baskı Ayağını Deęiřtirme

1. İęnenin en üst konumda olduęundan ve baskı ayaęının kaldırıldıęından emin olun. Baskı ayaęı serbest bırakma kolu, baskı ayaęı tutucusunun arkasına uzanır. Baskı ayaęını serbest bırakmak için bu kola bastırın.
2. Baskı ayaęını tutucuya sabitlemek için istedięiniz baskı ayaęını, pimi doğrudan baskı ayaęı tutucusundaki yuvaranın altında olacak şekilde yerleřtirin. Baskı ayaęı kaldırıcını indirin. Böylece baskı ayaęı yerine oturacaktır.

Dikkat: Baskı ayaęını doęru konuma yerleřtirmekte zorlanıyorsanız baskı ayaęını indirirken serbest bırakma kolunu basılı tutun. Baskı ayaęını doęru konuma yöneltmek için baş parmaęınızı kullanarak ayaęın yerine oturmasını saęlayın.

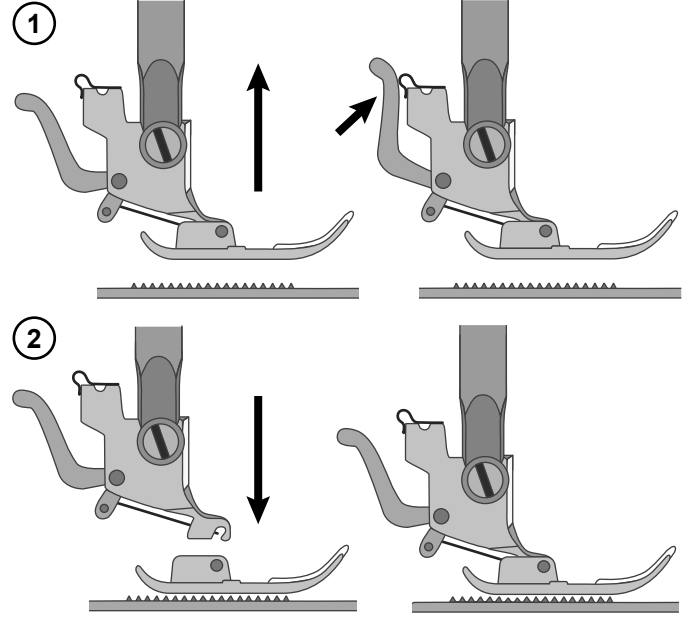

MAKİNEİNİZİ ÇALIŞTIRMA

Makine Çalıştırma Kontrolleri

Çalıştırma Kontrolü düğmeleri, makineyi çalıştırmak için kullanılır. Tüm işlevler aşağıda listelenerek açıklanmıştır.

Geri Dikiş Düğmesi



Geri Dikiş Düğmesi seçilen dikişe göre farklı işlevler sunar.

Dikiş Menüsü 1 (dikiş no. 1-5) ve Dikiş Menüsü 2 (dikiş no. 01)

Ters yönde dikmek için Geri Dikiş düğmesini basılı tutun. İleri yönde dikiş yapmaya devam etmek için düğmeyi serbest bırakın. Makine yalnızca geri dikiş düğmesine basıldığı sürece ters yönde dikiş yapar.

Dikiş Menüsü 1 (dikiş no. 6-9), Dikiş Menüsü 2 (dikiş no. 02-11 ve 22-66), Dikiş Menüsü 3 ve Dikiş Menüsü 4

Geri Dikiş düğmesine basın, makine 3 tane düğüm dikişi atar ve ardından otomatik olarak durur.

Başlat/Durdur



BAŞLAT/DURDUR, pedal olmadan makineyi çalıştırmak ve durdurmak için kullanılır. Dikişe başlamak için uzun basın ve dikişi durdurmak için tekrar basın.

İğne Kaldırma/İndirme



İğneyi kaldırmak veya indirmek için İğne Kaldırma/İndirme düğmesine basın. İğneyi kaldırmak veya indirmek için pedala da dokunabilirsiniz.

“İğne Kaldırma/İndirme uyarı” (bkz. sayfa 20) etkinleştirilirse bu durum, ekranda iğnenin yanında yukarıyı veya aşağıyı gösteren bir ok ile gösterilir.

Düğümleme



Bu düğmeye basıldığında makine hızlı bir şekilde üç düğüm dikişi atar ve otomatik olarak durur.

“Otomatik Durma” (bkz. sayfa 20) etkinleştirilirse makine önce mevcut dikişi (veya programı) tamamlar, ardından düğüm atıp otomatik olarak durur.

Hız Kontrol Kolu



Dikiş makinenizdeki tüm dikişler için önceden ayarlanmış önerilen dikiş hızları mevcuttur. Hız Kontrol Kolunu kullanarak hızı ayarlayabilirsiniz. Hızı azaltmak için kolu sağa, artırmak içinse sola kaydırın. Seçilen dikişin varsayılan maksimum hızından daha yüksek hız seçemezsiniz.

Dikiş Kontrol Paneli

Dikiş Kontrol Panelindeki işlevler, dikiş ve program yazı tiplerini seçmek ve ayarlamak için kullanılır. Tüm işlevler aşağıda listelenerek açıklanmıştır.

1. Ekran
2. Dikiş menüsü / Ses açık/kapalı
3. Program modu
4. Seçim okları
5. Dikiş seçimi düğmeleri
6. Dikiş genişliği
7. Dikiş uzunluğu
8. Programı tekrarlama
9. Programdaki dikişleri silme
10. Otomatik durdurma ayarı
11. İğne kaldırma/indirme ayarı

Ekran

Ekranında ayarlanmış uzunluk, genişlik ve baskı ayağı tavsiyesiyle birlikte geçerli dikişi görebilirsiniz. Ayrıca masura sarma ve düğme iliği dikişi gibi etkinleştirilen işlevleri de görebilirsiniz.

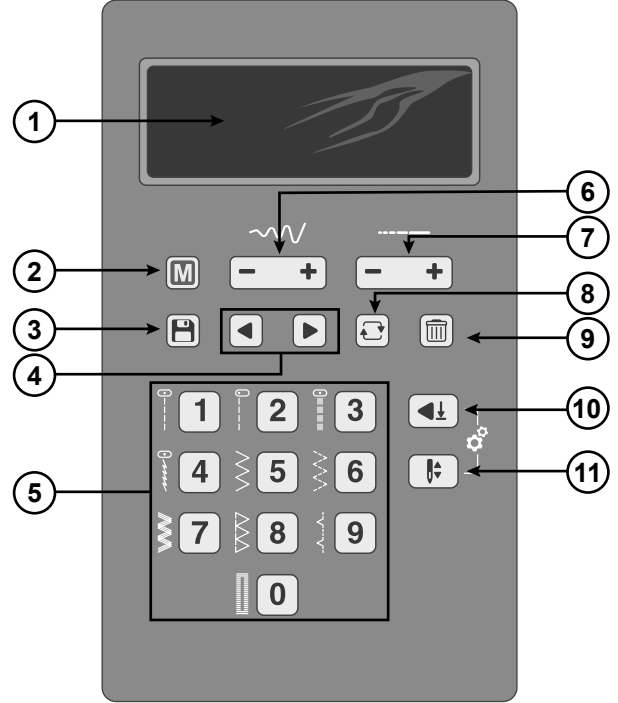

Dikiş Menüsü / Ses Açık/Kapalı

Dikiş Menüleri arasında geçiş düğmesine basın. Dört dikiş menüsü vardır; 1. Genel Dikişler, 2. Genel ve Dekoratif Dikişler, 3. Dekoratif Dikişler ve 4. Alfabe. Seçilen menü ekranda görüntülenir.

Bu düğme aynı zamanda makine sesini kapatmak için de kullanılır. Makine açıkken 2 saniye boyunca basılı tutun, bir bip sesi duyulduğunda ses kapatılır. İki bip sesi duyulana kadar 2 saniye boyunca basılı tutun ardından ses tekrar açılır. Makine kapatılsa bile ayar saklanır.

Dikiş Genişliği / İğne Konumu

Bir dikiş seçtiğinizde makineniz en iyi dikiş genişliğini otomatik olarak ayarlar. Varsayılan ayar ekranda gösterilir. Dikiş genişliği 0 ile 7 mm arasında ayarlanabilir. Bazı dikişlerde dikiş genişliği sınırlıdır. Dikiş genişliğini "+" düğmesine basarak artırın ve "-" düğmesine basarak azaltın.

Düz dikiş veya sağlamlaştırılmış düz dikiş seçildiğinde iğne konumunu ayarlamak için Dikiş Genişliği düğmesi kullanılır. "+" düğmesine basıldığında iğnenin konumu sağa kayar. "-" düğmesine basıldığında iğne sola taşınır. Geçerli iğne konumu ekranda gösterilir.

Dikiş Uzunluğu

Bir dikiş seçtiğinizde makineniz en iyi dikiş uzunluğunu otomatik olarak ayarlar. Varsayılan ayar ekranda gösterilir. Dikiş uzunluğu 0 ile 4,5 mm arasında ayarlanabilir. Bazı dikişlerde dikiş uzunluğu sınırlıdır. Dikiş uzunluğunu "+" düğmesine basarak artırın ve "-" düğmesine basarak azaltın.

Dikiş Seçimi Düğmeleri

Seçim düğmelerinin yanında gösterilen dikişleri doğrudan seçebilirsiniz. Seçmek için dikişin yanındaki düğmeye basmanız yeterlidir.

Diğer dikişler ve ilgili dikiş numaraları, ileriye kaydırarak ve makinenin sağ alt kısmına bakarak görebileceğiniz Dikiş Şemalarında gösterilir.

Hızla arka arkaya dikiş numaralarına basarak seçili dikiş menüsünden dikiş seçebilirsiniz. Dikiş numarası seçili dikiş menüsünde yoksa makineden bip sesi gelir.

Sıralama Kontrolleri

Sıra Oluşturma — Sıralama moduna girmek için basın.

Desen Seçme Düğmeleri — Sıranızda ileri ve geri gitmek için bu düğmeleri kullanın.

Yineleme — Sıranızı yineleyerek dikmek için basın.

Silme — Sıralamadaki seçili dikişi silmek için basın.

Otomatik Durdurma Ayarı

Press this button to activate the Automatic Stop setting. When active, the icon is lit on the display (see). Use “Auto Stop” together with the “Tie-Off”. If you press the tie-off button when “Auto Stop” is activated, your machine will finish the current stitch, then tie-off and stop automatically.

İğne Kaldırma/İndirme Ayarı

Press this button to set the position of the needle when you stop sewing. The needle will move up or down when you press the button. When the needle stop down is set, a needle icon with an arrow pointing down is shown on the display. If needle stop up is set, the arrow on the display is pointing up (see). The default setting is Needle Up, and it will be activated each time the machine is turned on.

Dikiş Modu

Dikiş Modunda Ekran

Dikiş Modu, makineyi açtıktan sonra ekrandaki ilk görünümüdür. Burada, dikişe başlamak için gerekli tüm temel bilgileri bulabilirsiniz. Ayrıca burada dikişinizin ayarlarını da belirlersiniz. Varsayılan olarak düz dikiş seçilidir.

Dikkat: Ekranda görüntülenen değerler/ayarlar varsayılan olarak ayarlandığında, bunların ilgili şekilleri/simgeleri çerçeve içine alınır (A). Değerleri/ayarları değiştirirseniz şekillerin/simgelerin etrafındaki çerçeve kaldırılır.

1. **Dikiş numarası** — Seçili dikiş
2. **Önerilen baskı ayağı** — En iyi dikiş sonucunu elde etmek amacıyla, seçilen dikişte kullanılmak için önerilen baskı ayağını belirtir.
3. **İğne konumu** — İğne konumu ayarlanırsa etkin iğne konumu burada gösterilir.
4. **İğnenin durma konumu** — İğne “YUKARI” veya “AŞAĞI” seçimlerinin etkin olup olmadığını belirtir.
5. **Otomatik Durdurma etkin**
6. **Etkin dikiş menüsü** — Etkin olan dikiş menüsü
7. **Dikiş genişliği** — Seçili dikiş için geçerli genişlik
8. **Dikiş uzunluğu** — Seçili dikiş için geçerli uzunluk
9. **Düğme iliği kolu göstergesi**— Düğme iliğinin seçilip seçilmediğini belirtir.
10. **Masura sarma göstergesi** — Masura sarma motorunun etkin olduğunu belirtir.

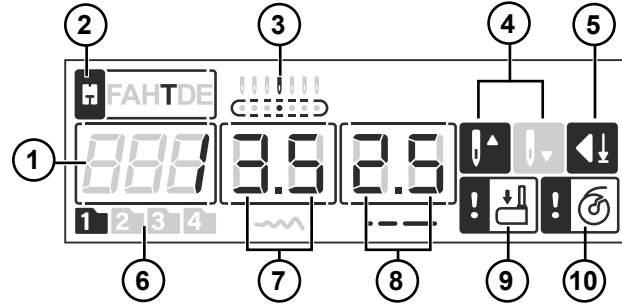

Dikiş Seçme

Makinenizde dört dikiş menüsü bulunmaktadır. Menü 1, en sık kullanılan genel dikişleri içerir ve makinenin üzerindeki dikiş seçimi düğmelerinin yanında basılı olarak gösterilir. Menü 2 ve Menü 3'te genel ve dekoratif dikişler vardır. Menü 4 ise Yazı Tipi menüsüdür. Burada sıralama oluşturmak için kullanabileceğiniz harfler ve sayılar bulunur.

Makinenizi açtığınızda dikiş menüsü 1 etkindir ve düz dikiş (dikiş no. 1) seçilidir (A).

Dikiş Menüleri arasında geçiş yapmak için "Dikiş Menüsü" (B) düğmesine basın. Seçilen menü ekranda (A) görüntülenir.

Menü 1'deki dikişler doğrudan seçilebilir. Menü 1 seçiliyken dikiş seçmek için dikişin yanındaki düğmeye basmanız yeterlidir (C).

Menü 2-4'te yer alan dikişler, makinenin alt kısmından çekerek alınabilen Dikiş Referans Şemalarında basılıdır. Dikiş Menüsü numarası, dikişlerin üstündeki klasörde listelenmiştir (D). Dikiş Numarası, ilgili dikiş resminin (E) üstünde basılı olarak gösterilir.

Hızla arka arkaya rakamlara basarak seçili dikiş menüsünden (F) 10 ve üstü dikiş seçebilirsiniz. Seçili menüde dikiş numarası yoksa bip sesi duyulur ve son seçim geçerli kalır.

Aynı menüde başka bir dikiş seçmek için dikiş numarasına basın.

Başka bir menüden dikiş seçmek için önce dikiş menüsünü değiştirmeniz, ardından dikişi seçmeniz gerekir.

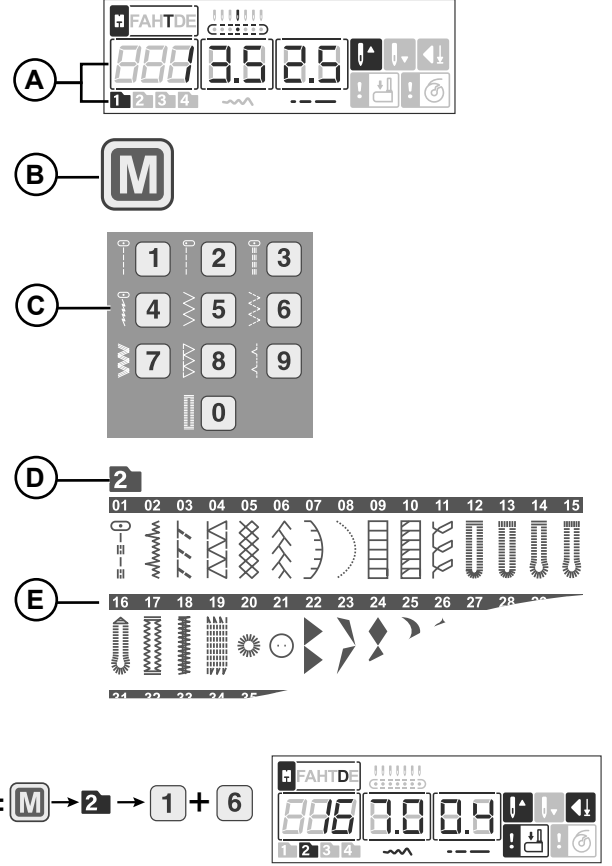

Sıralama Modu

Sıralama Modunda Ekran

Sıralama moduna giriş yapmak için Sıralama düğmesine basın. Programlanabilen harfler ve sayılar Dikiş Menü 4, Yazı Tipleri menüsünde bulunur. Sıralama moduna girildiğinde bu menü otomatik olarak seçilir.

1. **Seçili dikişin numarası**
2. **Önerilen baskı ayağı** — En iyi dikiş sonucunu elde etmek amacıyla, seçilen dikişte kullanılmak için önerilen baskı ayağını belirtir.
3. **Seçili dikişin konumu** — Seçili dikişin sıralamadaki konumunu belirtir.
4. **Sıralamadaki toplam dikiş sayısı** — İzin verilen toplam dikiş sayısı (40 konum)
5. **Sıralama Modu** — Sıralama modunun etkin olduğunu belirtir.
6. **Yineleme** — Sıralama yinelemenin etkin olup olmadığını belirtir. Dikişi durdurana kadar sıralama tekrar edilerek dikiş yapılır.
7. **Etkin dikiş menüsü** — Programlanabilen dikişler Dikiş Menü 4, Yazı Tipleri bölümünde bulunur. Programlama moduna girilirken bu menü otomatik olarak seçilir.
8. Seçili dikişin **genişliği**.
9. Seçili dikişin **uzunluğu**.

Dikkat: Ekranda görüntülenen ayarlar varsayılan olarak ayarlandığında, bunlarla ilgili şekiller çerçeve içine alınır. Ayarları değiştirirseniz şekillerin etrafındaki çerçeve kaldırılır.

Sıralama Oluşturma

1. Sıralama moduna giriş yapmak için Sıralama düğmesine basın. Dikiş Menü 4 otomatik olarak seçilir.
2. Harflere/sayılarla karşılık gelen dikiş numaralarını görmek için Dikiş Şemasını çekip çıkarın.
“SINGER” sözcüğünü programlamak için dikiş numaraları 29, 19, 24, 17, 15, 28’dir (A).
3. Kullanacağınız dikişi seçin. Ekranda seçili dikiş numarasını ve bu dikişin sıralamadaki yerini (B) görebilirsiniz.
4. Başka bir dikiş seçtiğinizde, bu dikiş sıralamada bir sonraki dikiş olarak görünür.
5. Sıralamanız tamamlanana kadar devam edin.

Desen seçme düğmesi sıralamasıyla ilerleyebilirsiniz. Seçili dikiş numarası, ekranda görüntülenir (C).



Sıralama Düğmesi

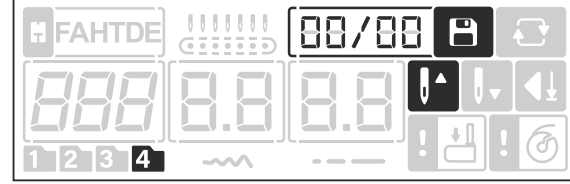

Sıralama Modu, bellekte dikiş yok

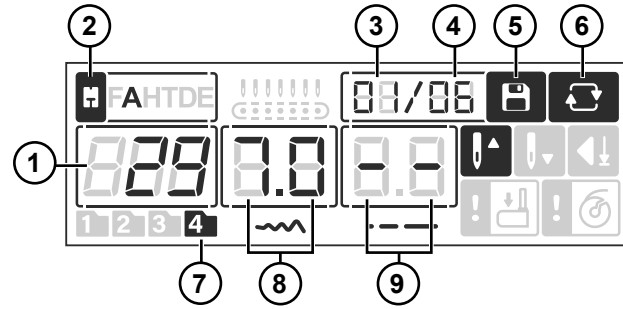

Sıralama Modu, bellekteki dikişler

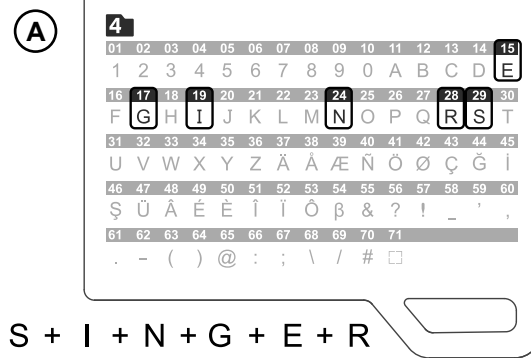

S + I + N + G + E + R
29 + 19 + 24 + 17 + 15 + 28

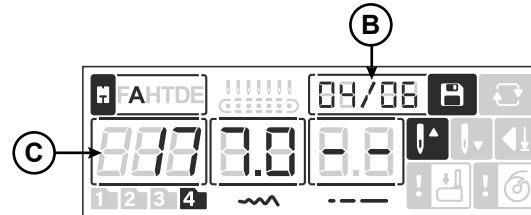

Sıralamayı Düzenleme

Sıralamadaki bir dikiş silmek için gezinti oklarıyla dikiş seçin ve “Sil” düğmesine basın. Tüm sıralamayı silmek için “Sil” düğmesini üç saniye basılı tutun.

Sıralamaya başka bir dikiş eklemek için dikiş eklemek istediğiniz konuma gidin. Dikiş numarasını girdiğinizde yeni dikiş sıraya eklenir.

Sıralamadaki Dikiş Ayarlama

Ayarlanacak dikiş seçmek için gezinti oklarını kullanın.

+ ve - düğmelerini kullanarak dikiş uzunluğunu ve genişliğini ayarlayın.

Sıralamadaki Dikişleri Dikme

Dikiş yapmaya başladığınızda makine sıralamanızı bir kez diker, 3 düğüm dikiş atar ve ardından otomatik olarak durur. Sıralamayı tekrar ederek dikmek için dikişe başlamadan önce yineleme düğmesine basın.



Silme Düğmesi



Gezinti Okları



Yineleme Düğmesi

DİKİŞ

Dikiş

Kılavuzun bu bölümünde açıklanan her bir dikişin ya da dikiş tekniğinin yanında, önerilen ayarları ve baskı ayağını gösteren bir grafik bulunur. Sağda bulunan grafik örneklerine bakın.

Ayrıca önerilen ayarlar da ekranda gösterilir ancak özel bir teknik için ayarlama yapmak gerekebilir.

Dikkat: Bazı kumaşlar, hem diğer kumaşlarda hem de dikiş makinenizde renk bozulmalarına yol açabilecek fazladan boya içerir. Bu boyaların çıkarılması çok zor veya imkansız olabilir. Özellikle kırmızı ve mavi renktekiler olmak üzere, tüylü ve kot kumaşlar genellikle fazlaca boya içerir. Eğer fazlaca boya içerdiğini düşünüyorsanız kumaşınızı veya hazır giyim ürününüzü boyanmayı önlemek üzere dikiş öncesi mutlaka yıkayın.

Dikkat: Dikiş işleminden en iyi sonucu elde etmek için üst kısımda ve masurada aynı ipliği kullanın. Özel/dekoratif ipliklerle dikiş yapılıyorsa masuradaki standart dikiş ipliğini kullanın.

		3.5	2.5	3-5
(A)	(B)	(C)	(D)	(E)

- A. Dikiş
- B. Baskı ayağı
- C. mm cinsinden dikiş genişliği
- D. mm cinsinden dikiş uzunluğu
- E. İplik tansiyonu

Dikiş Başlama - Düz Dikiş

Makinenizi düz dikiş için ayarlayın (bkz. sağdaki grafik).

Baskı ayağını yükseltin ve kumaşı baskı ayağının altında, iğne plakasındaki dikiş payı kılavuz çizgisinin yanına konumlandırın. Masura kapağı üzerinde 6 mm'lik (1/4 inç) bir kılavuz çizgi vardır.

Üst ipliği baskı ayağının altına yerleştirin.

İğneyi, başlamak istediğiniz noktaya doğru alçaltın. İplikleri geriye doğru çekin ve baskı ayağını aşağı indirin. Ayak pedalına basın. Kumaşın (A) makineye girmesini sağlayarak kumaşı nazikçe dikiş kılavuzu boyunca ilerletin. Masura ipliği yukarı doğru çekilmediyse dikmeye başladığınızda otomatik olarak çekilecektir.

Dikkat: Başlat/Durdur düğmesiyle de makinenizi başlatıp durdurabilirsiniz.

Dikişin başlangıcını sağlamlaştırmak için geri dikiş düğmesini basılı tutun. Birkaç sıra ters dikiş. Geri dikiş düğmesini bırakın; makine yeniden ileri doğru dikmeye başlayacaktır (B).

Dikkat: Ayrıca dikişi sağlamlaştırmak için düğümleme düğmesini de kullanabilirsiniz. Dikiş dikmeye başlamadan önce düğümleme düğmesine bastığınızda makine üç düğüm dikişi atar ve durur. Ardından dikmeye devam edin.

İğne Konumunu Değiştirme

Bazı dikişler, iğne konumu değiştirilerek daha kolay bir şekilde yapılır (ör. bir yakada üst dikiş veya bir fermuar dikişi). İğne konumu Dikiş Genişliği düğmesi ile ayarlanır (bkz. sayfa 19).

		3,5	2,0-4,0	3-5

Düz dikiş ayarı

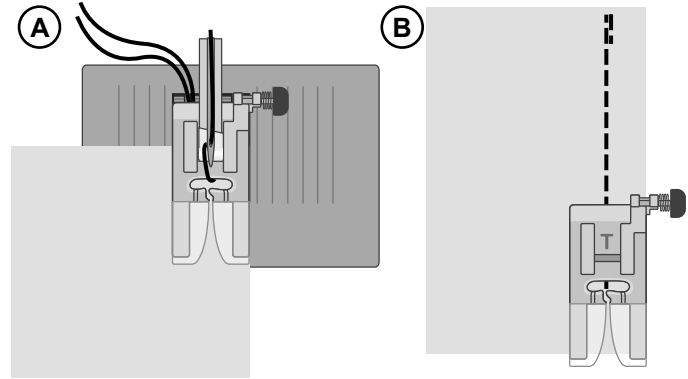

Dikiş Yönünü Değiştirme

Dikiş yönünü değiştirmek için makineyi durdurun. İğne Aşağı konumunu etkinleştirmek için İğne Durdurma düğmesine basın. İğne aşağı doğru kumaşa getirilir.

Baskı ayağını yukarı kaldırın.

Dikiş yönünü istenen şekilde değiştirmek için kumaşı iğne etrafında döndürün. Baskı ayağını alçaltın ve dikişe yeni yönde devam edin.

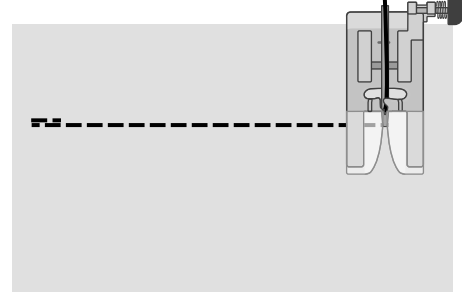

Dikişi Sonlandırma

Dikişin sonuna geldiğinizde Geri Dikiş düğmesini basılı tutun ve ters yönde birkaç dikiş dikiş. Dikişin sonunda yeniden ileri doğru dikmek için düğmeyi bırakın. Bu şekilde dikiş sağlamlaştırılacak ve dikişler çözülmeyecektir.

İğneyi en yüksek konumuna yükseltmek için el çarkını kendinize doğru çevirin. Baskı ayağını yükseltin ve iplikleri geri çekerek kumaşı çıkarın.

İğneleri yukarı, iplik bıçağına doğru çekin, bu şekilde iplikler doğru uzunlukta kesilecek ve bir sonraki dikişe başladığınızda çözülmeyecektir.

Dikkat: Ayrıca dikişin sonunda dikişi sağlamlaştırmak için Düğümleme düğmesini de kullanabilirsiniz. Projenizin sonuna gelmeden önce Düğümleme düğmesine basın. Makine üç dikiş yapar ve otomatik olarak durur.

Düz Esnek Dikiş

Bu dikiş, sıradan düz dikişten daha sağlamdır, çünkü üçlü ve esnek bir dikiştir. Düz Esnek Dikiş, ağır esnek kumaşlar için büyük ölçüde zorlanmaya maruz kalan ağ dikişleri ve ağır kumaşlardaki üst dikişler için kullanılabilir.

Kumaş ileri geri hareket edeceği için dikiş sırasında kumaşı dikkatli bir şekilde yönlendirin.

		3,5	2,5	3-5



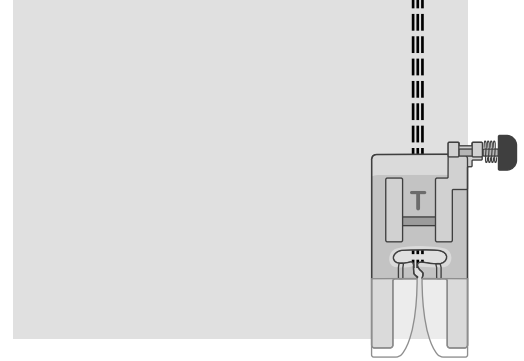

Düz Esnek Dikiş Ayarı

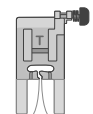

Çok Adımlı Zigzag Dikiş

Çok adımlı zigzag dikiş, işlenmemiş kenarlara sürfile yapmak için kullanılır. İğnenin, kumaşı sol taraftan deldiğinden ve kenara sağ taraftan sürfile uyguladığından emin olun.

Dikiş, örgü kumaşlarını dikerken dikiş yerlerinin esnemesine izin veren esnek bir dikiş olarak da kullanılabilir.

				
		3,0-5,0	1,0	3-5

Çok adımlı zigzag dikiş ayarı

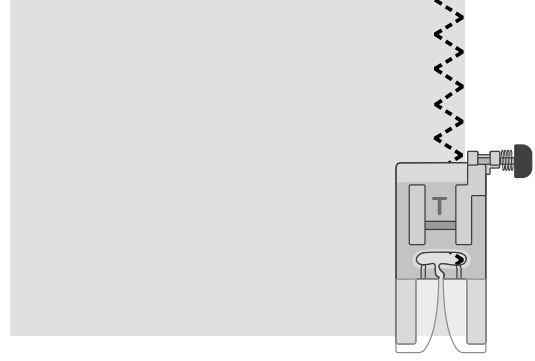





Verevli Kenar Dikişi

Verevli kenar dikişi, esnek kumaşlar için mükemmeldir; tek seferde hem dikiş diker hem de kenarlara sürfile yapar. Bu dikiş, normal dikişlerden daha esnektir, çok dayanıklıdır ve hızlı bir şekilde dikilir.

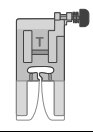
Kumaş kenarını baskı ayağı kenarı ile hizalayarak kumaşı baskı ayağının altına yerleştirin. Dikiş bittiğinde dikişin dışında kalan fazlalık kumaşı kesin.

İpucu: Kumaşın en kenarını dikmek için Gizli Kenar ayağını kullanın. Ayaktaki uzantıyı ayarlayın ve kumaş kenarı boyunca ilerletmesine izin verin. Her zaman önce bir kumaş parçası üzerinde deneme yapın, kumaş ağırlığına ve kalitesine göre beklediğiniz sonuçlar değişebilir.

				
		5,0	2,5	3-5



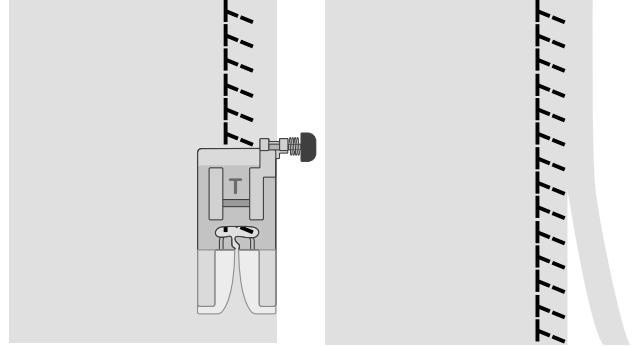

Verevli kenar dikişi ayarı

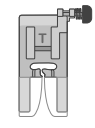

Kapalı Overlok Dikişi

Kapalı overlok dikişi, orta ve daha ağır esnek kumaşları dikmek için kullanılabilir.

Bu dikişi esnek kumaşların kenar dikişi (A) ve kemer köprüleri (B) için kullanın. Bir kenarı ters tarafa katlayın ve sağ tarafından kapalı overlok dikişiyle dikişin. Fazla kumaşı kesin.

				
		5,0	2,5	3-5



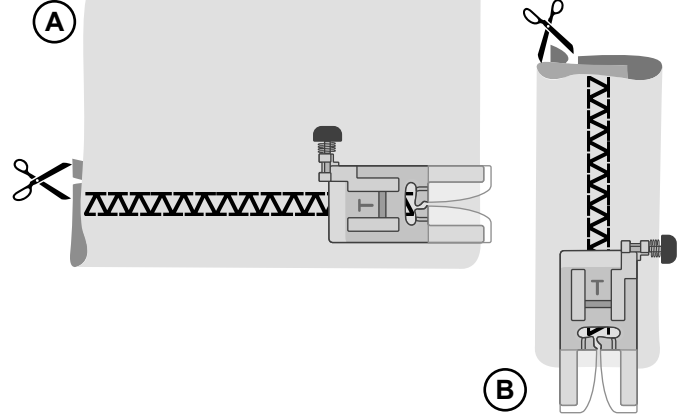



Kapalı overlok dikişi ayarı

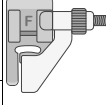

Gizli Kenar

Gizli kenar dikişi, eteklerde, pantolonlarda ve ev dekorasyon projelerinizde görünmez etek bastırma işlemi için kullanılır. İki tür gizli kenar dikişi bulunur; biri orta ila ağır dokuma kumaşlar içindir (1), diğeri ise orta ila ağır esnek kumaşlar içindir (2).

- Dokuma kumaşta dikiş yapıyorsanız işlenmemiş kıvrım kenarını bitirin. Birçok örgü üzerinde işlenmemiş kenarı öncelikle bitirmek gerekmez.
- Katlayın ve kenar kıvrıma payını ters tarafa bastırın.
- Bitmiş eteğin yaklaşık 3/8" (1 cm) kısmı katlanmış yerden ileri doğru uzanacak şekilde kenarı kendi üzerine katlayın. Çalıştığımız kumaşın ters tarafı bu durumda yukarı doğru bakıyor olmalıdır.
- Katlanmış kısmın kenar kılavuzuyla (A) hizalanması için kumaşı baskı ayağının altına yerleştirin.
- İğne katlanmış kısma geldiğinde az miktarda kumaşın yakalanması gerekir. Düz tarafta dikişler görünür durumdaysa kenar kılavuzunu (A), eteği yakalayan dikiş çok az görünene kadar ayarlama vidasını (B) döndürerek ayarlayın.

					
(1)	(2)		3,50	1,5-2,0	3-5

Gizli kenar ayarı

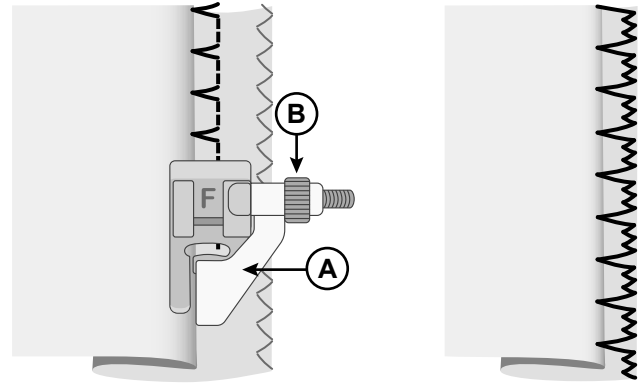

Dokuma kumaş

Esnek kumaş

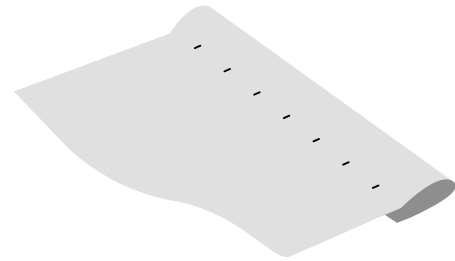

Kumaşın sağ tarafı

Yama Yapma ve Onarma





Geniş Delikleri Onarma

Geniş delikleri kapatmak için zarar görmüş alana yeni bir kumaş parçasının dikilmesi gerekir.



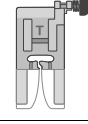

Yeni kumaş parçasını, kumaşın sağ tarafındaki zarar görmüş alana teyelleysin.

Kumaş kenarlarını, zikzak veya çok adımlı zikzak dikişle diki.

Kumaşın ters tarafından dikişe yakın olan zarar görmüş alanı kesin.

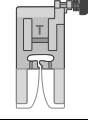
				
		4,0-6,0	2,0	3-5

zigzag ayarı

				
		5,0	1,0-2,0	3-5

Çok adımlı zigzag ayarı

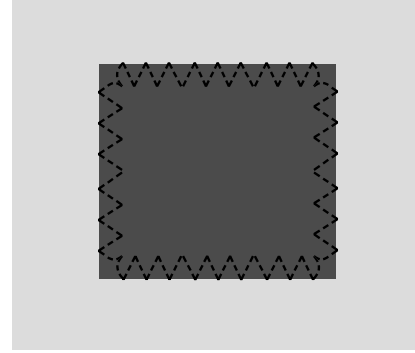

Yırtıkları Onarma

Yırtıklarda, saçaklanmış kenarlarda veya ufak deliklerde kumaşın ters tarafına bir parça kumaş yerleştirmek yararlıdır. Alt kısma konulan kumaş, zarar görmüş alanı güçlendirir.

Zarar görmüş alanın alt kısmına bir parça kumaş yerleştirin. Kumaşın, zarar görmüş alandan biraz daha geniş olması gerekir.

Zarar görmüş alanı, zikzak veya çok adımlı zikzak dikiş kullanarak diki.

Güçlendirmek için kullanılan kumaş parçasının uçlarını kesin.

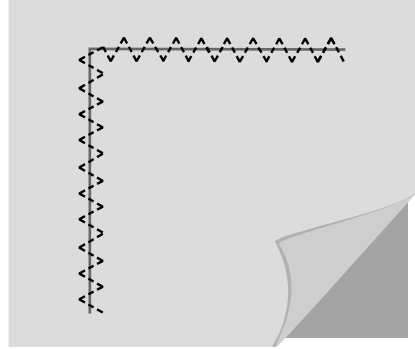





Küçük Delikleri Onarma

Ufak bir delik veya yırtık, yama dikişiyle kolayca yamalanır. Bu dikiş, küçük delikleri ve yırtıkları kapatmak için ileri ve geri küçük dikişler yapar.

Makinenize kumaşa mümkün olduğunca yakın renkte bir iplik takın.

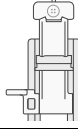
1. Yama Dikişini seçin.
2. Yama dikişi, Düğme İliği Ayağı ile birlikte kullanılır. Yırtığın/deliğin uzunluğunu ölçün. Düğme tutucu kolunu (A) ilgili uzunluğa doğru itin. Düğme tutucu kolu ile durdurucu (B) arasındaki mesafe yaklaşık olarak yama dikişi uzunluğundadır. Maksimum uzunluk yaklaşık 3 cm'dir (1 1/4 inç) (Yırtık daha uzunsa dikişi tekrarlayın).
3. Düğme İliği Ayağını makinenize takın. Kumaşınızı baskı ayağının altına yerleştirin. Kumaşı, yırtığın alt kısmı, baskı ayağının (C) merkezinin biraz üzerinde olacak şekilde hizalayın.
4. Düğme İliği Kolunu (D) tamamen indirin ve sizden uzağa itin. Düğme iliği kolunun, düğme tutucu kolu (A) ve durdurucu (B) arasında olması gerekir.
5. Dikmeye başlayın, yama dikişi tamamlandığında makine otomatik olarak durur. Kumaşınızı düzeltin ve tüm hasarlı bölgeyi yamayana kadar dikişi tekrarlayın.

Dikkat: Yamayı daha sağlam hale getirmek için, dikişten önce deliğin/yırtığın alt kısmına bir kumaş yerleştirin.

				
		7,0	2,0	2-4



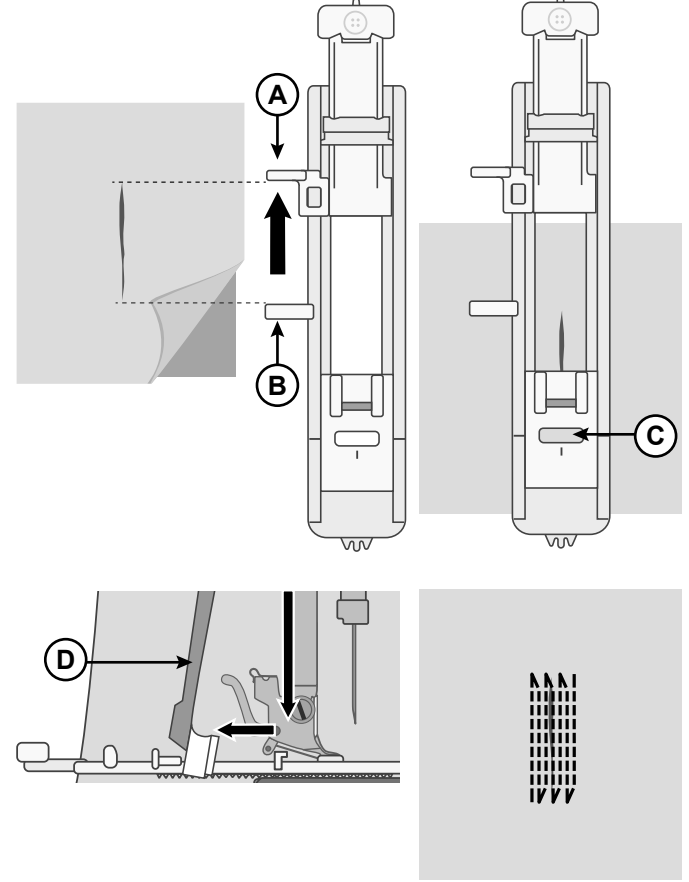

Yama dikişi ayarı

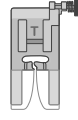

Kot Kumaş Kenarı

Çok ağır veya kot kumaşların kenarları üzerinde işlem yaparken, baskı ayağı dikişin üzerinden geçerken eğilebilir. Daha kalın dikişler üzerinde de eşit besleme yapabilmek için Çok Amaçlı Ayak (T), ayağı yatay konumda kilitleyen bir "sabitleme" düğmesi ile donatılmıştır.

Kalın dikişe yaklaştıkça ve baskı ayağı kalınlığın üzerine çıkmaya başladığında dikişi durdurun. İğneyi kumaşa indirin ve baskı ayağını kaldırın. Baskı ayağını tekrar indirirken, baskı ayağı üzerindeki düğmeyi baskı ayağı dirseğindeki oluğa (A) doğru itin. Bu hareket, ayağı yatay konumda kilitleyerek ayağın kalın parçalardan iğne kırılmadan geçmesini sağlar. Sabitleme konumu, birkaç dikişten sonra otomatik olarak serbest bırakılır.

				
		3,5	4,0	3-5



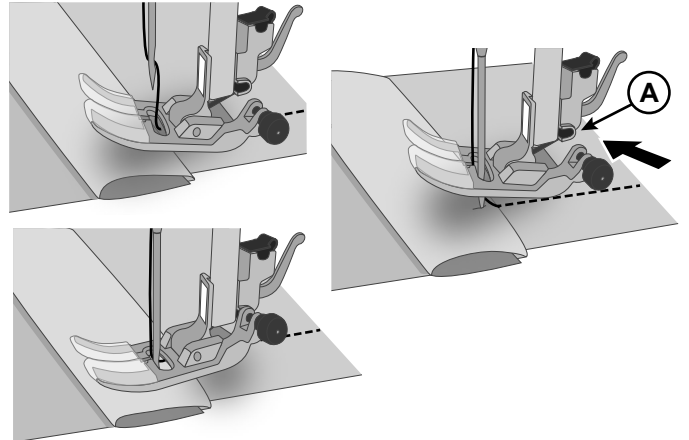

Kot kumaş kenarı ayarı



Düğme Dikme

Özel düğme dikme dikişiyile hızlı bir şekilde ve kolayca düğmeleri sabitleyin.

1. Düğme Dikme Dikişini seçin.
2. Besleme dişlerini indirin.
3. Düğme Dikme Ayağını makinenize takın.
4. Düğmenin yerini işaret kalemiyle işaretleyin (A).
5. Projenizi baskı ayağının altına yerleştirin, düğmeyi kumaşın üzerindeki işaretle hizalayarak ayağın altına yerleştirin. Baskı ayağını indirin (B).
6. İğnenin deliklerden geçtiğinden emin olmak için el çarkını yavaşça kendinize doğru çevirin. Gerekirse dikiş genişliğini ayarlayın (C).
7. Düşük hızda dikmeye başlayın. Birkaç dikişten sonra makine otomatik olarak durur.
8. Uzun bir iplik ucu bırakın ve bunu düğmenin altından çekin. İplik ucunu sap kısmının etrafına sarın.
9. İpliği kumaşın diğer tarafına çekmek için bir el dikiş iğnesi kullanarak ipliği sabitleyin.
10. Besleme dişlerini yeniden takmak için Besleme Dişi Kolunu tekrar normal dikiş konumuna getirip ardından el çarkını kendinize doğru tam bir tur döndürün.

		 3,5	 —	 2-4
---	---	--	--	--

Düğme dikme ayarı

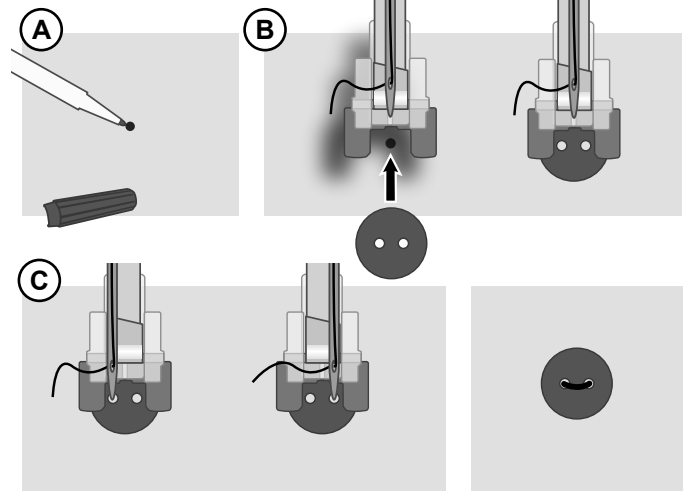





Tek Adımlı Dügme İliđi

Dügmeniz için tam uygun boyutta düğme ilikleri dikiñ. Dügme ilik diñişlerinin dikileceđi yerlerde kumařa tela yapıřtırılmalı ve/veya kumař sabitlenmelidir.

1. Dügme ilikinin bařlangıç konumunu kumař üzerinde iřaretleyin (A).
2. Tek Adımlı Dügme İliđi Ayađında, kolu geriye dođru iterek düğme tutucuyu açın (B). Dügmeyi takın. Dügme yerine sabitleninceye kadar düğme tutucusunu ileri dođru ittirin (C). Dügme ilikinin uzunluđu düğmeye göre belirlenir. Dügme tutucu kolu (B) ile durdurucu (D) arasındaki mesafe düğme ilik uzunluđundadır.
3. Tek Adımlı Dügme İliđi Ayađını takın.
4. İpliđin baskı ayađındaki delik içinden çekildiđinden ve ayađın altına yerleřtirildiđinden emin olun.
5. Kumařın üzerindeki iřaret, düğme ilik ayađının ortasıyla (E) hizalanacak řekilde kumařınızı baskı ayađının altına yerleřtirin.
6. Dügme İliđi Kolunu (F) tamamen indirin ve kendinizden uzađa itin. Dügme ilik kolunun, düğme tutucu kolu (B) ve durdurucu (D) arasında olması gerekir.
7. Üst ipliđin ucunu tutun ve dikiře bařlayın. Dügme ilik, baskı ayađının önünden arkaya dođru dikilir. Dügme ilik tamamlandıđında dikiři durdurun.
8. Dügme ilik tamamlandıđında, baskı ayađını yükseltin. Dügme ilik kolunu tamamen yukarı itin.
9. Punterizi sađlamlařtırmak için üst ipliđin ucunu el dikiř iđnesine geçirin, ters tarafa dođru çekin ve fazla ipliđi kesmeden önce ucunu bađlayın.
10. Dikiř sökme aletini kullanın ve her iki uçtan orta kısma (G) olacak řekilde düğme ilik açıklıđını kesin.

Bařka bir düğme ilik dikmek isterseniz düğme ilik tamamlandıđında düğme ilik kolunu yukarı dođru itmeyin. Bunun yerine, kendinizden uzaklařtırın. Bařka bir düğme ilik dikiñ.

Dikkat: Her zaman artık bir kumař parçası üzerine denemek için düğme ilik açın.

				
		5,0	0,4	3-5

Dügme ilik ayađı

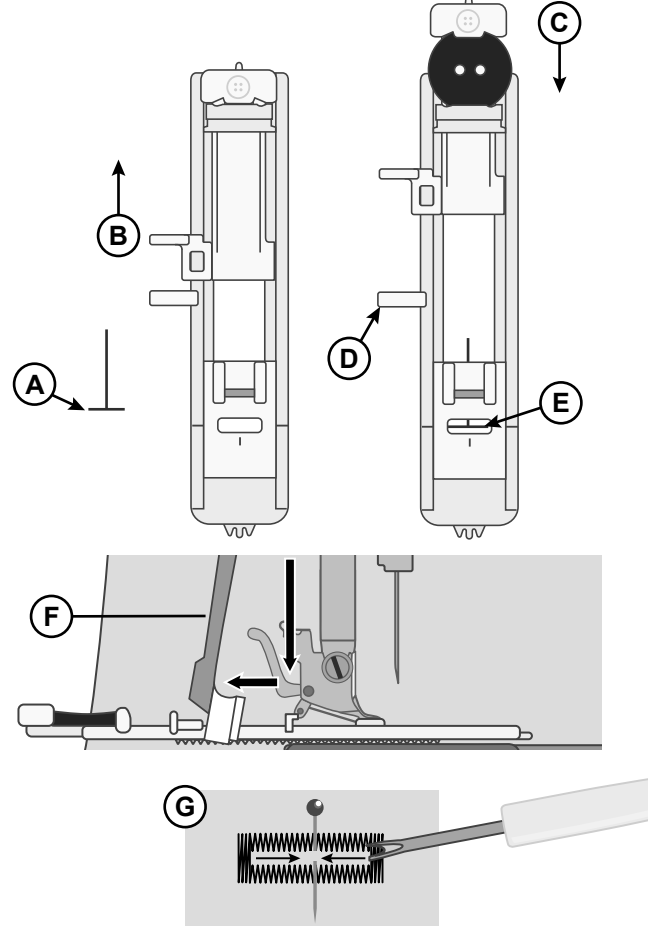





Fermuarların Dikilmesi

Fermuar Ayağı, fermuarın her iki tarafını dikmeyi kolaylaştıracak şekilde iğnenin hem sağına hem de soluna takılabilir.

Fermuarın sağ tarafını dikmek için ayağı, sol baskı ayağı konumuna takın (A).

Fermuarın sol tarafını dikmek için ayağı, sağ baskı ayağı konumuna takın (B).

				
		3,5	2,0-3,0	3-5

Fermuar dikme ayarı

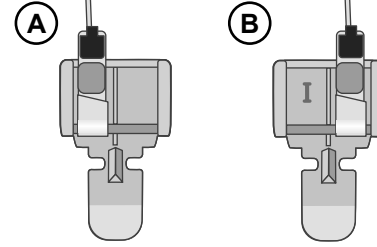

Ortalanmış Fermuar

- Kumaş parçalarını yerleştirerek, doğru tarafları bir araya getirip tutturun. Fermuar uzunluğunu kumaşınız üzerinde işaretleyin.
- Fermuar dikişini, belirtilen dikiş payını kullanarak teyelleştirin (iplik tansiyonunu 2'ye ayarlayın ve 4 mm uzunluğunda düz dikiş ile dikiş). Fermuar işaretinin ucunu teyelleştirin (C).
- Makineyi düz dikiş için ayarlayın (yukarıdaki tabloya bakın), birkaç sıra geriye doğru dikiş, ardından dikişin kalanını belirtilen dikiş payını kullanarak dikiş (C).
- Dikiş paylarını açık şekilde ütöleyin. Fermuarın ön yüzünü, dikişin ters yüzüne, bandı da yerine yerleştirin (D).
- Doğru yüzün yukarı baktığından emin olarak projenizi çevirin. Fermuar Ayağını iğnenin sol tarafına takın (A).
- Fermuarınızın sağ tarafı boyunca, fermuarın sonuna kadar dikiş; başta ters dikmeyi unutmayın. İğneyi kumaşın içinde durdurun, baskı ayağına basın ve projenizi ters çevirerek fermuarın altı boyunca dikiş (E).
- Fermuar Ayağını iğnenin sağ tarafına takın (B). Fermuarın ilk tarafında yaptığınız gibi diğer tarafını da dikiş (F).
- Arka taraftaki bandı çıkarmak için tasarımınızı ters çevirin.
- Tasarımınızı tekrar düz çevirin ve teyel dikişlerini sökün.

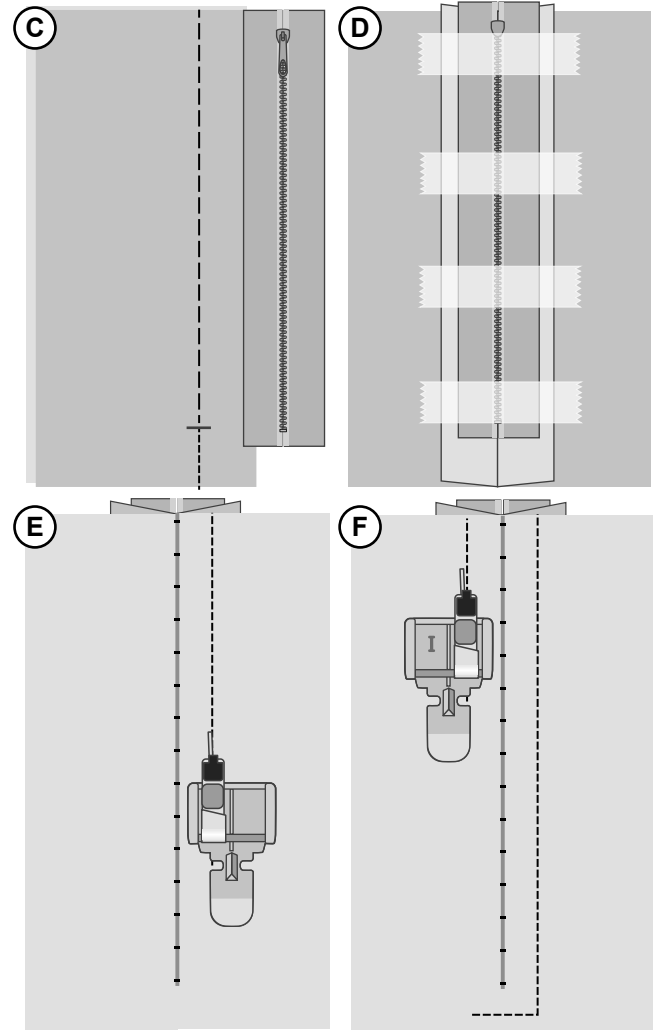



Kolay Dikiş Ayağı

Kolay Dikiş Ayağı ihtiyacınız olan dikiş payından bağımsız olarak düz hat üzerinde dikiş yapmanıza yardımcı olur. Baskı ayağında en sık kullanılan dikiş paylarının işaretlendiği (3/8, 1/2, 5/8, 3/4 ve 1 inç) bir “cetvel” ile istediğiniz yere yerleştirebileceğiniz ayarlanabilir bir kılavuz yer almaktadır. Düz dikiş ve/veya harika üst dikiş yapmak için kılavuzu halihazırda dikilmiş bir alanın yakınına veya bir kenara yerleştirin. Hem düz hem de dekoratif dikiş seçeneklerini kullanın.

Kolay Dikiş Ayağını Kullanma

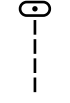
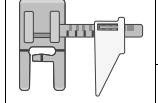
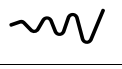
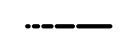
- 5/8 inç dikiş payı kullanarak iki parça kumaşı birbirine dikiş. Dikişi bir yana doğru bastırın.
- Kolay Dikiş Ayağını bağlayın ve kılavuzu 1/2 inç işaretine ayarlayın.
- Dikişi baskı ayağının kılavuzu boyunca yönlendirin ve düz dikiş ile üstten dikiş. Dikiş payı üst dikiş ile yakalanacaktır.

				
		3,5	4,0	3-5

Üst dikiş ayarı

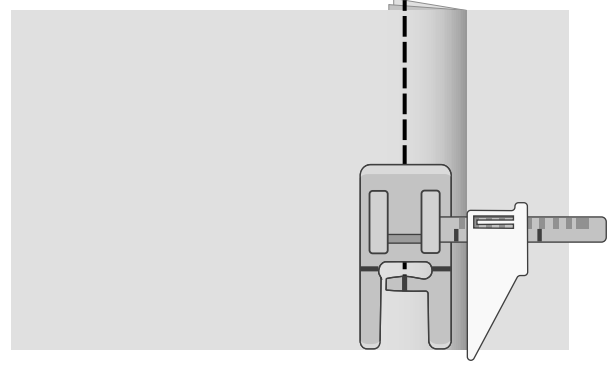



El İşi Görünümlü Kapitone Dikişi

El İşi Görünümlü Kapitone dikişi ile el işi kapitone görünümü yaratın. İğneye saydam bir iplik veya kumaşın üst kısmının rengiyle karışan bir iplik geçirin. Projeniz için istediğiniz görünüme bağlı olarak, masuraya kumaşın üst kısmı ile uyumlu veya kontrast oluşturan renkte bir iplik geçirin (masura ipliği aslında kumaşın üstünde görünecektir).

İpucu! Daha iyi görünüm için 100 numara Üst Dikiş İğnesi kullanın.

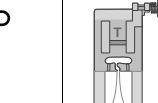
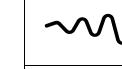
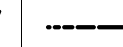
- Gerçekten elde dikilmiş görünümü elde etmek için dikişin yüksek iplik tansiyonuyla yapılması önemlidir. Tansiyonu dikiş şemasındaki önerilere göre ayarladığınızdan emin olun.
- Projenizin dikişlerinden biri boyunca veya bir aplike etrafında dikiş yapın. Masura ipliği kapitonenin üstüne doğru çekildiğinde elde işlenmiş görünümü oluşur.
- Resimde gösterildiği gibi oluklu kapitone veya üzerinden geçmeli kapitone sıralarını eşit yapmak için kapitone kılavuzunu kullanın. Kenar/Kapitone Kılavuzunu baskı ayağı tutucusunun arkasındaki oyuğa yerleştirin ve konumu projenize uyacak şekilde ayarlayın.

				
		3,5	2,0-3,0	6-9

El işi görünümlü kapitone dikişi ayarı

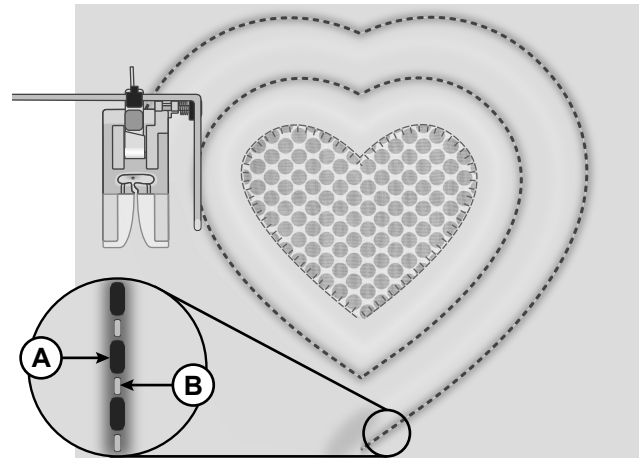

A. Alt iplik

B. Üst İplik

BAKIM

Makineyi Temizleme

Dikiş makinenizin düzgün çalışmasını sağlamak için sıklıkla temizleyin. Yağlama gerekmez. Birikmiş tozu veya havı temizlemek için makinenizin dış yüzeyini yumuşak bir bezle silin.

Masura Alanını Temizleme

⚠ İğneyi kaldırıp makineyi kapatın.

Baskı ayağını çıkarın. Masura kapağını kaydırıp açın ve masurayı çıkarın.

L tornavidayı kullanarak iğne plakasındaki vidaları sökün. İğne plakasını kaldırıp çıkarın.

Besleme dişlerini ve masura alanını aksesuarlarda bulunan fırçayla temizleyin.

İğne plakasını besleme dişlerinin üzerine yerleştirerek yerine takın ve vidaları sıkın.

Baskı ayağını ve masurayı taktıktan sonra masura bölmesini yerleştirin.

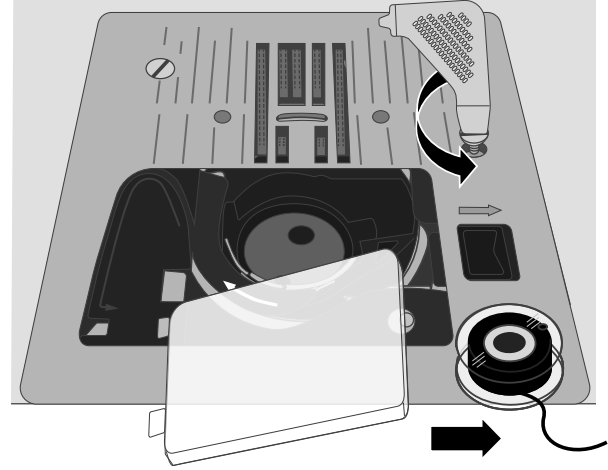

Masura Alanının Altını Temizleme

⚠ İğneyi kaldırıp makineyi kapatın.

Birkaç projenizi tamamladıktan sonra veya masura bölmesi alanında kumaş havı birikintisi fark ettiğiniz herhangi bir zamanda masura bölmesinin altındaki alanı temizleyin.

Baskı ayağını çıkarın. Masura kapağını kaydırıp açın ve masurayı çıkarın.

L tornavidayı kullanarak iğne plakasındaki vidaları sökün. İğne plakasını kaldırıp çıkarın.

Kaldırarak masura bölmesini çıkarın. Kaldırırken hafifçe sağa ve sola iterek daha kolay çıkarabilirsiniz.

Alanı fırçayla veya kuru bir bezle temizleyin.

Dikkat: Masura bölmesine üflemeyin. Toz ve kumaş havı makinenizin içine gider.

Masura bölmesinin (A) “çatallı” ucunu, masura bölmesi tutucunun (B) altına ve besleme dişlerinin altına hizalayın. Masura bölmesini kanca yuvasına (C) doğru şekilde oturana kadar hafifçe sağdan sola doğru hareket ettirin. Masura bölmesinin düzgünce oturduğundan emin olmak için el çarkını kendinize doğru döndürün. Kanca yuvası (C) sorunsuzca saat yönünün tersine dönmelidir.

İğne plakasını besleme dişlerinin üzerine yerleştirerek yerine takın ve vidaları sıkın.

Baskı ayağını ve masurayı taktıktan sonra masura bölmesini yerleştirin.

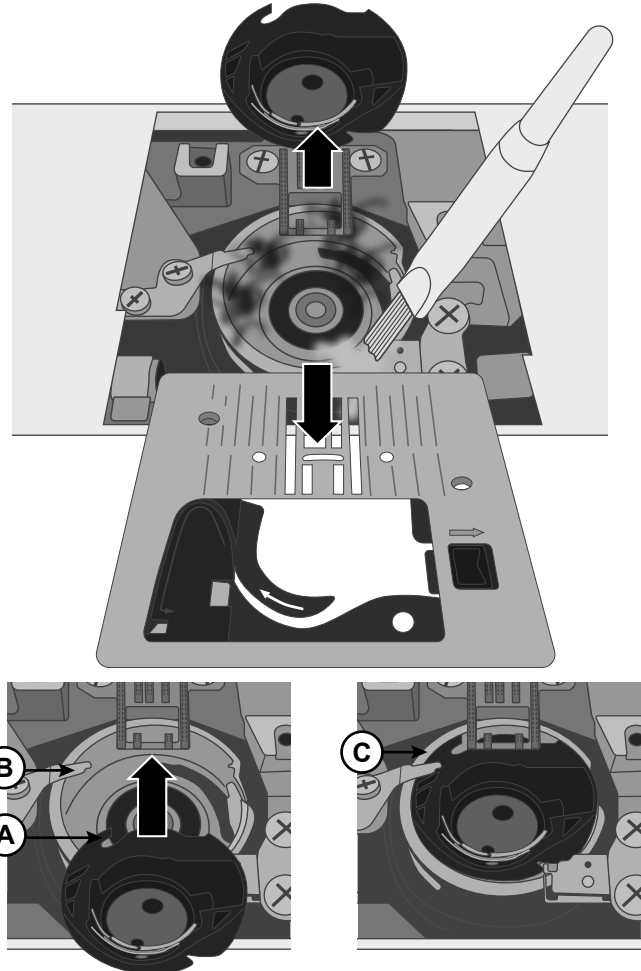

Sorun giderme

Kumaşın Alt Kısımında İplik İlmekleri

- Olası neden:** Kumaşın alt kısmında iplik ilmeklerinin olması her zaman için üst ipliklerin doğru takılmadığının göstergesidir. Bu durum, üst ipliğin iplik tansiyon mekanizmasına doğru şekilde yerleştirilmediği ve kol aracılığıyla sarılmadığı durumlarda ortaya çıkar.
- Çözüm:** *İpliği sarmaya başlamadan önce baskı ayağı kaldırıcını kaldırarak ipliği makineye tekrar sarın. Böylece iplik, iplik tansiyon mekanizmasına ve kola doğru şekilde yerleşmiş olur. İpliği makineye doğru şekilde sarıp sarmadığınızı anlamak için şu testi uygulayın:*
- *Baskı ayağı kaldırıcını (sayfa 10) kaldırın ve ipliği makinenin üst kısmına (sayfa 13) sarın.*
 - *İpliği iğne deliğinden geçirin ancak ipliği baskı ayağının altına henüz yerleştirmeyin. Üst iplikten alta doğru çektiğinizde iplik serbest olarak gelmelidir.*
 - *Baskı ayağı kaldırıcını indirin. Üst iplikten sola doğru çektiğinizde iplikte direnç hissediyor olmalısınız. Bu durum, ipliği makineye doğru şekilde sardığınız anlamına gelir.*
 - *İpliği baskı ayağının altına yerleştirin ve ardından masura ipliğini çekin. Her iki ipliğin ucunu, baskı ayağının altına, arkaya doğru geçirin. Baskı ayağını indirerek dikmeye başlayın.*
- Baskı ayağını indirdiğiniz halde iplik hala serbest şekilde geliyorsa (baskı ayağı kaldırılmış veya indirilmiş durumdayken baskı ayağında herhangi bir fark hissetmiyorsanız) bu durum, ipliği makineye doğru sarmadığınızı anlamına gelir. Üst ipliği çıkarın ve ipliği makineye tekrar sarın.*

Masura İpliği Kopuyor

- Olası neden:** Masura ipliği doğru şekilde sarılmamış olabilir.
- Çözüm:** *Masuranın masura tutucusu doğru şekilde yerleştirildiğinden emin olun (sayfa 12).*
- Olası neden:** Masura dolu olabilir veya iplik eşit olmayan bir şekilde sarılmış olabilir.
- Çözüm:** *Masura ipliği masura sarma işlemi sırasında masura sarma tansiyonu kampanası doğru şekilde yerleştirilmemiş olabilir (sayfa 12).*
- Olası neden:** Masura tutucusuna toz veya hav birikmiş olabilir.
- Çözüm:** *Masura tutucusunu temizleyin (sayfa 34).*
- Olası neden:** Yanlış masuralar kullanılıyor olabilir.
- Çözüm:** *Sadece makineyle birlikte verilen tarzdaki masuraları kullanın (SINGER® Sınıf 15 şeffaf masuralar). Farklı parçalar kullanmayın.*

Masura İpliği Kumaşın Üst Tarafında Görünüyor

- Olası neden:** Üst iplik çok sıkı olabilir.
- Çözüm:** *Üst iplik tansiyonunu azaltın (sayfa 16).*
- Olası neden:** İplik yolu engellendiğinden üst ipliğe ilave tansiyon katıyor olabilir.
- Çözüm:** *Üst iplik yolunun engellenmiş olmadığından ve ipliğin yolda serbestçe hareket ettiğinden emin olun.*
- Olası neden:** Masura ipliği mekik tansiyonunda değil.
- Çözüm:** *Masuraya tekrar iplik sarın (sayfa 12).*

Masura Sarmada Zorluklar

- Olası neden:** Masura ipliği masurada gevşek duruyor olabilir.
- Çözüm:** *Masurayı tekrar sarın. İpliğin masura sarma tansiyonu kampanasına sıkıca sarıldığından emin olun (sayfa 12).*
- Olası neden:** Masura sarma mili devreye girmemiş olabilir ve masura sarmıyor olabilir.

- Çözüm:** *Sarmaya başlamadan önce masura sarma milinin tam olarak devreye girdiğinden emin olun.*
- Olası neden:** *Sarma işleminin başlangıcında ipliğin ucu tutulmadığı için masura gevşek sarıyor olabilir.*
- Çözüm:** *Sarmaya başlamadan önce masuradan çıkan ipliğin ucunu tutun, masuranın bir miktar dolmasına izin verin ve ardından masuraya yakın konumdaki iplik ucunu kesmek için sarmayı durdurun.*

Kumaş Buruşuyor

- Olası neden:** *Üst iplik çok sıkı olabilir.*
- Çözüm:** *Üst iplik tansiyonunu azaltın (sayfa 16).*
- Olası neden:** *Dikiş uzunluğu çok kısa olarak ayarlanmış.*
- Çözüm:** *Dikiş uzunluğu ayarını artırın (sayfa 19).*
- Olası neden:** *Kumaş türü için yanlış iğne kullanılıyor olabilir.*
- Çözüm:** *Kumaşınız için doğru iğne tarzını ve boyutunu kullanın (sayfa 14 ve sayfa 15).*

Kumaş Dikişlerin Altında Kıvrılıyor

- Olası neden:** *Kumaş, dikişlerin yoğunluğu için doğru şekilde sabitlenmemiş olabilir (örneğin saten dikiş aplikeleri gibi).*
- Çözüm:** *Kumaşta kırışıklıklar oluşmasını ve dikişlerin birbiri üzerine gelerek kat yapmasını engellemek için kumaşın altına bir tela koyun.*

Dikiş Dikerken Yüksek Ses Geliyor

- Olası neden:** *İplik, germe kolunda olmayabilir.*
- Çözüm:** *İpliğin germe kolunun deliğinden geçmesi için germe kolunu en yüksek pozisyonuna getirerek makineye tekrar iplik geçirin. Germe kolunu iplik sarma için en yüksek pozisyonuna getirmek üzere el çarkını kendinize doğru çevirin.*
- Olası neden:** *İpliğin yolunda engel olabilir.*
- Çözüm:** *İpliğin iplik makarasında veya makara tutucusunun arkasında engellenmiş durumda olmadığından emin olun.*

Makine Kumaşı Beslemiyor

- Olası neden:** *Baskı ayağı dikişten sonra kumaşa indirilmemiş olabilir.*
- Çözüm:** *Dikişe başlamadan önce baskı ayağını indirin. Dikerken kumaş “itmeyin” veya “çekmeyin”.*
- Olası neden:** *Besleme dişlerinin yükseltilmesi ve el çarkının tam bir tur çevrilerek yeniden çalıştırılması gerekir (sayfa 16).*
- Olası neden:** *Dikiş uzunluğu sıfır olarak ayarlanmış olabilir.*
- Çözüm:** *Dikiş uzunluğu ayarını artırın (sayfa 19).*

Makine Çalışmıyor

- Olası neden:** *Dikmeye çalıştığınızda masura sarma mili dolu olabilir.*
- Çözüm:** *Masura sarma milini sola iterek boşaltın.*
- Olası neden:** *Güç kablosu veya pedal fişe doğru şekilde takılmamış olabilir.*
- Çözüm:** *Güç kablosunun/pedalın makineye ve fişe doğru şekilde takıldığından emin olun (sayfa 9).*

- Olası neden:** Yanlış masuralar kullanılıyor olabilir.
- Çözüm:** *Sadece makineyle birlikte verilen tarzdaki masuraları kullanın (SINGER® Sınıf 15 şeffaf masuralar). Farklı parçalar kullanmayın.*

İğneler Kırılıyor

- Olası neden:** İğne eğilmiş, kütleşmiş veya hasar görmüş olabilir.
- Çözüm:** *İğneyi çıkarın, yeni iğne takın (sayfa 15).*
- Olası neden:** Kumaş için yanlış boyutta iğne kullanılıyor olabilir.
- Çözüm:** *Kumaş türü için uygun bir iğne takın (sayfa 14).*
- Olası neden:** İplik makineye doğru şekilde takılmamış olabilir.
- Çözüm:** *İpliği makineye baştan takın (sayfa 13).*
- Olası neden:** Kumaş “itiliyor” veya “çekiliyor” olabilir.
- Çözüm:** *Dikmek için kumaşı elle itmeyin/çekmeyin. Makinenin besleme dişlerinin siz yönlendirirken kumaşı baskı ayağına çekmesine izin verin.*

İplik Geçirici Çalışmıyor

- Olası neden:** İğne doğru pozisyonda olmayabilir.
- Çözüm:** *El çarkını kendinize doğru çevirerek iğneyi en yüksek pozisyonuna yükseltin.*
- Olası neden:** İğne yanlış şekilde takılmış olabilir.
- Çözüm:** *İğne; iğne bağının sonuna kadar girmiş.*
- Olası neden:** İğne eğilmiş olabilir.
- Çözüm:** *Eğilmiş iğneyi çıkarın ve yeni bir iğne takın (sayfa 15).*
- Olası neden:** Çaga noz pimi hasar görmüş olabilir.
- Çözüm:** *İplik Geçiricinin değiştirilmesi gerekir. Yetkili servis merkezine başvurun.*

Dikişler Atlanıyor

- Olası neden:** İğne yanlış şekilde takılmış olabilir.
- Çözüm:** *İğnenin küt ucunun makinenin arkasına doğru olduğundan ve iğnenin yukarıya kadar tam olarak yerleştiğinden emin olun. Ardından iğne bağı vidasını sıkın.*
- Olası neden:** Dikilen kumaş için yanlış iğne kullanılıyor olabilir.
- Çözüm:** *Kumaşınız için doğru iğne tarzını ve boyutunu kullanın (sayfa 14 ve sayfa 15).*
- Olası neden:** İğne eğilmiş, kütleşmiş veya hasar görmüş olabilir.
- Çözüm:** *İğneyi çıkarın ve yeni iğne takın (sayfa 15).*

Dikişlerde Bozukluk

- Olası neden:** Kumaş “itiliyor” veya “çekiliyor” olabilir.
- Çözüm:** *Dikmek için kumaşı elle itmeyin/çekmeyin. Makinenin besleme dişlerinin siz yönlendirirken kumaşı baskı ayağına çekmesine izin verin.*
- Olası neden:** Dikiş uzunluğu ayarı yanlış olabilir.
- Çözüm:** *Dikiş uzunluğu ayarını yapın (sayfa 19).*
- Olası neden:** Dikiş tekniği için bir tela kullanılması gerekiyor olabilir.
- Çözüm:** *Telayı kumaşın altına yerleştirin.*

Dikiş Başlarken İplikler Öbek Oluyor

- Olası neden:** Dikiş başlamadan önce üst iplik ve masura iplikleri, baskı ayağının altına doğru şekilde yerleştirilmemiş olabilir.
- Çözüm:** *Dikiş başlamadan önce üst ipliğin ve masura ipliğinin baskı ayağının altına doğru şekilde yerleştirildiğinden emin olun.*
- Olası neden:** Dikiş, baskı ayağının altında kumaş olmadan başlamış olabilir.
- Çözüm:** *Kumaşı baskı ayağının altına yerleştirin ve iğnenin kumaşa eriştiğinden emin olun. İlk birkaç dikişte ipliğin her iki ucunu da hafifçe tutun.*
- Olası neden:** Dikiş tekniği için bir tela kullanılması gerekiyor olabilir.
- Çözüm:** *Telayı kumaşın altına yerleştirin.*

Üst İplik Kopuyor

- Olası neden:** İpliğin yolunda engel var
- Çözüm:** *İpliğin iplik makarasında sıkışıp sıkışmadığını (makaranın üzerinde topaklanmalar olup olmadığını), makara piminin ya da kapağının altında kalıp kalmadığını kontrol edin (iplik makara kapağının arkasında kaldıysa makine yoluna kolayca giremez).*
- Olası neden:** İplik makineye doğru şekilde takılmamış olabilir.
- Çözüm:** *Üst ipliği tamamen çıkarın, baskı ayağı kaldırıcını kaldırın ve el çarkını kendinize doğru döndürerek ipliğin açma kolunda olduğuna emin olunca makineye tekrar iplik takın.*
- Olası neden:** Üst tansiyon çok sıkı olabilir.
- Çözüm:** *Üst iplik tansiyonunu azaltın (sayfa 16).*

Teknik Özellikler

Dikiş Hızı Maksimum 1000 ± 50 devir (varsayılan dikiş uzunluğu ile düz dikiş kullanıldığında)	Nominal Voltaj 240 V/50Hz, 230 V/50Hz, 220 V/50-60Hz, 127 V/60 Hz, 120 V/60 Hz, 100V/50-60Hz	Baskı Ayağı Kaldırma Yüksekliği 6 mm
Koruma Sınıfı II (Avrupa)	Dikiş Genişliği 0–7.0 mm	Dikiş Uzunluğu 0–4.5 mm
Lamba Tipi LED lambası	Makine Boyutları Uzunluk: ≈440 mm Genişlik: ≈190 mm Yükseklik: ≈280 mm	Ağırlık 7kg

Malın ayıplı olduğunun anlaşılması durumunda tüketici, 6502 sayılı Tüketicinin korunması Hakkında Kanununun 11 maddesinde yer alan;

- a-) Sözleşmeden dönme,
 - b-) Satış bedelinden indirim isteme,
 - c-) Ücretsiz onarılmasını isteme,
 - d-) Satılanın ayıpsız bir misli ile değiştirilmesini isteme,
- haklarından birini kullanabilir.

Tüketici şikayet ve itirazlarını; yerleşim yerinin bulunduğu veya tüketici işleminin yapıldığı yerdeki Tüketici Hakem Heyetine veya Tüketici Mahkemesine başvurabilir.

TAŞIMA VE NAKLİYE SIRASINDA DİKKAT EDİLECEK HUSUSLAR

Taşıma ve nakliye işlemini orijinal ambalajı ile yapınız. İndirme-bindirme ve taşıma sırasında, ürüne maksimum dikkat gösterilmelidir.

Taşıma ve nakliye sırasında ambalajın tamamen kapalı olduğundan emin olun. Ambalaja ve pakete zarar verebilecek (nem, su, darbe, vs) etkenlere karşı koruyunuz.

Ürünün kullanım esnasında kırılması, deforme ve zarar görmemesine, Taşıma sırasında hasar ve arıza oluşmamasına, Vurma, çarpma, düşürme vb. dış etkenler nedeniyle zarar görmemesine dikkat ediniz.

SERVIS İSTASYONLARI İLE YEDEK PARA MALZEMELERİNİN TEMİN EDİLEBİLECEĐİ YERLER

No	İl/İlce	AdıSoyadı	Adres	Telefon
1	Adana / Seyhan	Atilganlar Konf.D.T.M.Paz.San.Tic.Ltd.Şti.	Kocavezir Mah.32003 Sok. No:53/A	322-3595339
2	Adana / Seyhan	Öztaşlar Konf.Mak.Teks.San.Tic.Ltd.Şti	Koca Vezir Mah.Obalar Cad.No:46/B 1060	0322-3595783
3	Adiyaman / Merkez	Mehmet Yılmaz-Emre Makina	H.Ömer Mah. Yayla Kemel Cad. No:11/C	0 416 216 44 11
4	Afyonkarahisar / Merkez	Veli Karatepe	Fakıpaşa Mah. Belediye arşısı 2. Kat No:C/44 Afyon	272-2133614
5	Ağrı / Merkez	ilingir Murat - Murat Yüz	Yavuz Mah.Nevzat Gungor Cad.No:27/A	472-2164288
6	Aksaray / Merkez	İhsan Erođlu	Minarecik Mah.550 Sok.No:39	03822134993
7	Amasya / Merkez	Sebahattin Önder	Gökmedrese Mah. Torumtay Sok. Erdoğan Apt. 113b	03582122388
8	Amasya / Merzifon	Hüseyin Sayın	Bağlarbaşı Mah. Cemal Hazneci Sok. No:6 Merzifon	358-5134757
9	Ankara / Altındağ	Ercüment Recep Özen-Özdemir Makina	Anafartalar Cad.No:48/A Ulus	312-3243006
10	Ankara / Altındağ	Gülbay Makina-Yüksel Gülbay	Hükümet Cad. Oğultürk İşhanı 5/20 Ulus	312-3113414
11	Ankara / ankaya	Astaş End.Teks.Mak.lth.lhr.San.Tic.Ltd.Şti.	Necatibey Cad. Lale Sok. No:9/21 Sıhhiye	312-2295584
12	Ankara / ankaya	Hayri Öztürk	İlkadım Mah. Dikmen Cad. No:139/B	312-4785096
13	Ankara / ankaya	Rahmi Delice	Esat Cad. No:60/B Küçükcesat	312-4182669
14	Ankara / Keiören	Şeker Ticaret- Mustafa Şeker	Kızlar Pınarı Cad. No:193/A	312-3802356
15	Ankara / Mamak	Öztürk Makina-Ercan Gürbüz	Abidin Paşa Mah.Münzeviler Cad.Köşk Apt.	0312-3195656
16	Ankara / Sincan	Varol Ticaret-Erdal Varol	Atatürk Mah. Melek Sok. Kocamanlar Is Hani No:18/26 Sincan	312-2691239
17	Ankara / Yenimahalle	Mehmet Fatih Aslantaş	İlkyerleşim Mah.1995 Sk Metro Halk Pazarı 3v 4.Peron No:113/131 Batıkent	312-3851937
18	Antalya / Alanya	Serdengeçti Elek.-İbrahim Serdengeçti	Kadıpaşa Mah.Bostancı Pınar Cad.Jülide Aka Okulu Karşısı Akay Apt.Altı	0242-5115999
19	Antalya / Muratpaşa	Akyüz Makina Tic.Ltd.Şti.	Tahıl pazarı Mah. 457. Sok. Kilit 2 İş Hani No:8/C	242-3453877
20	Antalya / Muratpaşa	Onur Kuşlar	Doğru Garajı Cebesoy Cad. No:9/D	0 242 247 76 85
21	Antalya / Serik	Şevket Em	Merkez Mah. Tuncer Paşa Cad. No:4/4serik	242-7220577
22	Aydın / Merkez	Lider Soğutma-Hasan Esmer	Cuma Mah. 216. Sok. No:2\A Aydın/Efeler	537 9513534
23	Aydın / Nazilli	Mehmet Battal	Turan Mah. Atatürk Bul. No:58/C Nazilli	256-3150103
24	Aydın / Söke	Adnan am	Konak Mah. Belediye Meydanı No:9/11 Manavlar İi (Koca Cami Yani)	256-5187755
25	Balıkesir / Bigadi	İbrahim Polatkan	Cami Mah.Belediye Cad.No:18	546 6144692
26	Balıkesir / Dursunbey	Güneş Ticaret-Arif Güneş	Ferah Adnan Menderes Bulvarı No:1 Dursunbey	266-6621368
27	Balıkesir / Merkez	Balkin Makina-Metin Balkin	Dumlupınar Mah. Keten Avdan Cad. No:13	266-2434931
28	Batman / Merkez	Mehmet Necat Altun	arşı Mah.2.Cad.No:125	0 488 212 53 50
29	Bilecik / Merkez	Osman Ada	İsmet Paşa Mah. Muavenatı İtimai Sok. No:3/D	228-2125889
30	Bilecik / Osmaneli	iek Tic.(Fevzi-Mustafa iek)	M.Kemal Paşa Cad.No:12/A	0 228 461 41 39
31	Bingöl / Merkez	Furkan Makina-Selman Cansizođlu	Yenişehir Mah. Genç Cad. Belediye İşhanı No:12	426-2150112
32	Bolu / Merkez	Hüseyin Oktay Demir-Demir Makina	Tabaklar Mah.İzzet Baysal Cad.Bolubeyi arşısı No:46/24	0 374 217 56 95
33	Burdur / Merkez	Polat Ticaret-Ali Polat	Bur Mah.Namik Kemal Cad.No:14	0 248 233 60 97
34	Bursa / İnegöl	Akin İşik	Sinanbey Mah.Sinan Bey Cad.No:11/C İnegöl (0224)7113676	532 7126630
35	Bursa / Mustafakemalpaşa	Dönmez Ticaret (Ahmet Dönmez)	Şeyh Müftü Mah.Cami Sok. Dönmez Pasajı Mustafakemalpaşa	224-6132208

SERVIS İSTASYONLARI İLE YEDEK PARA MALZEMELERİNİN TEMİN EDİLEBİLECEĐİ YERLER

No	İl/İlce	AdıSoyadı	Adres	Telefon
36	Bursa / Osmangazi	Galeri Tmen-mer Tirpan	Fevzi akmak Caddesi. 4.Nane Sokak. Kismet İřhani No:3 Őeref Ticaret Yanı	0224 2204805
37	Bursa / Osmangazi	İlhan Oral Teks.Konf.Mak.Tic.Ltd.Őti.	Őehrekst Mah. Ahmet Tanpınar Cad. No:13/6	224-2217249
38	Bursa / YeniŐehir	Kader Al Gntekin	Ulucami Mah.ataleŐme Sok No:31	224-7724262
39	anakale / Ayvacık	Engin zerden-zerden Mobilya	mmhan Mah. Glck Sok. No:14 Ayvacık	541 4334307
40	anakale / Merkez	Dereli Makina-Trker Dereli	İsmet PaŐa Mah. Miralay Őefik Bey Cad. Őevket Bey Sok. No:19 / Dk:1	2862134336
41	anakale / Merkez	Hanife Yapın	KemalpaŐa Mah. Tekke Sok. Bo:17/B	02862120780
42	ankiri / Merkez	Rıza ktem	Mimar Sinan Mah. Necati Asım Uslu Cad. No 33/A	376-2127723
43	orum / İskilip	Tatar Tic.- Tahir Necati/ Kevser Tatar	orum Cad No:28	3645116464
44	orum / Merkez	Fatih Akbay	Gulalibey Mah.Velipasa 1.Sok 9/A	03642243195
45	Denizli / Merkez	Damla Day.Tk.Mal.Paz.San.Ve Tic.Ltd.Őti	Kayalık Caddesi Ulu arŐı İřhani No:21 (Ulu Cami Yanı)	258-2613803
46	Denizli / Tavas	Hamza Tenikeci-Klas Makina	Yen Mah.arŐı Cad.No:18	532 3140565
47	Diyarbakir / BaĐlar	Fahri Araz	Emek Cad. No:110 Cezaevi	412-2369562
48	Diyarbakir / BaĐlar	Őenses Ticaret-Zeki Őenses	Nkhet CoŐkun Cad.No:136	412-6914986
49	Dzce / Merkez	Zeliha zkurt	Őerefiye Mah.Őehit Ruhsar Cad.No:10/B	0380-5149734
50	Edirne / Merkez	Can Makina (Zeki Kaynarca)	MithatpaŐa Mah.ArıfpaŐa Cad. No:7/A	284-2251328
51	Edirne / Uzunkpr	Can Makina (Can Kaynarca)	Muradiye Mah. Yusuf Sok. Akyuva Psj. No:3 Uzunkpr	284-5137071
52	ElazıĐ / Merkez	Evge Ticaret-Mehmet Gler	İzzet PaŐa Mah. Őehit YzbaŐı Tahir Cad. No:12	424-2181204
53	Erzincan / Merkez	Levent Tic(Levent Kaya)	Ordu Cad.Uzun arŐı Zemin Kat. No:20	446-2238487
54	Erzincan / Merkez	Mustafa Sme-AknakiŐ Makina	Hkmet Cad. Gemi İŐ Merkezi No:70	446-2142957
55	Erzurum / Yakutiye	Teyfik Burak BiakioĐlu	TaŐmaĐazalar Arkası Cedit Cad. No:34	544 2423375
56	EskiŐehir / Odunpazarı	Kartaler Ticaret-Azime Kartaler	Hamamyolu Cad. Kireçiler Sok. No:8/A	222-2314835
57	Gaziantep / Nizip	apan Teknik-Murtaza apan	Cumhuriyet Mah. Mermer Sok.No:33/A Nizip	342-5183796
58	Gaziantep / Őahinbey	Metinel Ticaret Metin Demirel	Hrriyet Cad. No:31/N	342-2310865
59	Gaziantep / Őehitkamil	Kalkan Makina Ibrahim Kalkan	YeŐilova Mah. Girne Cad. No:43/A	5325270626
60	Hakkari / Merkez	Edip Tekce	Kayacan Cad. Tekce Apt.No.2	04382115859
61	Hatay / İskenderun	Hocam Hali Mobilya-Jale Sari	RaifpaŐa Cad. 105. Sok. No:41 İskenderun	326-6145059
62	Hatay / İskenderun	Őerafettin Yetkin	ay Mah. Raif PaŐa No:79/B	03266143296
63	Hatay / Kırıkhan	Necati Ezgi-Seren Makina	Barbaros Mah Veysel GkeoĐlu Cad No23/B Kırıkhan	326-3443249
64	Hatay / Merkez	Orhan Ezgi	Ulucamii Mah. Bekir Sıtıkı Kunt Cad. No:52	326-2161591
65	İstanbul / BaĐcılar	Seydi Őentrk-ınar Makina	Merkez Mah.704.Sok No:4/B	0 212 461 80 90
66	İstanbul / Bahelievler	Hisar Ev Aletleri Tic.San.Ltd.Őti.	amlık Cad. Bankacılar Sok. No:15 Dkkan 3 Bahelievler	212-6427366
67	İstanbul / Bahelievler	ykw Ticaret-Deniz Lle	Fetih Cad. 4.Sok. No:10 Őirinevler	212-5524492
68	İstanbul / Bakırky	Hakan Batur	İstanbul Cad Gven İŐ Hanı No-41 Dkkan-34	212-5713996
69	İstanbul / GaziosmanpaŐa	Mitos Makina-Necati Kiyauman	Hrriyet Mah. BeŐyzevler Cad. No:24/A	0 212 537 50 35
70	İstanbul / Kadıky	z Makina-Binnaz Yalinkaya	Kaptanarif Sok No61 1a	216-3635065
71	İstanbul / KaĐıthane	Yaylı Makina-İmdat Yaylı	Sanayi Mah.Sultan Selim Cad.Gkyzsok. No:8 4. Levent	212-2681836

SERVIS İSTASYONLARI İLE YEDEK PARÇA MALZEMELERİNİN TEMİN EDİLEBİLECEĞİ YERLER

No	İl/İlce	AdıSoyadı	Adres	Telefon
72	Istanbul / Küçükçekmece	İrfanoğulları Mak.San.Ve Tic.Ltd.Şti.	Kartaltepe Mah. Gönül Sok.No:9 Dükkan:1 Sefaköy	212-5921348
73	Istanbul / Maltepe	Akçay Makina-Nizamettin Akçay	Bağdat Cad.Ekin Pasajı No:396/8	216-3994467
74	Istanbul / Pendik	Hak-Işık Day.Tük.Mal.San.Tic.Ltd.Şti.	Yeni Mah. Şehit Fethi Cad. No:15 B	216-4910272
75	Istanbul / Şişli	Güven Ticaret Osman Oruç	Cumhuriyet Mah.Halaskargazi Cad.Asmakat No:65 Pangaltı	02122593720
76	Istanbul / Sultangazi	Süleyman Sancaklı	Sultançiftliği Mah. 20.Sok. No:8/A Sultangazi ...Lastikçi Durağı	212-4767615
77	Istanbul / Ümraniye	Özdemir Makina-Tuncay Özdemir	Necip Fazıl Mah. Alemdağ Cad. Sultan Veled Sok. No:3/B, Dudullu Ümraniye	05325254011
78	Istanbul / Ümraniye	Sandom Makina-Dursun Uzun	İstiklal Mah.Zafer Sok.No:19/A Ümraniye	0 216 316 09 04
79	Istanbul / Üsküdar	Aysun Toprak	Zeynep Kamil Sok.Fahri Atabey Cad. 124/C	0 216 310 37 67
80	Izmir / Bergama	Öney Ticaret-Necati Öney	Barbaros Mah.Kasapoğlu Cad. No:50	0232 6331540
81	Izmir / Bornova	Mustafa Kasap	Mustafa Kemal Cad. No:147 D:1/B Bornova	0232 388 21 91
82	Izmir / Gaziemir	Yancı Makina-Ayşe Yancı	Atıfbey Mah. 6 Sk.No.22/5b	232-2521343
83	Izmir / Karşıyaka	Yılmaz Makina-Yılmaz Kasap	Anadolu Cad. No:549/A Karşıyaka	232-3309740
84	Izmir / Konak	Samka Dikiş Makinaları San.Ve Tic.Ltd.Şti.	Hurşidiye Mah. Anafartalar Cad. 509 B	0 232 256 46 47
85	Izmir / Menemen	Muammer Celik	Tülbentli Mah. Çınarlı Geçidi Sok. No:15/B	541 8316051
86	Izmir / Ödemiş	Mehmet Yapa	Akıncılar Mah. Hürriyet Cad. Güngelen Psj. No:14-Z Ödemiş	232-5442131
87	Kahramanmaraş / Elbistan	Bilal Boyraz	G.Mustafa Kemal Cad. No 19 Boyraz Soğutma	0344-4151619
88	Kahramanmaraş / Merkez	Çalkaya D.T.M Gıda San. Ve Tic.A.Ş.	İsmetpaşa Mah. Trabzon Bulv. Özel İdare İş Merkezi No:4-5	344-2217099
89	Karabük / Merkez	Özcan Elektronik-Nihat Özcan	Hürriyet Mah.İnönü Cad.Altınkepçe Çarşısı No:9/6	0 370 413 03 75
90	Kastamonu / Tosya	Abayın Day.Tük.Mal.İnş.Malz.Paz.San.Tic.Ltd.Şti.	Kargı Mah.Mutaflar Çarşısı No:15	0 366 313 09 66
91	Kayseri / Melikgazi	Feniş Day.Tük.Mal.San.Tic.Ltd.Şti.	Bankalar Cad.No:12	352-2314571
92	Kayseri / Melikgazi	Önder Mak.Anah.Mehmet Deveci	Kıçıkapi Mah.Bankalar Cad.No:20	0 352 222 15 99
93	Kirikkale / Merkez	Şemsettin Koyuncu	Hüseyinkahya Mah.Barbaros Hayrettin Cad.No:114/B Kirikkale	0 318-230 0 230
94	Kirklareli / Merkez	Şenol Makina Ticaret-Erkan Şenol	Karacaibrahim Mah. 662. Sok.Alp Apt.No:5 Dükkan 3-6	544 2926320
95	Kırşehir / Merkez	Murat Sacak	Yeni 2. Çarşı Devamı Hangül İş Hanı No. 36	386-2141664
96	Kocaeli / Derince	Demirkan Ticaret-Hatice Demirkan	Çenedağ Mah. Denizciler Cad. No:72/E Derince	262-2231899
97	Kocaeli / Gebze	Hilal Makina - Mustafa Şengül	Hacı Halil Mah.Şehit Numan Dede Cad.1203 Sok No:5/C 41400	262-6433891
98	Kocaeli / Gölcük	Demir Teknik- Nurettin Demir	Merkez Mah.67 Sk.No:6/4 Gölcük	262-4144506
99	Kocaeli / İzmit	Kircılar Day.Tük.Mal.Tic.San.Ltd.Şti.	Akçacami Caddesi No:60	0 262 321 54 87
100	Konya / Ilgın	Gezginler Day.Tük.Mal.Tic.Ltd.Şti.	Camiatik Mah Nadaroğlu Cad No 46 Ilgın Konya	332-8813434
101	Konya / Karatay	Makina Dünyası-İsmail Avdul	Şems-I Tebrizi Mah Mashar Babalık Sok No.6, , Öğretmen Evi Karşısı Selcuk Otelı Yanı	0332 3511004
102	Konya / Karatay	Mehmet Yaniyor	Kasapsinan Mah.Istanbul Cad. No:137/D	332-3506048
103	Konya / Karatay	Pişkinler Mot.Ve Ev Cih.Tic.A.Ş.	Şerafettin Cad. No:6/A	332-3526363

SERVIS İSTASYONLARI İLE YEDEK PARA MALZEMELERİNİN TEMİN EDİLEBİLECEĐİ YERLER

No	İl/İlce	AdıSoyadı	Adres	Telefon
104	Konya / Karatay	Yücetaş Makina-Asaf Yücetaş	Şems-I Terbizi Mah Mashar Babalık Sok No.6, Öğretmen Evi Karşısı Selcuk Oteli Yanı	332-3511004
105	Konya / Seydişehir	Meydan Ticaret-Necmettin Tüfekçi	Uludağ Cad. No:26 Seydişehir	332-5821281
106	Kütahya / Merkez	M.Baha Kahvecioğlu	Eski Hükümet Cad. No:60/A	274-2163172
107	Kütahya / Tavşanlı	Ismail Akarçay	Durak Mah. Ekizler Sok. No:8 Tavşanlı	274-6142687
108	Malatya / Merkez	Erbem Mekanik-Erol Erdem	Mücelli Cad. Kozkökü Sok. No 12/B	422-3263298
109	Malatya / Merkez	Necati Dinç Day.Tük.Mal.San.Tic.Ltd.Şti.	Fizuli Cad. No6 Garanti Bankası Karşısı	422-3211357
110	Manisa / Akhisar	Semih Özgen	Merkez Çarşı 124 Sok.No:18	236-4147258
111	Manisa / Alaşehir	Mustafa Yasli	5 Eylül Mah. Kuyucak Cad. No:23 Alaşehir	536 4861646
112	Manisa / Demirci	Mehmet Şengel-Manolya Dikimevi	Hacı Hasan Mah. Hükümet Cad. No 16	236-4624622
113	Manisa / Merkez	Feti Kahraman-Atik Makina	Yarhasanlar Mah.2300 Sok.No:23/A	0 236 234 43 33
114	Manisa / Soma	Net-San Elek.Mak.San.Tic.Ltd.Şti.	Kurtuluş Mh Y.Tuna Sk No.20	236-6135745
115	Mardin / Kızıltepe	Gökhan Makina- Gökhan Key	Yeni Mah.Özmuhaciroğlu Pasajı No:40	0 482 312 68 08
116	Mardin / Midyat	Ismen Ari-Ideal Makina	Yunus Emre Mah. Iskenderun Cad. No:87/B Estel	543 3790560
117	Mardin / Nusaybin	Danişman Tic. Mot.Araç.Teks.lth.lhr.Ltd.Şti.	Yeni Turan Mahallesi Farabi Sok. No 1	482-4157815
118	Mersin / Akdeniz	Eren Makina-Yılmaz Gür	Çankaya Mah.4723.Sok. No:12/A	03242389191
119	Mersin / Akdeniz	Mil Ticaret-Aziz Mil	Kuvai Milliye Cad.Çankaya Mah.	324-2375089
120	Mersin / Anamur	Abdullah Nail Şeref	Şerefler Ticaret Saray Mahallesi Anamur	324-8141110
121	Mersin / Tarsus	Abdulrezzak Dundar	Mersin Cad. Halit Aslan Psj. No4 Tarsus	324-6246534
122	Mersin / Tarsus	Ismail Kaya	Yeni Ömerli Mah.Hilmi Seçkin Cad.No:17/B	0 324 6241050
123	Muğla / Bodrum	Kezban Çetinkaya	Turgutreis Mah. Mah.Karci Cad.No:6/C Turgutreis	542 3368785
124	Muğla / Fethiye	Mehmet Taşci - Garanti Makina	Taşyaka Mah. 136. Sok. No:15	2526146452
125	Muğla / Milas	Çorbacioğlu Day.Ev Alet.Mot.Ar.İnş.Tur.San.Tic.Ltd	Hacıilyas Mah. Kadiağa Cad. No:15	252-5122942
126	Muğla / Ortaca	Mehmet Collu	Terzialiler Mah.Atatürk Bulvarı 169.Sok.No:1 Ortaca-Muğla (Denizbank Karşısı)	252-2825875
127	Muğla / Yatağan	Mehmet Gencin	Yeni Mah.Inönü Bulvarı No:48/C	2525722337
128	Muş / Merkez	Kenan Türk	Bahçelievler Bahar 2 Kooperatifi Altı	436-2125529
129	Niğde / Merkez	Atılım Tic.-Gündüz Tokmak	Paşakapı Cad.Soyer Sok.	388-2338085
130	Ordu / Fatsa	Karamustafa Ticaret-Zekiye Hamzaçebi	Mustafa Kemal Paşa Mah.Reşadiye Cad.No:8 Fatsa	452-4231636
131	Ordu / Merkez	Ahmet Şahin	Düz.Mah.Alanarası Sokak No:1	452-2141369
132	Osmaniye / Merkez	Halil Bozduğan	İstiklal Mah.5009 Sok.No:15	0 328 812 91 20
133	Rize / Merkez	Hasan Tatoğlu - Tatoğlu Makine	Çarşı Mah. Yeni Orta Camii Yanı Hal Sok. No: 8	464-2172103
134	Sakarya / Adapazarı	Erdoğan Şimşek-Ada Makina	Cumhuriyet Mah. Bahçıvan Sk. No:3/C	264-2823346
135	Sakarya / Adapazarı	Yalçın Turhan-Yalçın Makina Ticaret	Semerciler Mah.Bozkurt Sok.No:9/A	264 2783751
136	Sakarya / Akyazı	Saray Mobilya (Avni Dursun)	Ptt Sok. No:3/16 Akyazı	264-4183683
137	Sakarya / Karasu	Hakan Elektronik-Birol Hakan	İncilli Mah. Eski Hastane Cad. No:6 D	0264-7183733
138	Samsun / Bafra	Doğanay Makina-Fatmagül Şavkin	Çilhane Mah.Şehit Ayhan Kalkan Sok. No:9 Bafra	362-5439973
139	Samsun / Çarşamba	Atilla Telci	Orta Mah. Sofupğlu Cad. No:3/A Çarşamba	362-8335043
140	Samsun / İlkadım	Altuncuoğlu Makina-Muhittin Gündüz Altuncuoğlu	Ulugazi Mah.Bora Sok.No:8/B	03624311374
141	Samsun / İlkadım	İkizler Konf.Mak.Ve Malz.C139San.Tic.Ltd.Şti.	Pazar Mah.Müftü Sok.Aydin Ap.No:13/A-1	362-4320040

SERVIS İSTASYONLARI İLE YEDEK PARA MALZEMELERİNİN TEMİN EDİLEBİLECEĐİ YERLER

No	İl/İlce	AdıSoyadı	Adres	Telefon
142	Samsun / Vezirköprü	Mustafa Keskiner	Orta Cami Cıvarı Beyazlar arşısı No:12 Vezirköprü	362-6471158
143	Şanlıurfa / Merkez	Akkaya Pazarlama-Ömer Akkaya	Camikebir Mah.Demokrasi Cad. No:45/A	414-2151626
144	Şanlıurfa / Siverek	İmam Tiniğ	Haliliye Mah. Kale Boğazı Cad. No:81	04145524066
145	Siirt / Merkez	İrfan İşıktaş	Bati Mah.Cumhuriyet Caddesi No:12	484-2234103
146	Şirnak / Cizre	Nefidet Arisoy	Dicle Mahallesi Mimar Sinan Caddesi No14	486-6166889
147	Sivas / Kangal	Beşir Şahin	Adliye Karşısı arşı İi No:15 Kangal	346-4572323
148	Sivas / Merkez	Korkudan Makina-Akif Korkudan	Sirer Cad. Sirer Pasajı No:20-22	346-2213812
149	Tekirdağ / orlu	Ayşe Yaşar	Reşadiye Mah.Mandıraci Cad.Şht.Teğmen Erođlu Sok. No:18/B	536 8999827
150	Tekirdağ / Merkez	Ali Karpat	Kolordu Cad. No:67/A	282-2611598
151	Trabzon / Merkez	Makina Ticaret-Ömer Yılmaz	Cumhuriyet Mah.Nemlioğlucemal Sok. No:15	4623216871
152	Uşak / Merkez	Cemil Cevher	Sarayalti Mh.1.Yalçın Sokak No:11/A- 64100-Uşak	02762159836
153	Uşak / Merkez	Erol Demir	Durakmah.Fatihcad.No:10	276-2236886
154	Van / Erciş	Simge D.T.M.-Zafer Büyükaslan	Ataturk Cad.No:26	506 3184343
155	Van / Merkez	Burhaneddin Okcan	Cumhuriyet Cd.Alçekiç Pasajı No:11 Kat:2	0 432 214 22 62
156	Yalova / Merkez	Şenler Gıda İnş.Tah.Ltd.Şti.	Fatih Cd.No:15	224-5738685
157	Yozgat / Sorgun	Yasin Yuksel	Bahçelievler Mah. Atatürk Bulvarı No:27/A	03544151384
158	Zonguldak / Merkez	Uğur Bekar	Mithatpasa Mah.Semsi Denizler Sok.No:16/1 Geredeliođlu İş Hani	03722514851

Önceden bildirmeksizin makine ekipmanını ve aksesuar çeşitlerini değiştirme; performans ve tasarımda değişiklik yapma hakkını saklı tutuyoruz. Ancak, bu gibi değişiklikler her zaman kullanıcının ve ürününün yararına olacaktır.

FIKRI MÜLKİYET

Singer ve Cameo “S” Design, The Singer Company Limited S.à.r.l. veya İştiraklerinin özel ticari markalarıdır.



Atma işleminde bu ürünün, elektrikli/elektronik ürünlere ilişkin Ulusal yasalara uygun olarak güvenli bir şekilde geri dönüştürülmesi gerektiğini lütfen unutmayın. Elektrikli aletleri, ayrıştırılmamış belediye atıkları olarak atmayın, ayrı atık toplama tesislerini kullanın. Mevcut atık toplama sistemleri ile ilgili bilgi almak için yerel yönetiminizle iletişime geçin. Bayi, eski aletleri, yenileriyle değiştirirken eski aletin tasfiyesini ücretsiz olarak temin etmekle yükümlü olabilir.

Elektrikli aletler, şehir çöplüklerine atılırsa tehlikeli maddeler, suya sızıp yemek zincirine karışarak sağlığınıza zarar verebilir.

Manufacturer

VSM GROUP AB, SVP Worldwide

Soldatorpsgatan 3, SE-55474, Jonkoping, SWEDEN

Singer Servis İstasyonları

No	İl / İlçe	Unvanı	Adres	Telefon
1	ADANA	Seyhan	ATILGANLAR KONF.D.T.M.PAZ. SAN.TİC.LTD.ŞTİ.	Kocavezir Mah.32003 sok. no:53/A 0322 359 58 38 - 0322 359 57 83
2	ADANA	Ceyhan	BİLİR MAKİNA-ÜMİT YAŞAR BİLİR	Büyük Kırım Mah. Arif Yalıtır Cad. No:66/A Ceyhan 506 7268686
3	ADANA	Seyhan	MUHAMMED EMİN ŞANLI	ULUCAMİ MAH. ABİDİNPAŞA CAD. ATANUR İŞHANI NO:61/C 0322 3527768
4	ADANA	Seyhan	ÖZTAŞLAR KONF.MAK.TEKS. SAN.TİC.LTD.ŞTİ	"KOCA VEZİR MAH.OBALAR CAD.NO:46/B 1060 ADANA/SEYHAN" 0322-3595783 - 0322-3595392
5	ADIYAMAN	Merkez	MEHMET YILMAZ-EMRE MAKİNA	H.ÖMER MAH. YAHYA KEMAL CAD. NO:11/C 0 416 2164411
6	AFYONKARAHİSAR	Merkez	VELİ KARATEPE	272-2133614
7	AĞRI	Merkez	ÇİLİNGİR MURAT - MURAT YÜZ	YAVUZ MAH.NEVZAT GUNGOR CAD.NO:27/A 472-2164288
8	AKSARAY	Merkez	IHSAN EROGLU	. MINARECIK MAH.550 SOK.NO:39 03822134993
9	AMASYA	Merzifon	HÜSEYİN SAYIN	Bağlarbaşı Mah. Cemal Hazneci Sok. No:6 Merzifon 358-5134757
10	AMASYA	Merkez	SEBAHATTİN ÖNDER	GÖKMEDRESE MAH. TORUMTAY SOK. ERDOĞAN APT. No:113/B Merkez 03582122388
11	ANKARA	Çankaya	ASTAŞ END.TEKS.MAK.İTH.İHR. SAN.TİC.LTD.ŞTİ.	Necatibey Cad. Lale Sok. No:9/21 Sıhhiye 312-2295584- 2316019
12	ANKARA	Altındağ	ERCÜMENT RECEP ÖZENÇ-ÖZDEMİR MAKİNA	ANAFARTALAR CAD.NO:48/A ULUS 312-3243006- 3245519
13	ANKARA	Altındağ	GÜLBAY MAKİNA-YÜKSEL GÜLBAY	hükümet cad. oğultürk işhanı 5/20 Ulus /Ankara 312-3113414
14	ANKARA	Çankaya	HAYRİ ÖZTÜRK	İlkadım Mah. Dikmen Cad. No:139/B 312-4785096
15	ANKARA	Yenimahalle	MEHMET FATİH ASLANTAŞ	İLKYERLEŞİM MAH.1995 SK METRO HALK PAZARI 3V 4.PERON NO:113/131 BATIKENT 312-3851937
16	ANKARA	Keçiören	ŞEKER TİCARET- MUSTAFA ŞEKER	KIZLAR PINARI CAD. NO:185/A 312-3802356
17	ANKARA	Sincan	VAROL TİCARET-ERDAL VAROL	Atatürk Mah. Melek Sok. Kocamanlar is Hani No:18/26 Sincan 312-2691239
18	ANTALYA	Muratpaşa	AKYÜZ MAKİNA TİC.LTD.ŞTİ.	Tahıl pazarı Mah. 457. Sok. Kilit 2 İş hanı No:8/C 242-3453877
19	ANTALYA	Muratpaşa	ONUR KUŞLAR	DOĞU GARAJI CEBESOY CAD. NO:9/D 0 242 247 76 85
20	ANTALYA	Alanya	SERDENGEÇTİ ELEK.-İBRAHİM SERDENGEÇTİ	KADIPAŞA MAH.BOSTANCI PINAR CAD.JÜLİDE AKÇA OKULU KARŞISI AKAY APT.ALTİ 532 3875779
21	ANTALYA	Serik	ŞEVKET EM	Merkez Mah. Tuncer Paşa Cad. No:4/4Serik 242-7220577
22	ANTALYA	Manavgat	TURAN TEKNİK MAKİNE - HÜSEYİN TURAN KAYA	Y.PAZARCI MAH. 4005 SOK. NO:3/C 553 6037567
23	AYDIN	Söke	ADNAN ÇAM	KONAK MAH. BELEDİYE MEYDANI NO:9/11 MANAVLAR İÇİ (KOCA CAMİ YANI) 256-5187755
24	AYDIN	Merkez	LİDER SOĞUTMA-HASAN ESMER	CUMA MAH. 216. SOK. NO:2VA AYDIN/EFELER 537 9513534
25	AYDIN	Nazilli	MEHMET BATTAL	Turan Mah. Atatürk Bul. No:58/C Nazilli 256-3150103
26	BALIKESİR	Merkez	BALKIN MAKİNA-METİN BALKIN	Dumlupınar Mah. Keten Avdan Sok.. No:24/C 266-2434931
27	BALIKESİR	Dursunbey	GÜNEŞ TİCARET-ARIF GÜNEŞ	Ferah Adnan Menderes Bulvarı No:1 Dursunbey 266-6621368
28	BALIKESİR	Bigadiç	İBRAHİM POLATKAN	CAMİ MAH.BELEDİYE CAD.NO:18 546 6144692
29	BATMAN	Merkez	MEHMET NECAT ALTUN	ÇARŞI MAH.2.CAD.NO:125 0 488 212 69 25
30	BİLECİK	Osmaneli	ÇİÇEK TİC. (HASAN - ALİ TUNÇAY ÇİÇEK)	M.KEMAL PAŞA CAD.NO:12/A 0 228 461 41 39
31	BİLECİK	Merkez	OSMAN ADA	İsmet paşa mah. Muavenatı İçtimai sok. No:3/D 228-2125889
32	BİNGÖL	Merkez	FURKAN MAKİNA-SELMAN CANSIZOĞLU	Yenişehir Mah. Faik Ertuğrul Cad. Uzunyayla Ofice No:20 426-2150112
33	BOLU	Merkez	HÜSEYİN OKTAY DEMİR-DEMİR MAKİNA	TABAKLAR MAH.İZZET BAYSAL CAD.BOLUBEYİ ÇARŞISI NO:46/24 0 374 217 56 95
34	BURDUR	Merkez	KADİR EKİCİ	PAZAR MAH.ESKİ DEMİRCİLER CAD.NO:43/1 MERKEZ 506 3071523
35	BURDUR	Merkez	KAZIM TOZAN	BURÇ MAH. NAMIK KEMAL CAD. NO:14 İÇ KAPI NO:1 0248-2336097

No	il / ilçe	Unvanı	Adres	Telefon	
36	BURSA	İnegöl	AKIN IŞIK	Sinanbey Mah.Sinan Bey Cad.No:19/B İnegöl	532 7126630
37	BURSA	Mustafake- malpaşa	DÖNMEZ TİCARET (AHMET DÖNMEZ)	Şeyh Müftü Mah.Cami Sok. Dönmez Pasajı Musta- fakemalpaşa	224-6132208
38	BURSA	Osmangazi	GALERİ TÜMEN-ÖMER TIRPAN	Fezvi Çakmak Caddesi. 4.Nane Sokak. Kısmet İşhanı No:3 şeref ticaret yanı	0224 2204805- 0224 2243131
39	BURSA	Osmangazi	İLHAN ORAL TEKS.KONF.MAK. TİC.LTD.ŞTİ.	Şehreküstü Mah. Ahmet Tanpınar Cad. NO:13/6	224-2217249
40	ÇANAKKALE	Merkez	DERELİ MAKİNA-TÜRKER DERELİ	İSMET PAŞA MAH. MİRALAY ŞEFİK BEY CAD. ŞEVKET BEY SOK. NO:19 / Dük:1	286-2134336
41	ÇANAKKALE	Ayvacık	ENGİN ÖZERDEN-ÖZERDEN MOBİLYA	Ümmühan Mah. Dibek Cad. No:9	541 4334307
42	ÇANAKKALE	Merkez	HANİFE YAPIN	Kemalpaşa Mah. Tekke Sok. Bo:17/B	02862120780
43	ÇANKIRI	Merkez	RIZA ÖKTEM	Mimar Sinan Mah. Necati Asım Uslu Cad. No 33/B	542 6267930
44	ÇORUM	Merkez	FATİH AKBAY	GULALİBEY MAH.VELİPASA 1.SOK 9/A	03642243195
45	ÇORUM	İskilip	TATAR TİC.- TAHİR NECATİ/ KEVSER TATAR	çorum cad no:28	3645116464
46	DENİZLİ	Merkez	DAMLA DAY.TÜK.MAL.PAZ.SAN. VE TİC.LTD.ŞTİ	kayalık caddesi ulu çarşı işhanı no:21 (ulu cami yanı)	258-2613803
47	DİYARBAKIR	Bağlar	FAHRİ ARAZ	Emek Cad. Cezaevi Alt Köşe No:102	412-2369562
48	DİYARBAKIR	Bağlar	ŞENSES TİCARET-ZEKİ ŞENSES	SELAHADDİN EYYUBİ MAH. URFA BULVARI NO:25/A NİNOVA AVM.YANI	412-5306914986
49	DÜZCE	Merkez	ZELİHA ÖZKURT	Kültür Mah. Süleyman Kuyumcu Cad. No:33 / B DÜZCE / MERKEZ	0380-5149734
50	EDİRNE	Uzunköprü	CAN MAKİNA (CAN KAYNARCA)	Muradiye Mah. Yusuf Sok. Akyuva Psj. No:3 Uzunköprü	284-5137071
51	EDİRNE	Merkez	CAN MAKİNA (ZEKİ KAYNARCA)	Mithatpaşa Mah.Arıfpaşa Cad. No:7/A	284-2251328
52	ELAZIĞ	Merkez	EVGE TİCARET-MEHMET GÜLER	İzzet Paşa Mah. Şehit Yüzbaşı Tahir Cad. No:12	424-2181204
53	ERZİNCAN	Merkez	LEVENT TİC(LEVENT KAYA)	Ordu Cad.Uzun Çarşı Zemin Kat. No:20	537 5460101
54	ERZİNCAN	Merkez	MUSTAFA SÜME-AKNAKIŞ MAKİNA	Hükümet Cad. Gemi İş Merkezi No:40-41	446-2142957
55	ERZURUM	Yakutiye	TEYFİK BURAK BIÇAKÇIOĞLU	RABİYAANA MAH. DERE SOK. NO:26	544 2423375
56	ESKİŞEHİR	Odunpazarı	KARTALER TİCARET-AZİME KARTALER	Hamamyolu Cad. Kireççiler Sok. No:8/A	222-2314835
57	GAZİANTEP	Şehitkamil	KALKAN MAKİNA İBRAHİM KALKAN	Yeşilova Mah. Girne Cad. No:43/A	532 5270626
58	GAZİANTEP	Şahinbey	METİNEL TİCARET METİN DEMİREL	Hürriyet Cad. No:31/N	342-2310865
59	HAKKARİ	Merkez	EDİP TEKCE	KAYACAN CAD. TEKCE APT.NO.2	04382115859
60	HATAY	Merkez	ANADOLU DİK.MAK.PAZ.SAN. TİC.LTD.ŞTİ.	ULUCAMİ MAH. BEKİR SITKI KUNT CAD. NO:40/C ANTAKYA	0326 2161591
61	HATAY	İskenderun	HOCAM HALI MOBİLYA-JALE SARI	Çay Mah. Şehit Polis Murat Kaya Cad. No9/D	326-6145059
62	HATAY	İskenderun	ŞERAFETTİN YETKİN	ÇAY MAH. RAİF PAŞA CAD. NO:94	03266143296
63	İSTANBUL	Şişli	GÜVEN TİCARET OSMAN ORUÇ	CUMHURİYET MAH.HALASKARGAZI CAD.ASMAKAT NO:65 KAT:1 PANGALTI	02122593720
64	İSTANBUL	Bakırköy	HAKAN BATUR	İstanbul Cad Güven İş Hanı No-41 Dükkan-34 Bakırköy / İstanbul	212-5713996- 5435272
65	İSTANBUL	Pendik	HAK-IŞIK DAY.TÜK.MAL.SAN.TİC. LTD.ŞTİ.	YENİ MAH. ŞEHİT FETHİ CAD. NO:15 B	216-4910272
66	İSTANBUL	Üsküdar	HASAN MUSTAFA TOPRAK	Dr. Fahri Atabey cad. No:124c / Üsküdar-Zeynep kamil İstanbul	216 5533266
67	İSTANBUL	Bahçelievler	HİSAR EV ALETLERİ TİC.SAN. LTD.ŞTİ.	Çamlık Cad. Bankacılar Sok. No:15 Dükkan 3 Bahçelievler	212-6427366- 57538455547186
68	İSTANBUL	Küçükçek- mece	İRFANOĞULLARI MAK.SAN.VE TİC.LTD.ŞTİ.	Kartaltepe Mah. Gönül Sok.No:9 Dükkan:1 Se- faköy	212-5921348

No	İl / İlçe		Unvanı	Adres	Telefon
69	İSTANBUL	Gaziosmanpaşa	MİTOS MAKİNA-NECATİ KIYAU-MAN	HÜRRİYET MAH. BEŞYÜZEVLER CAD. NO:24/A	0 212 537 50 35
70	İSTANBUL	Maltepe	MURAT MAKİNA-ÖZKAN ORUÇ	FEYZULLAH MAH.BAĞDAT CAD.TECER SOK.NO:4/A	0216-3717952
71	İSTANBUL	Bahçelievler	ÖYKÜ TİCARET-DENİZ LÜLE	Fetih Cad. 4.Sok. No:10 Şirinevler	212-5524492
72	İSTANBUL	Kadıköy	ÖZ MAKİNA-BİNNAZ YALÇINKAYA	KAPTANARİF SOK NO61 1A	216-3635065
73	İSTANBUL	Ümraniye	ÖZDEMİR MAKİNA-TUNCAY ÖZDEMİR	"Necip Fazıl Mah. Alemdağ Cad. Sultan Veled Sok. No:3/B Dudullu Ümraniye"	0216 4990077
74	İSTANBUL	Ümraniye	SANDOM MAKİNA-DURŞUN UZUN	İSTİKLAL MAH.ZAFER SOK.NO:19/A ÜMRANİYE	0 216 316 09 04
75	İSTANBUL	Gaziosmanpaşa	SEDAT SANCAKLI	HÜRRİYET MAHALLESİ 265. SOK NO 10/B	02125376472
76	İSTANBUL	Bağcılar	SEYDİ ŞENTÜRK-ÇINAR MAKİNA	MERKEZ MAH.704.SOK NO:4/B	0 212 461 80 90
77	İSTANBUL	Fatih	T.E.A.M.TEKS.ÜR.KONF.MAK. TİC.LTD.ŞTİ.	İMÇ 5.Blok No:5564 Unkapanı	212-5284147
78	İSTANBUL	Sultangazi	VEDAT SANCAKLI	SULTANCIFTLIGI MAH.ESKI EDİRNE ASFALTI CAD. NO:543/D	0 2124767615
79	İSTANBUL	Kağıthane	YAYLI MAKİNA-İMDAT YAYLI	Sanayi Mah.Sultan Selim Cad.Gökyüzüsok. No:8 4. Levent	212-2681836-3247153
80	İZMİR	Bornova	MEHMET KASAP	MANAVKUYU MAH. MUSTAFA KEMAL CAD. NO:147/1B	232 3882191
81	İZMİR	Ödemiş	MEHMET YAPA	Akıncılar Mah. Hürriyet Cad. Güngelen Psj. No:14-Z Ödemiş	232-5442131
82	İZMİR	Menemen	MUAMMER CELİK	TÜLBENTLİ MAH. ÇINARLI GEÇİDİ SOK. NO:15/B	541 8316051
83	İZMİR	Konak	SAMKA DİKİŞ MAKİNALARI SAN. VE TİC.LTD.ŞTİ.	HURŞİDİYE MAH. ANAFARTALAR CAD. 509 B	0 232 256 46 47
84	İZMİR	Bergama	ŞAHİN ZEYTİN	BARBAROS MAH. KASAPÖĞLU CAD. NO:48	0539-4874110
85	İZMİR	Gaziemir	YANCI MAKİNA-AYŞE YANCI	"Atırbey Mah. 6 Sk.No.22/5B İzmir / Gaziemir"	232-2521343
86	İZMİR	Karşıyaka	YILMAZ MAKİNA-YILMAZ KASAP	Anadolu Cad. No:549/A Karşıyaka	232-3309740
87	KAHRAMAN-MARAŞ	Elbistan	BİLAL BOYRAZ	G.MUSTAFA KEMAL CAD. NO 19 BOYRAZ SOĞUT-MA	0344-4151619
88	KAHRAMAN-MARAŞ	Merkez	ÇALKAYA D.T.M GIDA SAN. VE TİC.A.Ş.	İSMETPAŞA MAH. HÜKÜMET BULVARI NO:3 DULKADİROĞLU	344-2217099-2140649
89	KARABÜK	Merkez	ÖZCAN ELEKTRONİK-NİHAT ÖZCAN	HÜRRİYET MAH.İNÖNÜ CAD.ALTINKEPÇE ÇARŞISI NO:9/6	0 370 413 03 75
90	KASTAMONU	Tosya	ABAYIN DAY.TÜK.MAL.İNŞ. MALZ.PAZ.SAN.TİC.LTD.ŞTİ.	KARGI MAH.MUTAFLAR ÇARŞISI NO:15	0 366 313 09 66
91	KAYSERİ	Melikgazi	FENİŞ DAY.TÜK.MAL.SAN.TİC. LTD.ŞTİ.	bankalar cad.no:12	352-2314571-2311953
92	KAYSERİ	Melikgazi	ÖNDER MAK.ANAH.MEHMET DEVECİ	KİÇİKAPI MAH.BANKALAR CAD.NO:20	0 352 222 15 99
93	KIRKLARELİ	Merkez	ŞENOL MAKİNA TİCARET-ERKAN ŞENOL	Karacaibrahim Mah. 662. Sok.Alp Apt.No:5 Dükkan 3-6	544 2926320
94	KIRŞEHİR	Merkez	MURAT SACAĞ	Yeni 2. Çarşı Devamı HanGül İş Hanı No. 36	542 8920541
95	KOCAELİ	Gölcük	DEMİR TEKNİK- NURETTİN DEMİR	Dumlupınar Mah. 19 Mayıs Cad. No:91/A	262-4144506 / 3234111
96	KOCAELİ	Derince	DEMİRKAN TİCARET-HATİCE DEMİRKAN	Çenedağ Mah. Denizciler Cad. No:72/E Derince	262-2231899
97	KOCAELİ	Gebze	HİLAL MAKİNA - MUSTAFA ŞENGÜL	Hacı Halil Mah.Şehit Numan Dede Cad.1203 Sok No:5/C 41400 Gebze / KOCAELİ	262-6433891
98	KOCAELİ	İzmit	KIRCILAR DAY.TÜK.MAL.TİC. SAN.LTD.ŞTİ.	AKÇACAMI CADDESİ NO:60	0 262 321 54 87
99	KONYA	Karatay	MAKİNA DÜNYASI-İSMAİL AVDUL	Şemsi Tebriz Mahallesi MazharBabalık Sokak No:6/D	0332 3511004
100	KONYA	Karatay	MEHMET YANIYOR	Kasapsinan Mah.İstanbul Cad. No:137/D	332-3506048-3534378

No	il / ilçe		Unvanı	Adres	Telefon
101	KONYA	Seydişehir	ÖMER ÇOLAK	HACISEYİTALİ MAH.153062 SOK.NO:8	539 7116042
102	KONYA	Karatay	PİŞKİNLER MOT.VE EV CİH. TİC.A.Ş.	Şerafettin Cad. No:6/A	332-3526363-3535455
103	KÜTAHYA	Tavşanlı	İSMAİL AKARÇAY	Durak Mah. Ekizler Sok. No:8 Tavşanlı	274-6142687
104	KÜTAHYA	Merkez	M.BAHA KAHVECİOĞLU	Eski Hükümet Cad. No:23/D Merkez	274-2163172
105	MALATYA	Merkez	ERBEM MEKANİK-EROL ERDEM	mücelli cad. kozkoku sok. no 12/B	422-3263298
106	MALATYA	Merkez	NECATİ DİNÇ DAY.TÜK.MAL. SAN.TİC.LTD.ŞTİ.	Fizuli Cad. Hamikoğlu Sk. No:6/C	422-3211357
107	MANİSA	Demirci	MEHMET ŞENGEL-MANOLYA DİKİMEVİ	Hacı Hasan Mah. Hükümet Cad. No 16 Demirci / manisa	236-4624622
108	MANİSA	Akhisar	SEMIH ÖZGEN	MERKEZ ÇARŞI 124 SOK.NO:18 AKHİSAR	236-4147258
109	MANİSA	Merkez	TUĞBA KAHRAMAN	Utku Mah. 2102 Sok. Mesci Apt. No:16/C Şehzadeler	0236 2344333
110	MARDİN	Midyat	İSMEN ARI-İDEAL MAKİNA	Yunus Emre Mah. İskenderun Cad. No:51 Estel	543 3790560
111	MARDİN	Kızıltepe	SEVİLEN MAK.TEKS.GID.İNŞ. SAN.TİC.LTD.ŞTİ.	HÜKÜMET CAD. GENÇ AYKUT İŞ HANI BODRUM KAT 8/1B-6	543 6248188
112	MERSİN	Tarsus	ABDULREZZAK DUNDAR	Mersin Cad. Halit Aslan Psj. No4 TARSUS	324-6246534
113	MERSİN	Akdeniz	EREN MAKİNA-YILMAZ GÜR	ÇANKAYA MAH.4723.SOK. NO:12/A	03242389191
114	MERSİN	Tarsus	İSMAİL KAYA	YENİ ÖMERLİ MAH.HİLMİ SEÇKİN CAD.NO:17/B	0 324 6241050
115	MERSİN	Akdeniz	MİL TİCARET-AZİZ MİL	KUVAİ MİLLİYE CAD.ÇANKAYA MAH.	324-2375089
116	MUĞLA	Bodrum	CEMALEDDİN ŞAHİN	BAHÇELİEVLER MAH. KARCI CAD. NO:6/C TUR-GUTREİS	542 3368785
117	MUĞLA	Milas	ÇORBACIOĞLU DAY.EV ALET. MOT.AR.İNŞ.TUR.SAN.TİC.LTD	Şevketiye Mah. 23 Nisan Bulvarı No:90 Milas	252-5122942
118	MUĞLA	Ortaca	MEHMET COLLU	Terzialiler Mah.Atatürk Bulvarı 169.Sok.No:3	537 3189979
119	MUĞLA	Yatağan	MEHMET GENCİN	KONAK MAH. NEVZAT ÖZSOY CAD. NO:32/1	2525722337
120	MUĞLA	Fethiye	ZEHRA TAŞCI-GARANTİ MAKİNA	TAŞYAKA MAH. 136. SOK. NO:15	0252 6143452
121	MUŞ	Merkez	KENAN TÜRK	Bahçelievler Bahar 2 Kooperatifi Altı	0532 3465396
122	NİĞDE	Merkez	ABDULLAH HALUK ÖZTÜRK	KALE MAH. KUNT SOK. NO:13/A	532 5279523
123	ORDU	Merkez	AHMET ŞAHİN	Düz.Mah.Alanarası sokak no:1 Altınordu	452-2141369
124	ORDU	Fatsa	KARAMUSTAFA TİCARET-ZEKİYE HAMZAÇEBİ	SAKARYA MAH. HACI HULUSİ BABA CAD. NO: 45	538 5172767
125	OSMANİYE	Merkez	KUBRA ZEYNEP BOZDUGAN	ISTIKLAL MAH.5009 SOK.NO:5	0 328 8129120
126	RİZE	Merkez	HASAN TATOĞLU - TATOĞLU MAKİNE	Çarşı Mah. Yeni Orta Camii yanı Hal Sok. No: 8	464-2172103
127	SAKARYA	Akyazı	AVN IC VE DIS TIC.LTD.STI	INONU MAH.7001 SOK.NO:16/1	0264 418 36 83
128	SAKARYA	Adapazarı	ERDOĞAN ŞİMŞEK-ADA MAKİNA	Cumhuriyet Mah. Bahçivan Sk. No:3/C	264-2823346
129	SAKARYA	Karasu	HAKAN ELEKTRONİK-BİROL HAKAN	İncilli Mah. Eski Hastane Cad. No:6 D	0264-7183733
130	SAKARYA	Adapazarı	YALÇIN TURHAN-YALÇIN MAKİNA TİCARET	CUMHURİYET MAH. BAHÇIVAN SOK. NO:31 A	264 2783751
131	SAMSUN	İlkadım	ALTUNCUOĞLU MAKİNA-MUHİTTİN GÜNDÜZ ALTUNCUOĞLU	ULUGAZI MAH.BORA SOK.NO:8/B	03624311374
132	SAMSUN	Çarşamba	ATİLLA TELCİ	Orta Mah. Sofuoğlu Cad. No:5/B Çarşamba	362-8335043
133	SAMSUN	Bafra	DOĞANAY MAKİNA-FATMAGÜL ŞAVKIN	Çilhane Mah.Şehit Ayhan Kalkan Sok. No:9 BAFRA	536 5746954
134	SAMSUN	İlkadım	İKİZLER KONF.MAK.VE MALZ. SAN.TİC.LTD.ŞTİ.	PAZAR MAH.MÜFTÜ SOK.AYDIN AP.NO:13/A-1	362-4320040
135	SAMSUN	Vezirköprü	MUSTAFA KESKİNER	Orta Cami Civarı Beyazlar Çarşısı No:12 Vezirköprü	362-6471158
136	SIİRT	Merkez	İRFAN IŞIKTAŞ	BATI MAH.CUMHURİYET CADDESİ NO:12	484-2234103
137	SİVAS	Kangal	BEŞİR ŞAHİN	Adliye Karşısı Çarşı İçi No:15 Kangal	346-4572323
138	SİVAS	Merkez	KORKUDAN MAKİNA-AKİF KORKUDAN	Sirer Cad. Sirer Pasajı No:20-22	346-2213812

No	İl / İlçe	Unvanı	Adres	Telefon	
139	ŞANLIURFA	Merkez	AKKAYA PAZARLAMA-ÖMER AKKAYA	Camikebir mah.Demokrasi Cad. No:45/A	414-2151626
140	ŞIRNAK	Cizre	NEFİDET ARISOY	DİCLE MAHALLESİ MİMAR SİNAN CADDESİ NO14	486-6166889 - 541 655 0373
141	TEKİRDAĞ	Merkez	ALİ KARPAT	Kolordu Cad. No:67/A	282-2611598
142	TEKİRDAĞ	Çorlu	AYŞE YAŞAR	"REŞADİYE MAH.MANDIRACI CAD.ŞHT.TEĞMEN EROĞLU SOK. NO:18/B ÇORLU"	536 8999827
143	TRABZON	Merkez	MAKİNA TİCARET-ÖMER YILMAZ	Cumhuriyet Mah.Nemlioğlucemal Sok. No:13/A Ortahisar	4623216871
144	UŞAK	Merkez	CEMİL CEVHER	SARAYALTI MH.1.YALÇIN SOKAK NO:11/A- 64100-UŞAK	02762159836
145	UŞAK	Merkez	EROL DEMİR	DurakMah.FatihCad.No:10	534 6649628
146	VAN	Merkez	BURHANEDDİN OKCAN	CUMHURİYET CD.ALÇEKİÇ PASAJI NO:11 KAT:2	543 9164042
147	YALOVA	Merkez	ŞENLER GIDA İNŞ.TAH.LTD.ŞTİ.	FATİH CD.NO:15	224-5738685
148	YOZGAT	Sorgun	YASIN YUKSEL	Bahçelievler Mah. Atatürk Bulvarı No:27 / A	03544151384



SINGER®

ORIGINAL SINCE 1851.

Danışma Hattı: 0850 390 99 09
www.singer.com.tr

ÜRETİCİ FİRMA
VSM GROUP AB
Soldattorpsgatan 3,
SE-554 74 Jönköping, SWEDEN

İTHALATÇI FİRMA
SİNGER DİKİŞ MAKİNALARI TİCARET A.Ş.
Barbaros Mahallesi Begonya Sokak
Nidakule Ataşehir Kuzey No: 3/62
34746 Ataşehir - İstanbul / TÜRKİYE
Tel: (0216) 519 98 98
Fax: (0216) 519 96 93

Bakanlıkça Tespit ve İlan Edilen Kullanım Ömrü 10 Yıl

AEEE Yönetmeliği'ne Uygundur.

Kullanım Ömrü : 10 Yıl

"Cihazınızın Sanayi Bakanlığı tarafından tespit ve ilan edilen kullanım ömrü (cihazın fonksiyonlarını yerine getirebilmesi için gerekli yedek parça bulundurma süresi) 10 yıldır."