

KULLANIM KILAVUZU

M1250 / M1255

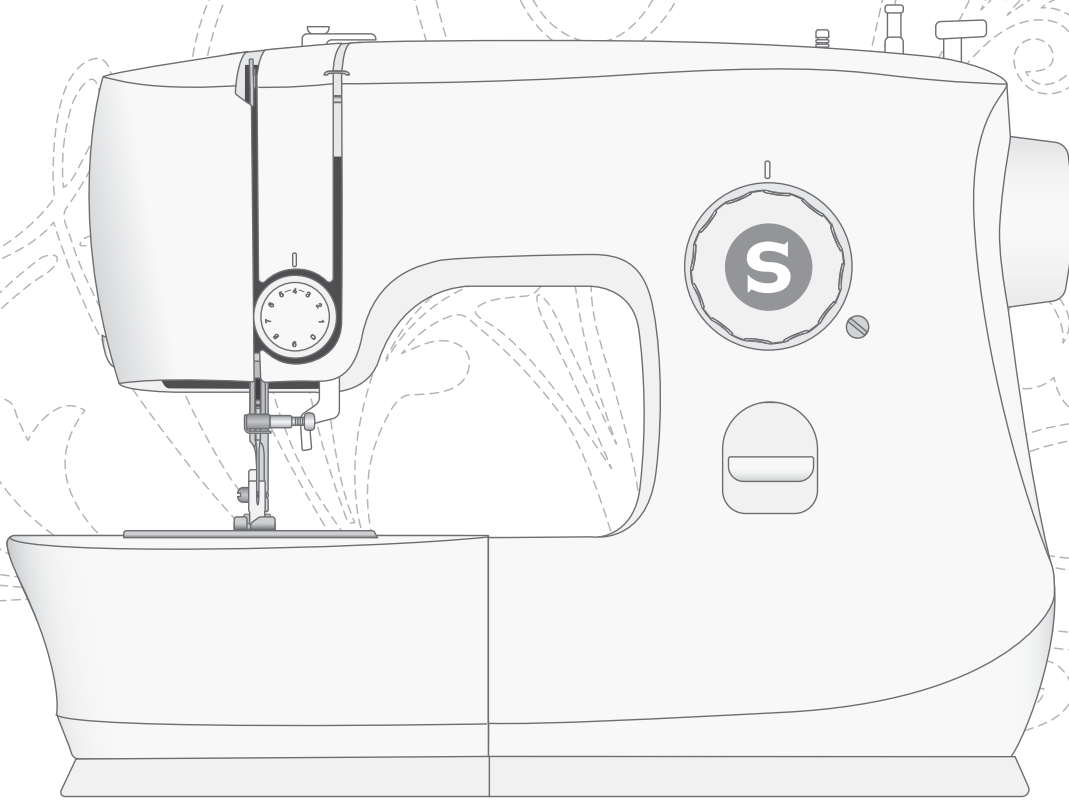

SINGER®

ÖNEMLİ GÜVENLİK TALİMATLARI

Bu ev tipi dikiş makinesini kullanmadan önce tüm talimatları okuyun.

Elektrikli bir cihaz kullanılırken aşağıdakiler de dahil olmak üzere temel güvenlik önlemlerine daima uyulmalıdır:

Talimatları makineye yakın ve uygun bir yerde bulundurun. Makine, üçüncü bir şahsa verilirse talimatları da beraberinde verin.

Bu cihaz yetişkinlerin kullanımına yöneliktir. Bu cihaz, cihazın güvenli bir şekilde kullanımına ilişkin ilgili eğitim verilmiş olması ve mevcut tehlikeleri anlamaları durumunda yetişkin gözetimi altında (i) 8 ila 12 yaşındaki çocuklar ile (ii) fiziksel, duyuşsal veya zihinsel becerilerinde, tecrübe ya da bilgisinde eksiklik olan kişiler tarafından kullanılabilir. Temizlik ve kullanıcı bakımının, denetim olmadan çocuklar tarafından yapılmaması gerekir. Makineyle oynamak yasaktır. 8 yaşından küçük çocuklar makineyi kullanamaz.

UYARI – YANMA, YANGIN, ELEKTRİK ÇARPMASI VEYA YARALANMA RİSKLERİNİ AZALTMAK İÇİN:

- Dikiş makinesi, prize takılı olduğu zamanlarda asla gözetimsiz bırakılmamalıdır. Makinenin takılı olduğu elektrik prizi kolaylıkla erişilebilir olmalıdır. Bu dikiş makinesini kullandıktan sonra ve temizlemeden önce, kapakları çıkarırken, yağlama yaparken veya bu kullanım kılavuzunda belirtilen diğer tüm kullanıcı tarafından gerçekleştirilen ayarlamaları yaparken makinenin fişini derhal elektrik prizinden çıkarın.
- Oyuncak olarak kullanılmasına izin vermeyin. Bu dikiş makinesi, çocuklar tarafından veya çocukların yanında kullanılırken çok dikkat edilmesi gerekir.
- Bu dikiş makinesini, yalnızca bu kitapçıkta açıklanan kullanım amacı için kullanın. Yalnızca üretici tarafından bu kitapçıkta önerilen aparatları kullanın.
- Kablo veya fiş hasarlıysa ya da doğru çalışmıyorsa, makine yere düşürülmüş, hasar görmüş veya suya düşürülmüşse makineyi asla çalıştırmayın. İnceleme, tamir, elektronik veya mekanik ayarlama için dikiş makinesini en yakın yetkili satıcıya veya servis merkezine götürün.
- Dikiş makinesini, hava deliklerinden herhangi biri tıkalıyken asla çalıştırmayın. Dikiş makinesinin havalandırma deliklerine ve ayak pedalına hav, toz ve iplik kaçmasını önleyin.
- Parmaklarınızı, hareket eden tüm parçalardan uzak tutun. Dikiş makinesi iğnesinin çevresine özellikle dikkat edin.
- Daima doğru iğne plakasını kullanın. Yanlış plaka, iğnenin kırılmasına sebep olabilir.
- Eğilmiş iğneleri kullanmayın.
- Dikiş dikerken kumaşı itmeyin veya çekmeyin. Bunun yapılması iğneye zarar vererek kırılmasına neden olabilir.
- Güvenlik gözlüğü takın.
- İğne bölgesinde iğne değiştirmek, iğneye iplik takmak, masuraya iplik takmak veya baskı ayağını değiştirmek gibi herhangi bir ayarlama işlemi yaparken dikiş makinesini kapalı konuma ("0") getirin.
- Hiçbir deliğe herhangi bir nesne sokmayın veya düşürmeyin.
- Dış mekanlarda kullanmayın.
- Aerosol (sprey) ürünlerinin kullanıldığı veya oksijen uygulanan yerlerde çalıştırmayın.
- Sökmek için tüm kontrolleri kapalı konuma ("0") getirin ve fişi prizden çıkarın.
- Prizden çıkarmak için kablodan çekmeyin. Kablodan değil fişten tutarak çıkartın.
- Ayak pedalı makineyi çalıştırmak için kullanılır. Ayak pedalının üzerine asla başka nesnelere koymayın.
- Makine ıslaksa makineyi kullanmayın.

- LED lamba hasarlı veya kırılmışsa tehlike oluşmasını önlemek için üretici, servis yetkilisi veya benzer bir yetkili kişi tarafından değiştirilmesi gerekir.
- Ayak pedalına bağlı olan kablo hasar görmüşse tehlike oluşmasını önlemek için üretici, servis yetkilisi veya benzer bir yetkili kişi tarafından değiştirilmesi gerekir.

Yalnızca Overlok Makineleri için:

- Kesici kapağı takılı değilken veya reçme dikiş masası sağlam şekilde kurulmamışsa makineyi asla çalıştırmayın.

BU TALİMATLARI SAKLAYIN

İÇİNDEKİLER

GİRİŞ	4
Kullanım Amacı.....	4
Makineye Genel Bakış.....	4
Makinenin Üstü.....	4
İğne Alanı.....	5
Aksesuarlar.....	5
Dahil Olan Aksesuarlar (Resimsiz).....	5
Baskı Ayakları.....	6
Dikişe Genel Bakış.....	6
HAZIRLIKLAR	7
Makinenin Ambalajını Açma.....	7
Güç Kaynağına Bağlama.....	7
Dikişten Sonra Toplayıp Kaldırma.....	7
Serbest Kol/Çıkarılabilir Aksesuar Bölmesi.....	8
Baskı Ayağı Kaldırıcı.....	8
İplik Bıçağı.....	8
Baskı Ayağını Değiştirme.....	8
Masuranın Sarılması.....	9
Masurayı Takma.....	9
Makineye İplik Geçirme.....	10
Masura İpliğini Yukarı Getirme.....	10
İğneler.....	11
İğneler Hakkında Önemli Bilgiler.....	11
Seçim Kılavuzu — İğne Boyutu, Kumaş, İplik.....	11
İğneyi Değiştirme.....	11
İplik Tansiyonu.....	12
Dikiş Seçme.....	12
Geri Dikiş.....	12

DİKİŞ	13
Dikişe Başlama – Düz Dikiş.....	13
Dikiş Yönünü Değiştirme.....	13
Dikişi Sonlandırma.....	13
Çok Adımlı Zikzak Dikiş.....	14
Gizli Kenarlar.....	14
Yama Yapma ve Onarma.....	15
Geniş Delikleri Onarma.....	15
Yırtıkları Onarma.....	15
Dört Adımlı Düşme İliği.....	16
Düşme İliği Dengesi.....	16
Fermuarların Dikilmesi.....	17
BAKIM	18
Makineyi Temizleme.....	18
Masura Alanını Temizleme.....	18
Masura Alanının Altını Temizleme.....	18
Sorun Giderme.....	19
Teknik Özellikler.....	23
Fikri mülkiyet.....	23

GİRİŞ

Kullanım Amacı

Optimum kullanım ve bakım, bu talimatlarda açıklanmaktadır. Bu ürün endüstriyel veya ticari kullanıma uygun değildir. Bölgelere göre ek destek için www.singer.com.tr adresini ziyaret edebilirsiniz.

Makineye Genel Bakış

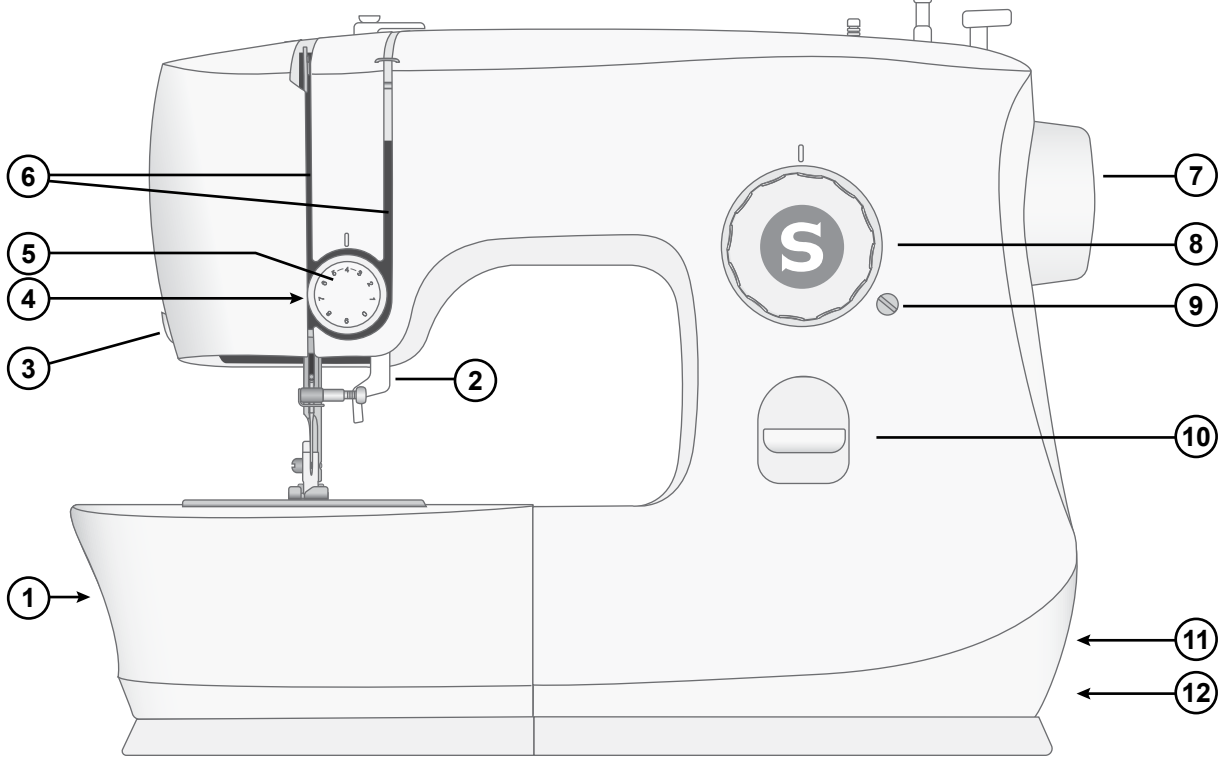

1. Aksesuar Bölmesi/Serbest Kol — Dikiş dikerken düz bir yüzey kullanma imkanı sunar ve aksesuarlarınız için depolama alanı sağlar. Aksesuar bölmesini çıkararak pantolon kenarları ve manşetler gibi kısımları daha kolay dikmek için serbest kolu kullanın.
2. Baskı Ayağı Kaldırıcı
3. İplik Bıçağı — Dikişin sonunda iplik uçlarını kesmek için kullanılır.
4. İplik Tansiyonu Diskleri — İplik tansiyonu kadranının arkasında yer alır.
5. İplik Tansiyonu Kadranı — Dikişiniz, ipliğiniz ve kumaşınız için istenen tansiyonu ayarlamak için kullanılır.

6. İplik Takma Kanalları — Tansiyon kampanalarını ve germe kolunu içeren iplik yolları.
7. El Çarkı — İğnenin ve iplik germe kolunun hareketlerini manuel olarak kontrol etmek için kullanılır.
8. Dikiş Seçme Kadranı — Dikiş desenlerini ve düğme iliği ayarlarını seçmek için kullanılır (bkz. sayfa 12).
9. Düğme İliği Dengesi
10. Geri Dikiş Kolu — Geri dikiş yapmak için basılı tutun (ör. dikiş bitişini veya başlangıcını sabitleirken).
11. Elektrik ve ayak pedalı soketi
12. Açma/Kapama düğmesi

Makinenin Üstü

1. İplik germe kolu
2. Masura sarma tansiyonu kampanası
3. İplik kılavuzları
4. Taşıma kolu
5. Makara pimi
6. Masura sarma tutucusu
7. Masura sarma mili

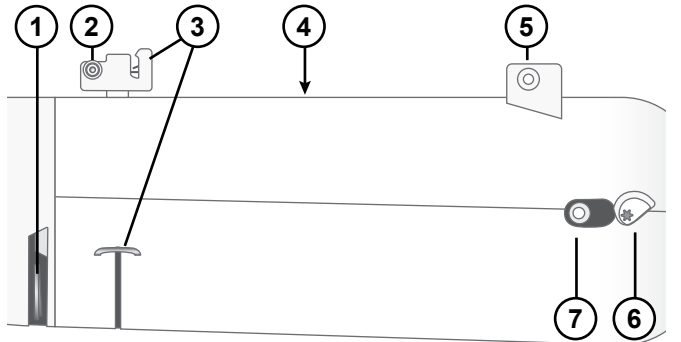

İğne Alanı

1. İğne Plakası — Dikiş için baskı ayağının çevresinde düz bir alan oluşturur. Kılavuzlar, dikiş esnasında kumaşa yön vermek için kullanılan çeşitli dikiş paylarını gösterir.
2. Besleme Dişleri — Dikiş dikerken kumaşı baskı ayağının altına yönlendirir.
3. Baskı Ayağı — Kumaşı, dikişe başladığınızda baskı ayağının altından kumaşı çeken besleme dişine doğru tutar.
4. Baskı Ayağı Tutucu Vidası — Baskı ayağı tutucuyu sökmek için vidayı gevşetin.
5. Baskı Ayağı Tutucu — Baskı ayağını tutar.
6. Baskı Ayağı Serbest Bırakma Kolu — Baskı ayağını tutucudan kurtarmak için bu kola bastırın.
7. Baskı Ayağı Çubuğu — Baskı ayağı tutucuyu tutar.
8. İğne Sıkıştırma Vidası — İğneyi sabit tutar.
9. İğne İpliği Kılavuzu — Dikiş sırasında ipliğin akışına yardımcı olur.
10. Masura Kapağı — Dikiş sırasında masurayı korur.

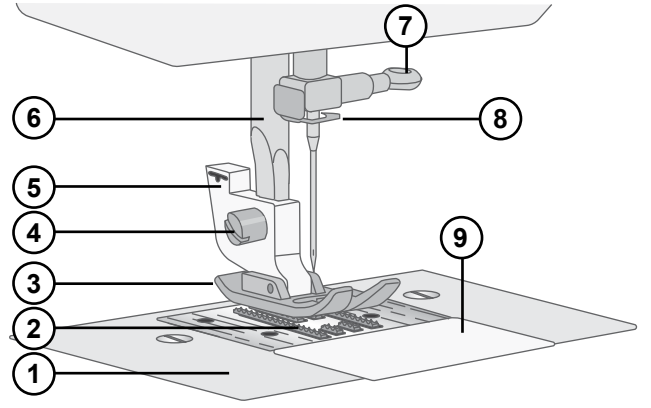

Aksesuarlar

1. Masura, 3 adet — Sadece makinenizle birlikte gelen şeffaf masuraları kullanın (SINGER® Sınıf 15 şeffaf masuralar). Masuralardan biri makineye takılı olarak teslim edilir.
2. Fırça ve Dikiş Sökme Aleti — Dikişleri sökmek/havları fırçayla temizlemek için kullanılır.
3. Torna vida — İğne plakasını, baskı ayağı tutucuyu veya iğne vidasını çıkarmak için kullanılır.

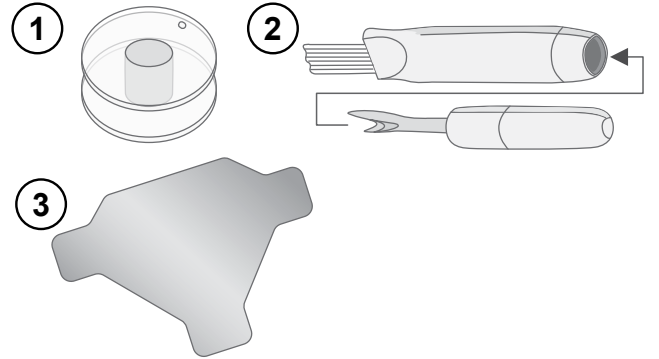

Dahil Olan Aksesuarlar (Resimsiz)

- İğneler
- Ayak pedalı
- Güç kablosu

Baskı Ayakları

Çok Amaçlı Ayak (J) (makineye takılı olarak teslim edilir)

Bu ayak birçok kumaş türünde genel dikiş için kullanılır. Ayağın alt kısmı düzdür, böylece kumaş dikiş sırasında besleme dişine sıkıca bastırılır. Bununla birlikte yuvası geniştir, bu şekilde iğne yaptığımız dikişe göre soldan sağa doğru ilerleyebilir.

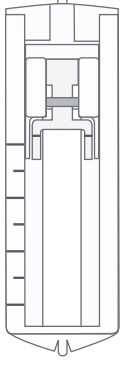
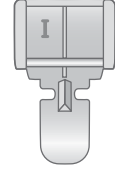
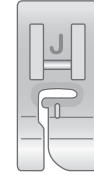

Fermuar Ayağı (I)













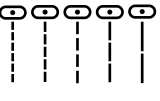





Bu ayak fermuarları dikmek için kullanılır. Fermuarın dikileceği tarafa bağlı olarak baskı ayağı tutucuyu ayağın her iki tarafına tutturun. Fermuar Ayağı ayrıca biye oluşturmak ve yerleştirmek için kullanılabilir.

Dört Adımlı Düğme İliği Ayağı (D)

Bu ayak, 4 adımlı düğme iliği yapmak için kullanılır. Düğme iliğinin üst, alt, sol ve sağ tarafları dikilirken kumaşı sabit tutar.

Dikiş Genel Bakış

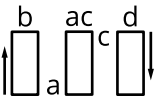
Aşağıdaki tabloda genel dikiş amacıyla en çok kullanılan dikişler yer almaktadır. Dikiş yaparken iplik tansiyonunu 3 ile 5 arasında ayarlayın. Her zaman bir kumaş parçası üzerinde dikişi test edin, gerekirse tansiyonu ayarlayın.

		Uygulama
 Orta Konumda Düz Dikiş		Dikmek için kullanılan temel dikiştir. Düz dikiş genel olarak iki parça kumaşı birbirine dikmek için kullanılır. Ağır kumaşlarda dikiş yaparken dikiş uzunluğu daha uzun olan dikişleri kullanın.
 Sol Konumda Düz Dikiş		Üst dikiş için kullanılır.
 Zikzak Dikiş		Dekoratif dikiş, applike, uç tutturma ve benzeri işlemler için kullanılan çok yönlü bir dikiş seçeneğidir.
 Saten Dikiş		Dekoratif dikiş ve aplikeler için kullanılır.
 Çok Adımlı Zikzak Dikiş		Kumaşın sökülmesini engellemek için dikiş paylarını bitirin. Bitirme dikişi yaparken dikişin küçük adımlarla yapılması kumaşın standart zikzak dikişe göre daha düz olmasına yardımcı olacaktır. Bununla birlikte yırtıkları onarmak ve elastik parçaları dikmek için kullanılabilir.
 Gizli Kenar Dikişi		Kumaşın düz tarafından neredeyse görünmez kenarlar dikin. Esnek olmayan kumaşlardan üretilen etekler, elbiseler, pantolonlar, perdeler vb. için kullanılır.
 Esnek Gizli Kenar Dikişi		Kumaşın düz tarafından neredeyse görünmez kenarlar dikin. Giysiler ve esnek örgü kumaşlardan yapılan diğer projeler için kullanılır.
 Düğme İliği		Dekoratif ev tekstili ürünlerine, giysilere, el işi çalışmalarına ve farklı uygulamalara düğme iliği dikin.

HAZIRLIKLAR

Makinenin Ambalajını Açma

1. Kutuyu sabit, düz bir yüzeye yerleştirin. Makineyi kutudan çıkartın ve ambalajını sökün.
2. Tüm dış ambalaj malzemesini ve plastik poşeti çıkarın.
3. İğne alanındaki sıçrayan yağları ve/veya havları temizlemek için makineyi kuru bir bezle silin.

Not: Dikiş makineniz, normal oda sıcaklığında en iyi dikiş sonucunu sağlamak üzere ayarlanmıştır. Aşırı yüksek ve düşük sıcaklıklar dikiş sonucunu etkileyebilir.

Güç Kaynağına Bağlama

Aksesuarlar arasında güç kablosunu ve pedalı bulacaksınız.

Bu dikiş makinesi için (110-120V,50/60HZ,2.0A) / HKT72C (GS AX200-240V, 50HZ,0.5A) tarafından üretilen Zhejiang Huaxing Electric Motor Co.,Ltd (China), pedal modeli kullanılmalıdır.

Not: Makineyi güç kaynağına nasıl bağlayacağınız konusunda şüpheleriniz varsa nitelikli bir elektrik tesisatçısına danışın. Makine kullanımında olmadığı zamanlarda güç kablosunu çıkarın.

Dikiş makinesinin sağ alt kısmında bağlantı soketini ve AÇMA/KAPAMA düğmesini bulacaksınız.

1. Güç kablosunu makinenin sağ alt tarafındaki sokete (A) bağlayın. Kabloyu prize takın.
2. Gücü ve ışığı açmak için AÇMA/KAPAMA düğmesine (B) basarak düğmeyi "I" konumuna getirin.

Dikiş hızı ayak pedalına basılarak düzenlenir.

Not: Makine kapatıldıktan sonra makinede hala biraz güç kalabilir. Bu durum, güç tüketilene kadar ışığın birkaç saniye açık kalmasına neden olabilir. Güç tasarrufu sağlayan bir cihazda bunun yaşanması normaldir.

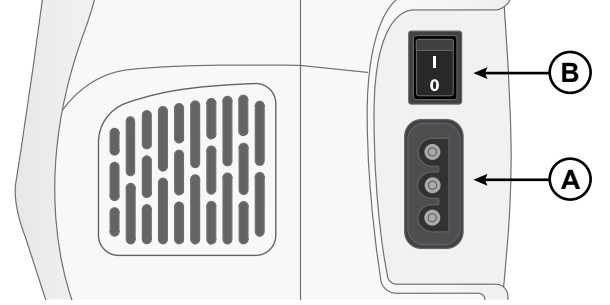

ABD ve Kanada için

Bu dikiş makinesi polarize fişe sahiptir (bir ucu diğerinden daha geniştir). Elektrik çarpması riskini azaltmak için fişin polarize prize sadece tek yönde takılabilmesi sağlanmıştır. Fiş prize tamamiyle uymuyorsa fişi ters çevirin. Hala uymuyorsa uygun priz takılması için nitelikli bir elektrik tesisatçısıyla görüşün. Asla priz üzerinde değişiklik yapmayın.

Dikişten Sonra Toplayıp Kaldırma

1. Ana düğmeyi kapatın. Makine kapatıldıktan sonra makinede hala güç kalabilir. Bu durum, güç tüketilene kadar ışığın birkaç saniye açık kalmasına neden olabilir. Güç tasarrufu sağlayan bir cihaz için bu normal bir davranıştır.
2. Kabloyu önce elektrik prizinden, ardından da makineden çıkarın.
3. Daha rahat saklamak için kabloyu ayak pedalının etrafına sarın.
4. Tüm aksesuarları aksesuar tepsisine yerleştirin. Serbest kolun çevresinden tepsiyi makineye doğru kaydırın.
5. Pedalı ve kabloyu serbest kolun üstündeki alana yerleştirin.
6. Makineyi tozdan ve havdan korumak için yumuşak örtüyü makinenin üzerine yerleştirin.

Serbest Kol/Çıkarılabilir Aksesuar Bölmesi

Daha sonra kolayca erişmek için baskı ayaklarını, masuraları, iğneleri ve diğer aksesuarları aksesuar bölümünde saklayın.

Daha geniş ve düz bir çalışma alanı elde etmek için aksesuar bölümünü makinede takılı tutun.

Pantolon paçalarını ve manşet kollarını dikmeyi kolaylaştırmak için serbest kolu kullanın. Serbest kolu kullanmak için aksesuar bölümünü kaydırın. Takılı olduğunda, bir kanca aksesuar bölümünü makineye sabitler. Sola kaydırarak bölmei çıkarın.

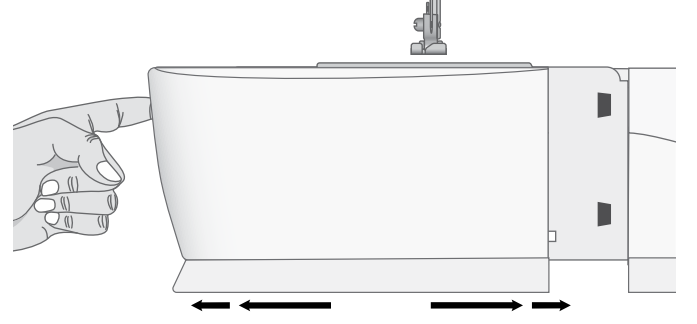

Baskı Ayağı Kaldırıcı

Baskı ayağı kolu dikme makinesi kafasının yan tarafındadır. Kol, baskı ayağını kaldırmak ve indirmek için kullanılır. Makineye iplik geçirirken kolu kaldırın, dikerken indirin.

Ayak kaldırılmış durumdayken baskı ayağının altında daha fazla alan kalması için kolu daha yukarı itin. Bu özellik, kalın projelerin dikiminde işinize yarayacaktır.

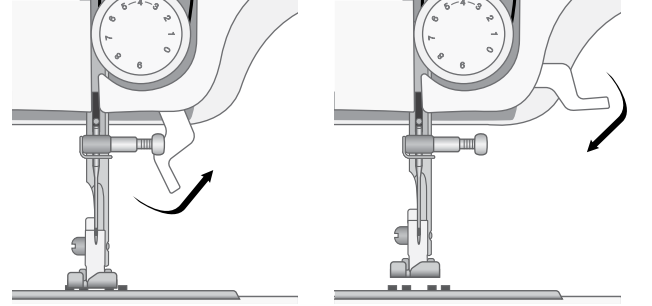

İplik Bıçağı

İplik bıçağını kullanmak için gösterildiği gibi ipliği arkadan öne doğru çekin. Bu şekilde iplik uçları yeterli uzunlukta bırakılacaktır, böylece yeniden dikmeye başladığınızda iplik iğneden çıkmayacaktır.

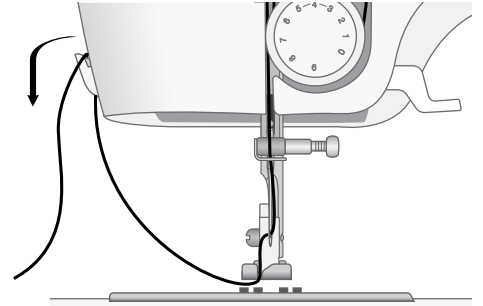

Baskı Ayağını Değiştirme

1. İğnenin en üst konumda olduğundan ve baskı ayağının kaldırıldığından emin olun. Baskı ayağı serbest bırakma kolu, baskı ayağı tutucusunun arkasına uzanır. Baskı ayağını serbest bırakmak için bu kola bastırın.
2. Tutucuya baskı ayağı takmak için istediğiniz baskı ayağını, pimi doğrudan baskı ayağı tutucudaki yuvanın altına gelecek şekilde yerleştirin. Baskı ayağı kaldırıcısını indirin, böylece baskı ayağı yerine oturacaktır.

Not: Baskı ayağını doğru konuma yerleştirmekte zorlanıyorsanız baskı ayağını indirirken serbest bırakma kolunu basılı tutun. Baskı ayağını doğru konuma yönlendirmek için baş parmağınızı kullanarak ayağın yerine oturmasını sağlayın.

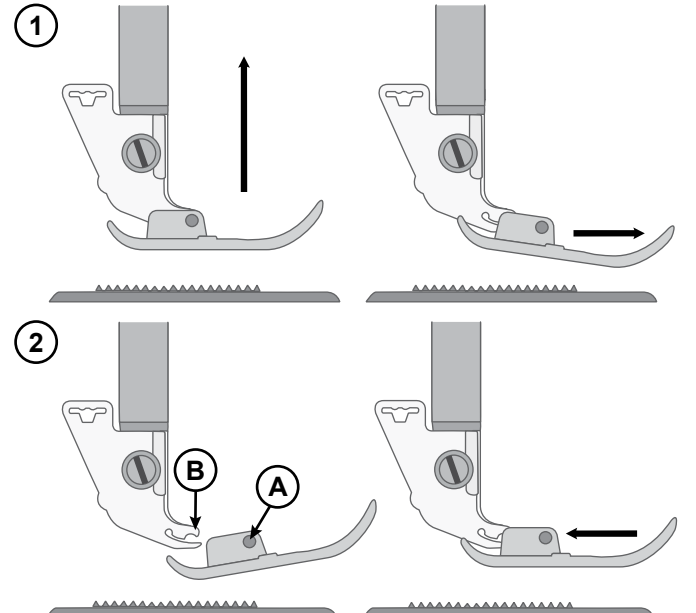

Masuranın Sarılması

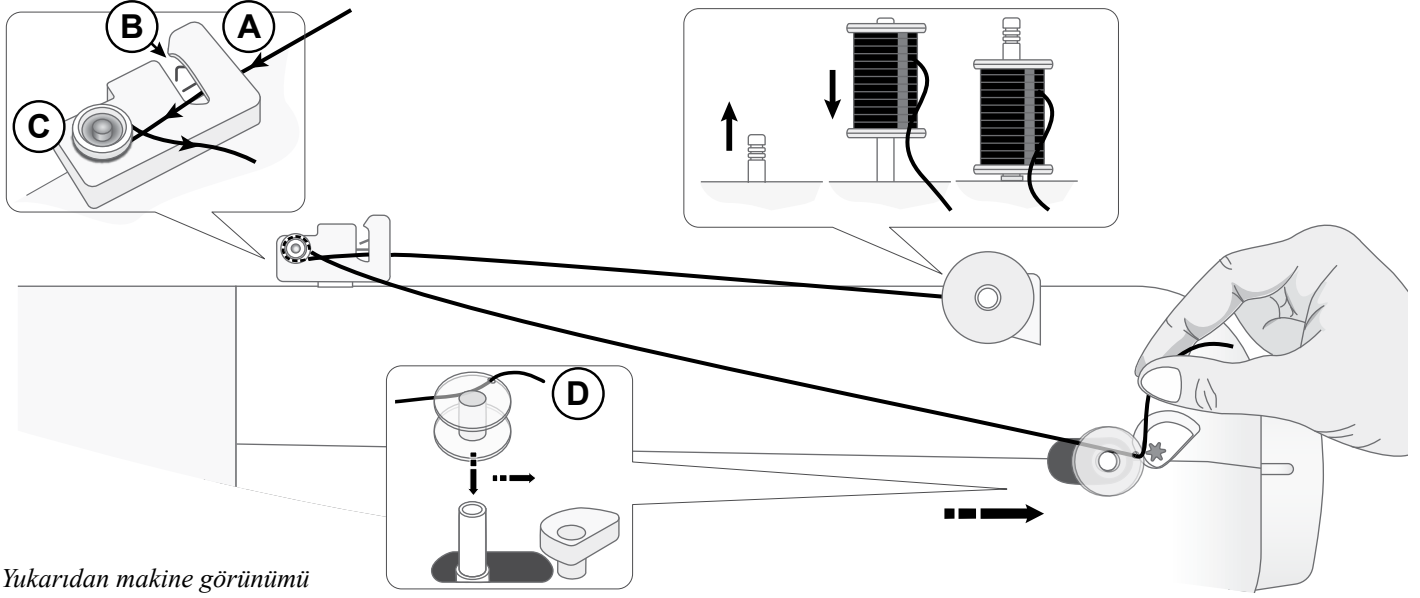

Yukarıdan makine görünümü

1. Makara pimini sonuna kadar çekin.
2. Makara pimine bir iplik makarası yerleştirin.
3. İpliği iplik kılavuzuna (A) arkadan öne doğru geçirin. İpliğin yaydan (B) geçtiğinden emin olun. İpliği, masura sarma tansiyonu diskinin (C) çevresinde saat yönünde dolayın.
4. Masuradaki deliğe (D) içeriden dışarı doğru iplik geçirin.
5. Masura sarma miline masurayı yerleştirin. Masuranın sabitlendiğinden emin olun.
6. Masura sarma milini sağa doğru itin. İpliğin ucunu tutun ve

sarmaya başlamak için pedala basın.

Birkaç tur sonra sarmayı durdurmak için ayağınızı pedaldan çekin. Masuranın üzerindeki fazla iplik ucunu kesin; masuraya yakın bir yerden kesmeye dikkat edin. Sarmaya devam etmek için ayak pedalına basın. Masura dolduğunda masura sarma işlemi yavaşlar.

7. Sarma işlemini durdurmak için ayağınızı pedaldan çekin.
8. Masura sarma milini sola doğru itin. Masurayı çıkarın ve ipliği kesin.

Not: Masura sarma mili sağa itildiğinde makinede dikiş yapılamaz. Dikmeye başlamadan önce masura milini tekrar dikiş konumuna (sol) ittiğinizden emin olun.

Masurayı Takma

Not: Masurayı takmadan veya çıkarmadan önce iğnenin en yüksek konumda olduğundan ve makinenin kapatıldığından emin olun.

1. Masura kapağını (A) kendinize doğru kaydırarak açın.
2. Masurayı, iplik saat yönünün tersinde hareket edecek şekilde masura bölmesine takın.
3. İpliği aralıktan (B) geçirin. İpliğin yaklaşık 15 cm'lik (6 inç) kısmını dışarı çekin ve dikiş plakasının üzerinden arkaya geçirin (C).
4. Masura kapağı plakasını takın.

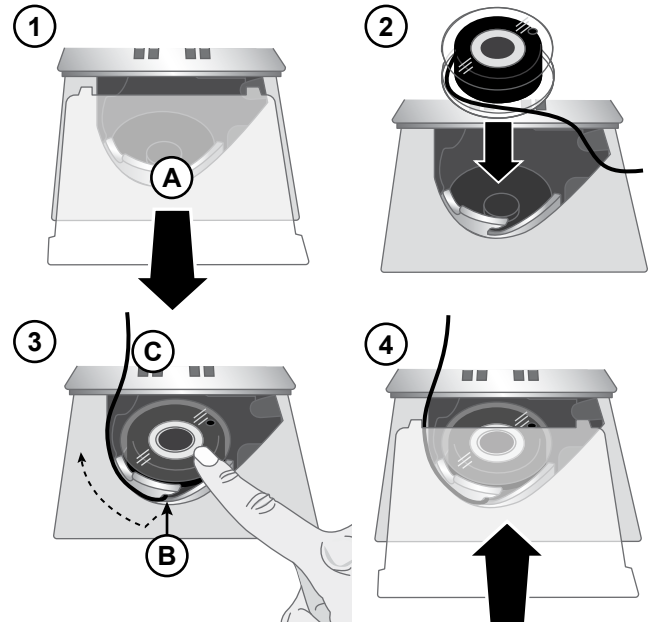

Makineye İplik Geçirme

Önemli! Baskı ayağının yukarıda olduğundan ve el çarkını kendinize doğru çevirerek iğnenin en yüksek konumda olduğundan emin olun. Bu, makineye doğru şekilde iplik takmak için son derece önemlidir. Bunun yapılmaması dikişe başladığınızda dikiş kalitesinin düşük olmasına neden olabilir.

1. Makara pimini sonuna kadar çekin.
2. Makara pimine bir iplik makarası yerleştirin.
3. İpliği iplik kılavuzuna (A) arkadan öne doğru geçirin. İpliğin yaydan (B) geçtiğinden emin olun.
4. İpliği iplik kılavuzunun (C) üzerinden çekin ve aşağı getirerek iplik geçirme kanalından geçirin.
5. Sağdaki iplik geçirme kanalından ipliği aşağı geçirmeye devam edin ve tansiyon kadranının etrafından dolandırın (E) (ipliğin tansiyon disklerine geçtiğinden emin olun). Ardından ipliği sol iplik geçirme kanalından tekrar yukarı getirin.
6. İpliği sağ taraftan germe koluna (F) geçirin ve aşağı getirerek sol iplik geçirme kanalından geçirip iğne ipliği kılavuzunun içinden (G) geçirin.
7. İğneye önden arkaya doğru iplik geçirin.

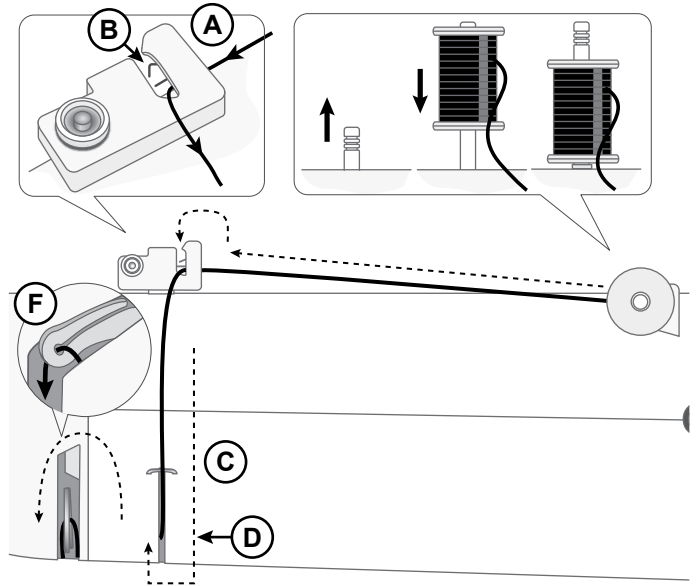

Yukarıdan makine görünümü

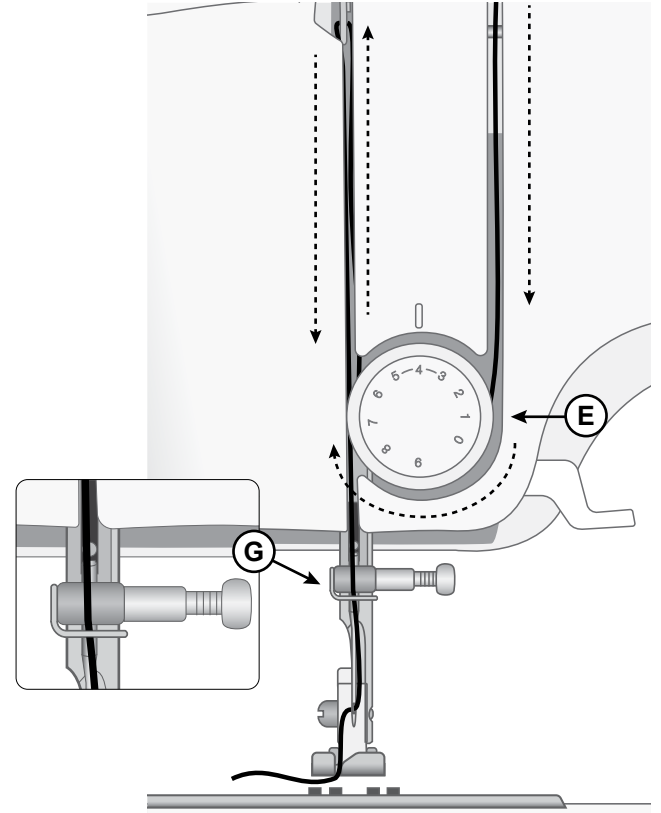

Önden makine görünümü

Masura İpliğini Yukarı Getirme

1. Üst ipliği sol elinizle tutun. El çarkını kendinize doğru çevirerek iğneyi önce indirin, sonra da kaldırın.
2. Masura ipliğini kaldırmakta zorlanıyorsanız ipliğin masura kapağına sıkışmadığından emin olun.
3. Masura ipliğini iğne plakası deliğinden yukarı getirmek için üst ipliği nazikçe çekin.
4. Her iki ipliği de baskı ayağının altından arkaya uzatın. İpliğin 15-20 cm'lik (6-8 inç) kısmını iğnenin arkasından dışarı çekin.

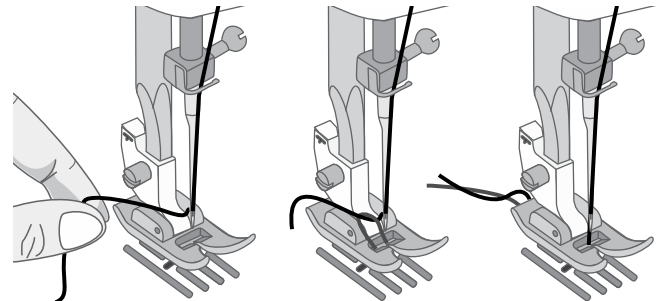

İğneler

Dikiş makinesi iğnesi başarılı dikişler elde edilmesinde önemli bir rol oynar. Yalnızca kaliteli iğneler kullanın. 130/705H sistemi iğnelerini öneririz. Makinenizle birlikte gelen iğne paketi en sık kullanılan boyutlardaki iğneleri içerir.

! *Kullandığınız ipliğe uygun bir iğne kullandığınızdan emin olun. Daha ağır iplikler daha büyük deliği olan iğneler gerektirir. İğne deliği ipliğin geçemeyeceği kadar küçükse iplik geçirici düzgün çalışmayabilir.*

Not: İğnenin kırılmasını önlemek için sadece orta/düşük hızı ve kalın kumaş çalışmaları için önerilen iğneyi kullanın.

İğneler Hakkında Önemli Bilgiler



İğneyi sık sık değiştirin. Genel bir kural olarak iğnelerin her 6-8 saatlik aktif dikiş süresinden sonra değiştirilmesi gerekir.

Her zaman keskin uçlu düz bir iğne kullanın ve uç kısmının eğilmediğinden veya hasar görmediğinden (A) emin olun.

Hasarlı bir iğne (B) atlanmış dikişlere, ipliğin kırılmasına veya kopmasına neden olabilir. İğne plakasına da zarar verebilir.

Dikiş makinenize zarar verebilecekleri için asimetrik çift iğneler (C) kullanmayın.

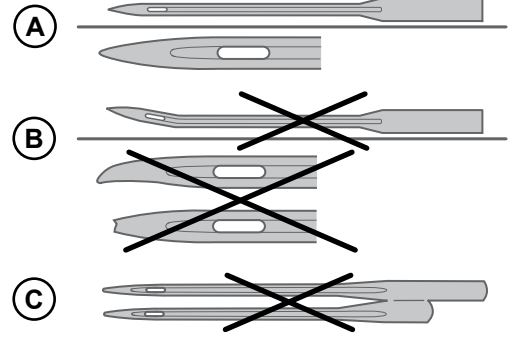

Seçim Kılavuzu — İğne Boyutu, Kumaş, İplik

İğne Boyutu	Kumaş	
70 (9) 80 (12)	Hafif kumaşlar: İnce pamuk, vual, ipek, muslin, interlok, triko, jarse, krep, polyester, şifon, organze, organdi	Hafif, çok amaçlı iplik
80 (12) 90 (14)	Orta ağırlıkta kumaşlar: Kapitone pamuk, saten, çift kat örgü, hafif yün, rayon, polyester, hafif keten	En iyi sonuçları elde etmek üzere sentetik kumaşlar üzerinde polyester ipleri; doğal kumaşlar üzerinde ise çok amaçlı veya pamuk iplikleri kullanın.
90 (14)	Orta ağırlıkta kumaşlar: Sık örümlü, orta ağırlıkta keten, pamuk/polyester karışımı, düğümlü kumaş, patiska, çift kat örgülü	
100 (16)	Ağır kumaşlar: Kanvas, yün, kot, ev dekorasyonu, tüylü kumaş, ağır örgülü	Polyester veya çok amaçlı iplik.
110 (18)	Ağır kumaşlar: Ağır keçi yünü, döşemelik kumaşlar	İğne için dayanıklı iplik, bobin için çok amaçlı iplik.

İğneyi Değiştirme

Not: İğneyi değiştirmeye başlamadan önce iğne alanının alt kısmına, iğne plakasındaki deliğin üstüne küçük bir parça kağıt veya kumaş yerleştirmek faydalı olabilir. Böylece iğne kazara makinenin içine düşmez.

- İğne sıkıştırma vidasını gevşetin. Sıkıştırılmışsa vidayı gevşetmek için aksesuarlarınız arasındaki tornavidayı kullanın.
- İğneyi çıkartın.
- Yeni iğneyi, iğnenin düz tarafı size bakmayacak şekilde iğne bağından yukarı doğru itin.
- İğne daha fazla yukarı gitmediğinde vidayı iyice sıkın.

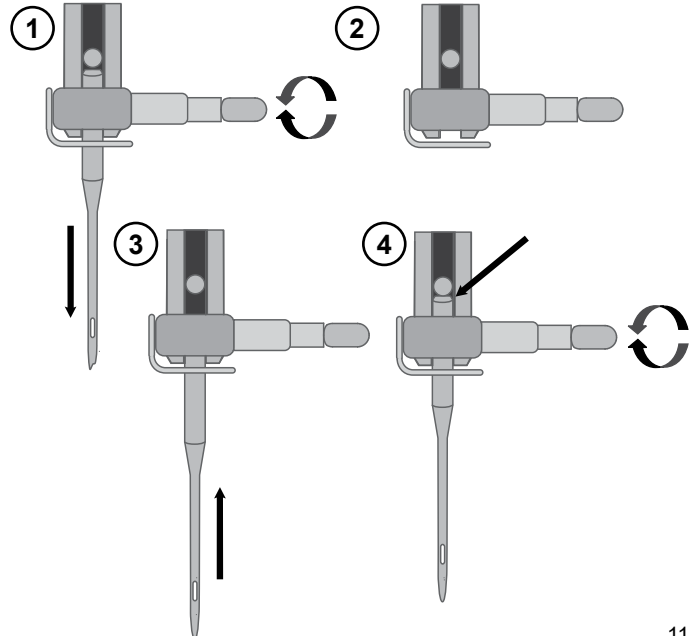

İplik Tansiyonu

İplik tansiyonunu ayarlamak için makinenin ön tarafındaki kadranı döndürün. Kumaşa, ipliğe vb. bağlı olarak tansiyonun ayarlanması gerekebilir. En iyi dikiş görünümü ve dayanıklılığı için iğne ipliği tansiyonunun düzgün ayarlandığından emin olun.

Dikiş yaparken iplik tansiyonunu 3 ile 5 arasında ayarlayın.

Genel dikişlerde iplikler kumaşın iki katı arasında eşit aralıklarla karşılaşır (A).

Kumaşın üst tarafında masura ipliği görünür durumdaysa iğne ipliği tansiyonu çok sıkıdır (B). İğne ipliği tansiyonunu azaltın.

Kumaşın altında üst iplik görünür durumdaysa iğne ipliği tansiyonu çok gevşektir (C). İğne ipliği tansiyonunu artırın.

Dekoratif dikişler ve düğme ilikleri için üst iplik, kumaşın alt tarafında görünür olmalıdır.

Dikişte kullanacağınız kumaşın bir parçasında birkaç deneme yapın ve tansiyonu kontrol edin.

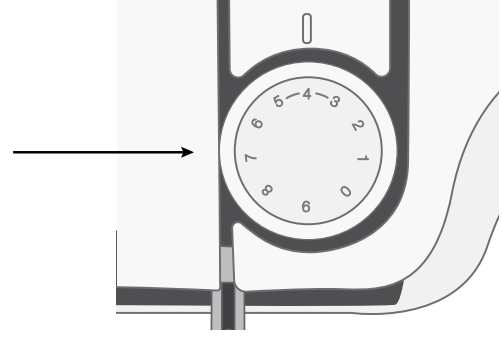

İplik tansiyonu kadranı

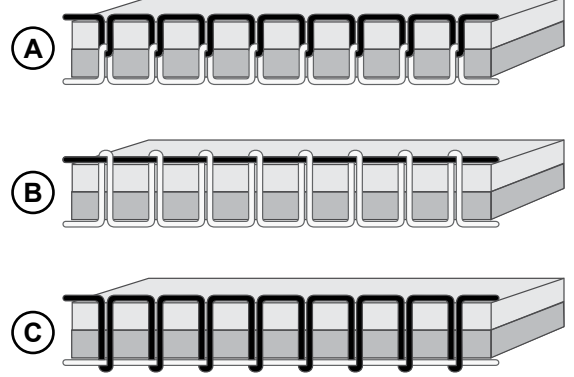

Dikiş Seçme

Dikmek istediğiniz dikiş, kadranın üzerindeki nokta işaretleriyle eşleşene kadar dikiş seçme kadranını sağa ya da sola çevirin.

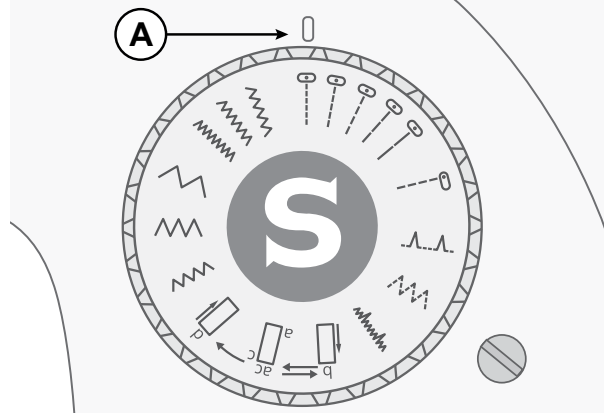

Geri Dikiş

Dikişin başlangıcını sağlamlaştırmak için geri dikiş kolunu bas-tırın. Birkaç sıra ters dikiş yapın. Geri Dikiş Kolunu bırakın; makine yeniden ileri doğru dikmeye başlayacaktır.

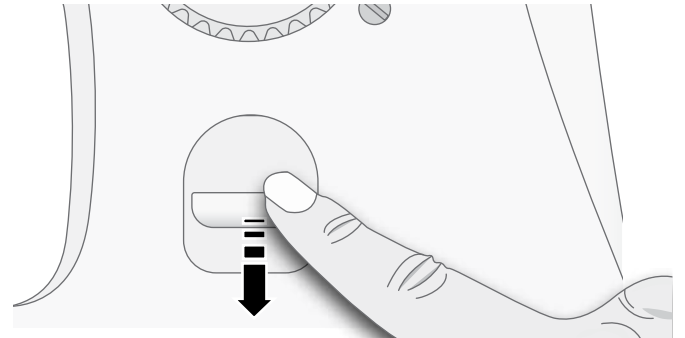

Dikiş

Kılavuzun bu bölümünde açıklanan her bir dikişin ya da dikiş tekniğinin yanında, önerilen ayarları ve baskı ayağını gösteren bir grafik bulunur. Sağda bulunan grafik örneklerine bakın.

Ayrıca önerilen ayarlar da ekranda gösterilir ancak özel bir teknik için ayarlama yapmak gerekebilir.

Not: Bazı kumaşlar, hem diğer kumaşlarda hem de dikiş makinenizde renk bozulmalarına yol açabilecek fazladan boyalar içerir. Bu boyaların çıkarılması çok zor veya imkansız olabilir. Özellikle kırmızı ve mavi renktekiler olmak üzere, tüylü ve kot kumaşlar genellikle fazlaca boya içerir. Eğer fazlaca boya içerdiğini düşünüyorsanız kumaşınızı veya hazır giyim ürününüzü boyanmayı önlemek üzere dikiş öncesinde mutlaka yıkayın.

Not: Dikiş işleminden en iyi sonucu elde etmek için üst kısımda ve masurada aynı ipliği kullanın. Özel/dekoratif ipliklerle dikiş yapılıyorsa masuradaki standart dikiş ipliğini kullanın.

Not: Hafif kumaşlarla dikiş yaparken kumaşın altında her zaman tela kullanın. Tela kullanımı kumaşın düzgün ilerlemesini ve dikişlerin doğru şekilde oluşturulmasını sağlar.

Dikiş Başlama – Düz Dikiş

Makinenizi düz dikiş için ayarlayın (bkz. sağdaki grafik).

Baskı ayağını yükseltin ve kumaşı baskı ayağının altına, iğne plakasındaki veya masura kapağındaki dikiş payı kılavuz çizgilerinden birinin yanına konumlandırın.

Üst ipliği baskı ayağının altına yerleştirin.

İğneyi, başlamak istediğiniz noktaya doğru alçaltın. İplikleri geriye doğru çekin ve baskı ayağını aşağı indirin. Ayak pedalına basın. Kumaşın (A) makineye girmesini sağlayarak kumaşı nazikçe dikiş kılavuzu boyunca ilerletin.

Not: Dikişe başlamadan önce masura ipliğini yukarı getirmeyi unutmayın (bkz. sayfa 10).

Dikişin başlangıcını sağlamlaştırmak için geri dikiş kolunu basılı tutun. Birkaç sıra ters dikiş. Geri dikiş kolunu bırakın; makine yeniden ileri doğru dikmeye başlayacaktır (B).

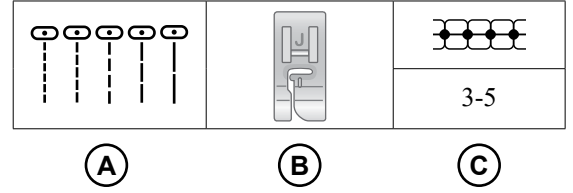

- A. Dikiş
- B. Baskı ayağı
- C. İplik tansiyonu



Düz dikiş ayarı

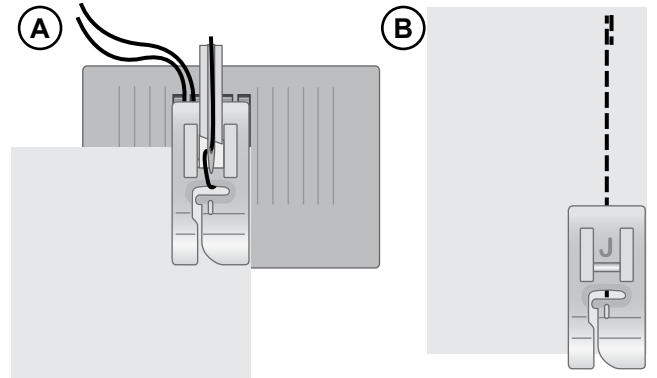

Dikiş Yönünü Değiştirme

Dikiş yönünü değiştirmek için makineyi durdurun ve iğneyi kumaşa doğru getirmek için el çarkını kendinize doğru çevirin.

Baskı ayağını yukarı kaldırın.

Dikiş yönünü istenen şekilde değiştirmek için kumaşı iğne etrafında döndürün. Baskı ayağını alçaltın ve dikişe yeni yönde devam edin.

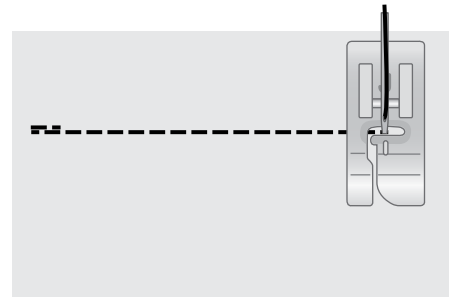

Dikişi Sonlandırma

Dikişin sonuna geldiğinizde Geri Dikiş kolunu basılı tutun ve ters yönde birkaç dikiş dikiş. Dikişin sonunda yeniden ileri doğru dikmek için düğmeyi bırakın. Bu şekilde dikiş sağlamlaştırılacak ve dikişler çözülmeyecektir.

İğneyi en yüksek konumuna yükseltmek için el çarkını kendinize doğru çevirin. Baskı ayağını yükseltin ve iplikleri geri çekerek kumaşı çıkarın.

İğneleri yukarı, iplik bıçağına doğru çekin. Bu sayede iplikler doğru uzunlukta kesilecek ve bir sonraki dikişe başladığımızda çözülmeyecektir.

Çok Adımlı Zikzak Dikiş

Çok adımlı zikzak dikiş, işlenmemiş kenarlara sürfile yapmak için kullanılır. İğnenin, kumaşı sol taraftan deldiğinden ve kenara sağ taraftan sürfile uyguladığından emin olun.

Dikiş, örgü kumaşlarını dikerken dikiş yerlerinin esnemesine izin veren elastik bir dikiş olarak da kullanılabilir.

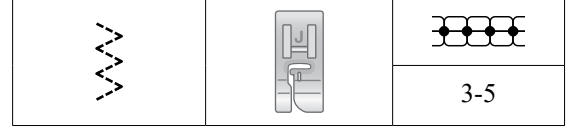

Çok adımlı zikzak dikiş ayarı



Gizli Kenarlar

Gizli kenar dikişi, eteklerde, pantolonlarda ve ev dekorasyon projelerinizde görünmez etek bastırma işlemi için kullanılır. İki tür gizli kenar dikişi bulunur; biri orta ila ağır dokuma kumaşlar içindir (1), diğeri ise orta ila ağır esnek kumaşlar içindir (2).

- Dokuma kumaşta dikiş yapıyorsanız işlenmemiş kıvrım kenarını bitirin. Birçok örgü üzerinde işlenmemiş kenarı öncelikle bitirmek gerekmez.
- Katlayın ve kenar kıvrırma payını ters tarafa bastırın.
- Bitmiş eteğin yaklaşık 3/8" (1 cm) kısmı katlanmış yerden ileri doğru uzanacak şekilde kenarı kendi üzerine katlayın. Çalıştığınız kumaşın ters tarafı bu durumda yukarı doğru bakıyor olmalıdır.
- Kumaşı baskı ayağının altına yerleştirin. Katlanmış kısım resimde gösterildiği gibi baskı ayağına paralel uzanmalıdır.
- İğne katlanmış kısma geldiğinde az miktarda kumaşın yakalanması gerekir.

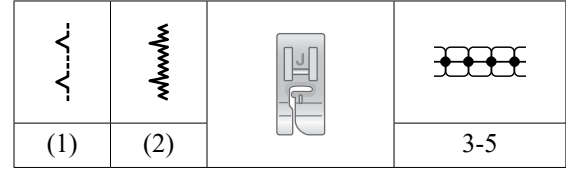

Gizli kenar ayarı

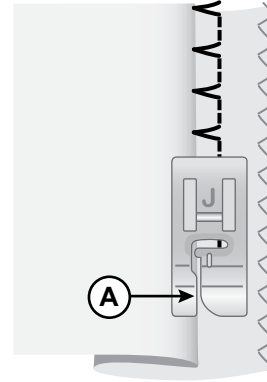

Dokuma kumaş

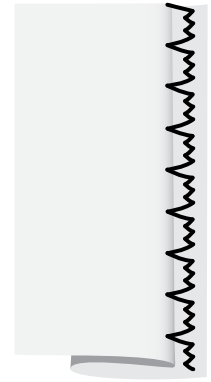

Esnek kumaş

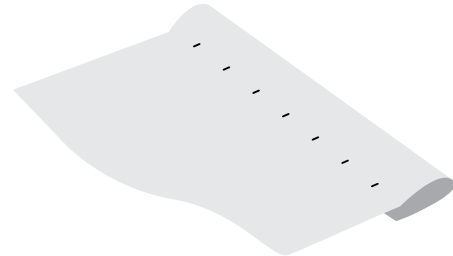

Kumaşın düz tarafı

Yama Yapma ve Onarma

Geniş Delikleri Onarma

Geniş delikleri kapatmak için zarar görmüş alana yeni bir kumaş parçasının dikilmesi gerekir.

Yeni kumaş parçasını, kumaşın sağ tarafındaki zarar görmüş alana teyelleysin.

Kumaş kenarlarını, zikzak veya çok adımlı zikzak dikişle diki.

Kumaşın ters tarafından dikişe yakın olan zarar görmüş alanı kesin.

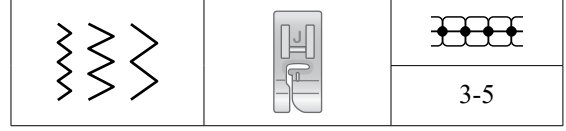

Zikzak ayarı

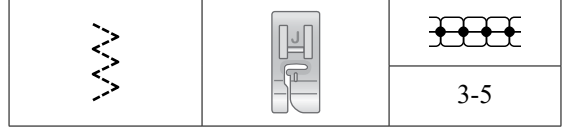

Çok adımlı zikzak ayarı

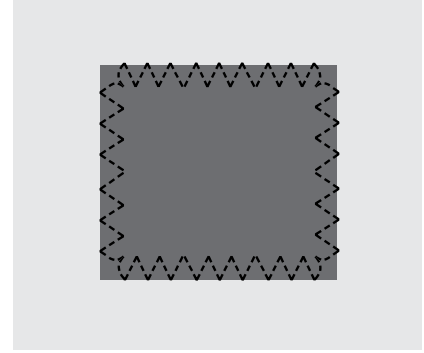

Yırtıkları Onarma

Yırtıklarda, saçaklanmış kenarlarda veya ufak deliklerde kumaşın ters tarafına bir parça kumaş yerleştirmek yararlıdır. Alt kısma konulan kumaş, zarar görmüş alanı güçlendirir.

Zarar görmüş alanın alt kısmına bir parça kumaş yerleştirin. Kumaşın, zarar görmüş alandan biraz daha geniş olması gerekir.

Zarar görmüş alanı, zigzag veya çok adımlı zigzag dikiş kullanılarak diki.

Güçlendirmek için kullanılan kumaş parçasının uçlarını kesin.

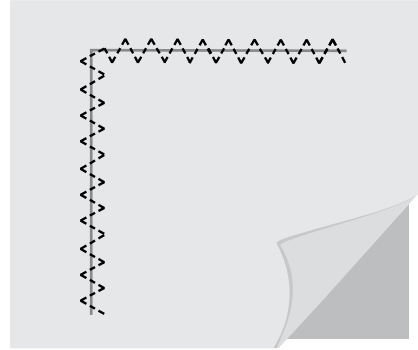

Dört Adımlı Düğme İliği

Düğmeniz için tam uygun boyutta düğme ilikleri dikiş. Düğme iliği dikişlerinin dikileceği yerlerde kumaşa tela yapıştırılmalı ve/veya kumaş sabitlenmelidir.

1. Projede kullanılacak düğmeyi ölçün. Üzerine 3 mm (5/8 inç) ekleyin. Kumaş işaretleme kalemıyla kumaşın üzerine başlangıç konumunu ve iliğin uzunluğunu işaretleyin (A).
2. Düğme iliği ayağını takın ve ayağı geri doğru gittiği kadar kaydırın (B).
3. Ayaktaki işaretlerle kumaştaki işaretleri aynı hizaya getirecek kumaşı ayağın altına yerleştirin (C).
4. Düğme iliği dikişi "ac"yi seçin. Ayağı indirin ve 5-6 dikiş dikerek düğme iliğinin ilk punterizini oluşturun (D). İğne punterizin sol tarafındayken dikişi durdurun.
5. İğneyi en yüksek konumuna kaldırın ve düğme iliği dikişi "b"yi seçin. Sol sütunu düğme iliğinin olmasını istediğiniz uzunlukta geri doğru dikiş (E). İğne sütunun sol tarafındayken dikişi durdurun.
6. İğneyi en yüksek konumuna kaldırın ve düğme iliği dikişi "ac"yi seçin. İkinci punterizi dikiş (F). İğne punterizin sağ tarafındayken dikişi durdurun.
7. İğneyi en yüksek konumuna kaldırın ve düğme iliği dikişi "d"yi seçin. Düğme iliğinin sağ tarafını ilk sütunla aynı uzunlukta dikiş (G).
8. Punterizi sağlamlaştırmak için üst ipliğin ucunu el dikiş iğnesine geçirin, ters tarafa doğru çekin ve fazla ipliği kesmeden önce ucunu bağlayın (H).
9. Dikiş sökme aletini kullanın ve her iki uçtan orta kısma (F) olacak şekilde düğme iliği açıklığını kesin (I).

Not: Her zaman artık bir kumaş parçası üzerine denemek için düğme iliği açın.

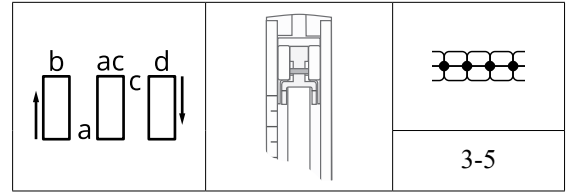

Düğme iliği ayarı

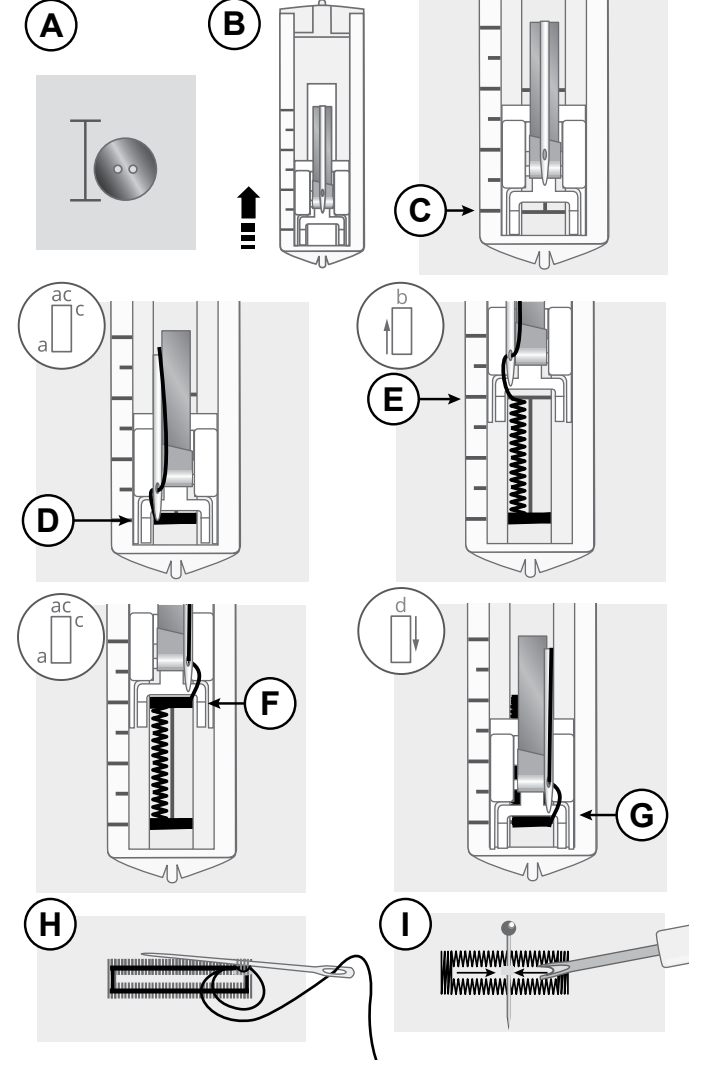

Düğme İliği Dengesi

İlik sütunlarının yoğunluğu birbirinden farklıysa iliğin dikiş yoğunluğunu ayarlayabilirsiniz. Düğme iliği denge kadranı (A) dikiş seçim kadranının sağ tarafında bulunur. Düğme iliğinin sadece sol sütunu ayarlanacak. Sol sütunu, sağ ilik sütununa uyacak şekilde ayarlayın.

Normalde kadranın nötr konumda (B) olması gerekir.

Sol ilik sütununun dikişleri çok yoğunsa kadranı sola çevirin (C).

Sol ilik sütununun dikişleri çok seyrekse kadranı sağa çevirin (D).

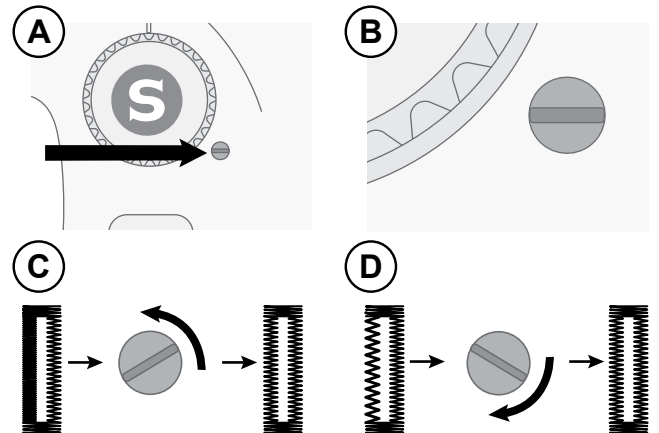

Fermuarların Dikilmesi

Fermuar Ayağı, fermuarın her iki tarafını dikmeyi kolaylaştıracak şekilde iğnenin hem sağına hem de soluna takılabilir.

Fermuarın sağ tarafını dikmek için ayağı, sol baskı ayağı konumuna takın (A).

Fermuarın sol tarafını dikmek için ayağı, sağ baskı ayağı konumuna takın (B).

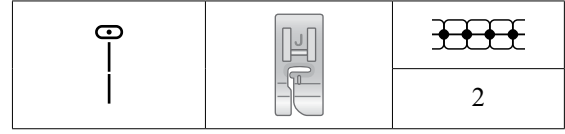

Teyelleme ayarı

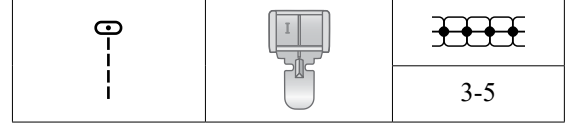

Fermuar dikme ayarı

Ortalanmış Fermuar

- Kumaş parçalarını yerleştirerek, doğru tarafları bir araya getirip tutturun. Fermuar uzunluğunu kumaşınız üzerinde işaretleyin.
- Fermuar dikişini, belirtilen dikiş payını kullanarak teyelleyin (iplik tansiyonunu 2'ye ayarlayın ve en uzun düz dikişle dikiş). Fermuar işaretinin ucunu teyelleyin (C).
- Makineyi düz dikiş için ayarlayın (yukarıdaki tabloya bakın), birkaç sıra geriye doğru dikişin, ardından dikişin kalınlığını belirtilen dikiş payını kullanarak dikişin (C).
- Dikiş paylarını açık şekilde ütöleyin. Fermuarın ön yüzünü, dikişin ters yüzüne, bandı da yerine yerleştirin (D).
- Doğru yüzün yukarı baktığından emin olarak projenizi çevirin. Fermuar Ayağını iğnenin sol tarafına takın (A).
- Fermuarınızın sağ tarafı boyunca, fermuarın sonuna kadar dikişin; başta ters dikmeyi unutmayın. İğneyi kumaşın içinde durdurun, baskı ayağına basın ve projenizi ters çevirerek fermuarın altı boyunca dikişin (E).
- Fermuar Ayağını iğnenin sağ tarafına takın (B). Fermuarın ilk tarafında yaptığımız gibi diğer tarafını da dikişin (F).
- Arka taraftaki bandı sökmek için projenizi çevirin.
- Projenizi yeniden sağ tarafa çevirin ve teyel dikişlerini sökün.

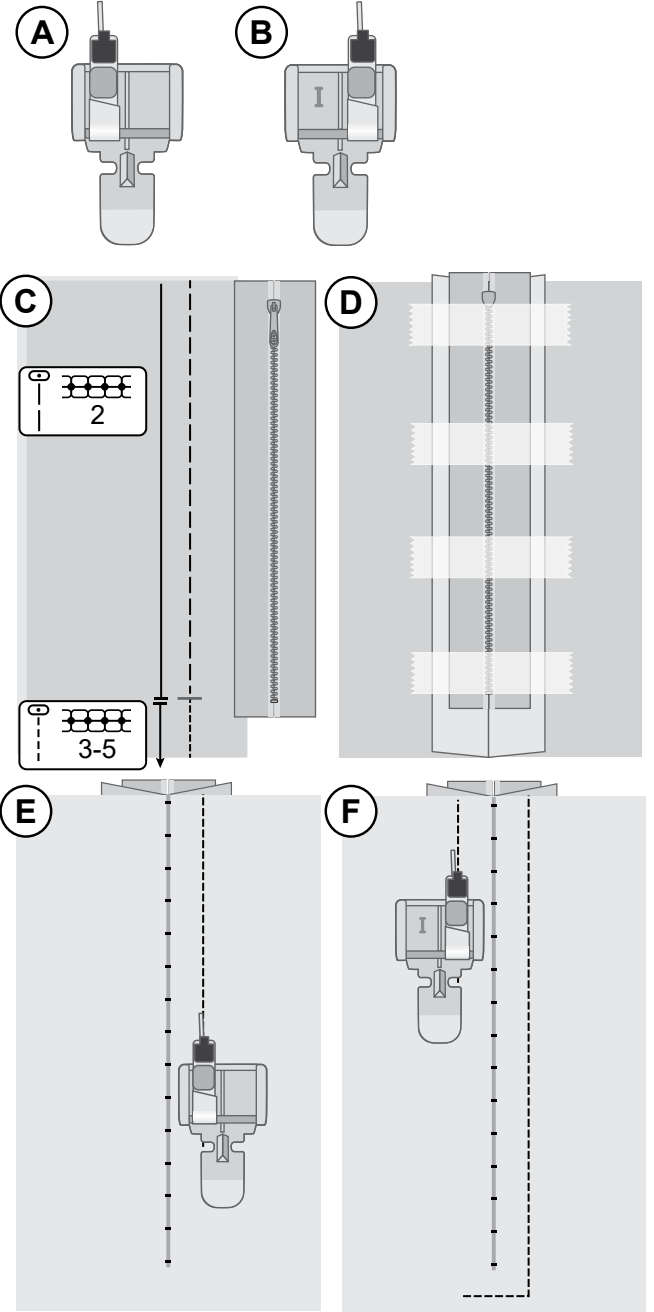

BAKIM

Makineyi Temizleme

Dikiş makinenizin düzgün çalışmasını sağlamak için sıklıkla temizleyin. Yağlama gerekmez. Birikmiş tozu veya havı temizlemek için makinenizin dış yüzeyini yumuşak bir bezle silin.

Masura Alanını Temizleme

 İğneyi kaldırıp makineyi kapatın.

Baskı ayağını çıkarın. Masura kapağını kaydırıp açın ve masurayı çıkarın.

Besleme dişlerini ve masura alanını aksesuarlarda bulunan fırçayla temizleyin.

Baskı ayağını ve masurayı taktıktan sonra masura bölmesini yerleştirin.

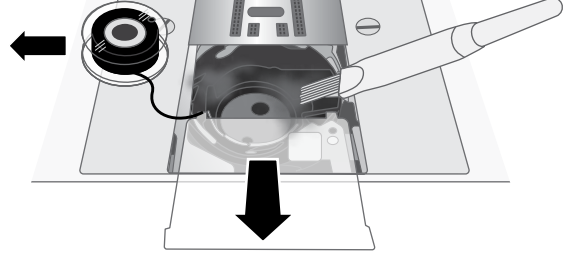

Masura Alanının Altını Temizleme

 İğneyi kaldırıp makineyi kapatın.

Birkaç projenizin dikişini tamamladıktan sonra veya masura bölmesi alanında kumaş havı birikintisi fark ettiğiniz herhangi bir zamanda masura bölmesinin altındaki alanı temizleyin.

Baskı ayağını çıkarın. Tornavidayı kullanarak iğne plakasındaki vidaları sökün. İğne plakasını kaldırıp çıkarın.

Kaldırarak masura bölmesini çıkarın.

Alanı fırçayla veya kuru bir bezle temizleyin.

Not: Masura bölmesine üfleme. Toz ve kumaş havı makinenizin içine gider.

Masura bölmesinin (A) “çatallı” ucunu besleme dişlerinin altına soldan sağa doğru hizalayın. Masura bölmesi besleme dişlerinin ve yayın altına yerleştirilmelidir (B). Masura bölmesinin kolay yerleştirilebilmesi için bölme üzerindeki işaret (C) kanca yuvasındaki işaretle (D) aynı hizada olmalıdır. Masura bölmesini kanca yuvasına (E) doğru şekilde oturana kadar hafifçe hareket ettirin. Masura bölmesinin düzgünce oturduğundan emin olmak için el çarkını kendinize doğru döndürün. Kanca yuvası sorunsuzca saat yönünün tersine dönmelidir.

İğne plakasını besleme dişlerinin üzerine yerleştirerek yerine takın ve vidaları sıkın.

Baskı ayağını takın ve masurayı değiştirin.

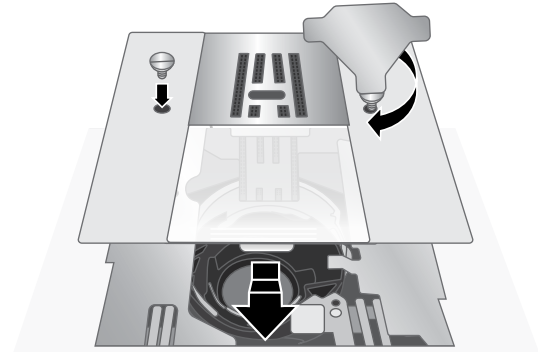
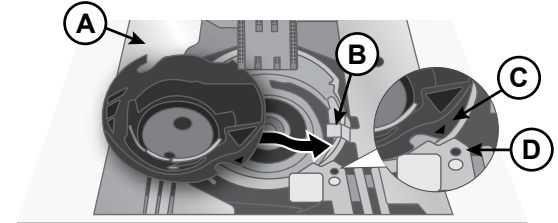
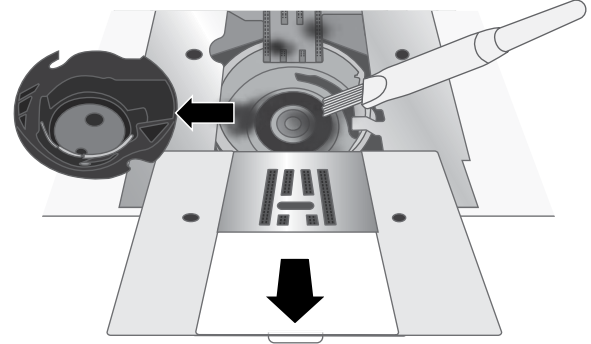
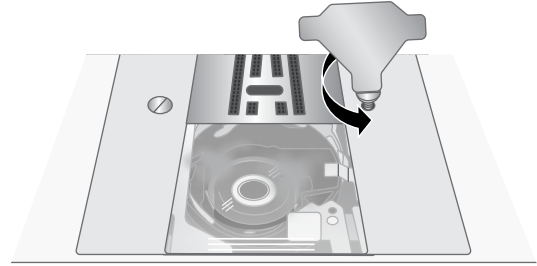

Sorun Giderme

Kumaşın Alt Kısımında İplik İlmekleri

Olası neden: Kumaşın alt kısmında iplik ilmeklerinin olması her zaman için üst ipliklerin doğru takılmadığının göstergesidir. Bu durum, üst ipliğin iplik tansiyon mekanizmasına doğru şekilde yerleştirilmediği ve kol aracılığıyla sarılmadığı durumlarda ortaya çıkar.

Çözüm: *İpliği sarmaya başlamadan önce baskı ayağı kaldırıcını kaldırarak ipliği makineye tekrar sarın. Böylece iplik, iplik tansiyon mekanizmasına ve kola doğru şekilde yerleşmiş olur. İpliği makineye doğru şekilde sarıp sarmadığınızı anlamak için şu testi uygulayın:*

- Baskı ayağı kaldırıcını kaldırın ve ipliği makinenin üst kısmına sarın.
- İpliği iğne deliğinden geçirin ancak ipliği baskı ayağının altına henüz yerleştirmeyin. Üst iplikten alta doğru çektiğinizde iplik serbest olarak gelmelidir.
- Baskı ayağı kaldırıcını indirin. Üst iplikten sola doğru çektiğinizde iplikte direnç hissediyor olmalısınız. Bu durum, ipliği makineye doğru şekilde sardığınız anlamına gelir.
- İpliği baskı ayağının altına yerleştirin ve ardından masura ipliğini çekin. Her iki ipliğin ucunu, baskı ayağının altına, arkaya doğru geçirin. Baskı ayağını indirerek dikmeye başlayın.

Baskı ayağı kaldırıcını indirdiğiniz halde iplik hala serbest şekilde geliyorsa (baskı ayağı kaldırılmış veya indirilmiş durumdayken baskı ayağında herhangi bir fark hissetmiyorsanız) bu durum, ipliği makineye doğru sarmadığınızı anlamına gelir. Üst ipliği çıkarın ve ipliği makineye tekrar sarın.

Masura İpliği Kopuyor

Olası neden: Masura ipliği doğru şekilde sarılmamış olabilir.

Çözüm: *Masuranın masura tutucusuya doğru şekilde yerleştirildiğinden emin olun.*

Olası neden: Masura dolu olabilir veya iplik eşit olmayan bir şekilde sarılmış olabilir.

Çözüm: *Masura ipliği masura sarma işlemi sırasında masura sarma tansiyonu kampanası doğru şekilde yerleştirilmemiş olabilir.*

Olası neden: Masura tutucusuna toz veya hav birikmiş olabilir.

Çözüm: *Masura tutucusunu temizleyin.*

Olası neden: Yanlış masuralar kullanılıyor olabilir.

Çözüm: *Sadece makineyle birlikte verilen türdeki masuraları kullanın (SINGER® Sınıf 15 şeffaf masuralar). Farklı parçalar kullanmayın.*

Masura İpliği Kumaşın Üst Tarafında Görünüyor

Olası neden: Üst iplik çok sıkı olabilir.

Çözüm: *Üst iplik tansiyonunu azaltın.*

Olası neden: İplik yolu engellendiğinden üst ipliğe ilave tansiyon katıyor olabilir.

Çözüm: *Üst iplik yolunun engellenmiş olmadığından ve ipliğin yolda serbestçe hareket ettiğinden emin olun.*

Olası neden: Masura ipliği mekik tansiyonunda değil.

Çözüm: *Masuraya tekrar iplik sarın.*

Masura Sarmada Zorluklar

Olası neden: Masura ipliği masurada gevşek duruyor olabilir.

Çözüm: *Masurayı tekrar sarın. İpliğin masura sarma tansiyonu kampanasına sıkıca sarıldığından emin olun.*

Olası neden: Masura sarma mili devreye girmemiş olabilir ve masura sarmıyor olabilir.

Çözüm: *Sarmaya başlamadan önce masura sarma milinin tam olarak devreye girdiğinden emin olun.*

Olası neden: Sarma işleminin başlangıcında ipliğin ucu tutulmadığı için masura gevşek sarıyor olabilir.

Çözüm: *Sarmaya başlamadan önce masuradan çıkan ipliğin ucunu tutun, masuranın bir miktar dolmasına izin verin ve ardından masuraya yakın konumdaki iplik ucunu kesmek için sarmayı durdurun.*

Kumaş Buruşuyor

- Olası neden:** Üst iplik çok sıkı olabilir.
- Çözüm:** *Üst iplik tansiyonunu azaltın.*
- Olası neden:** Kumaş türü için yanlış iğne kullanılıyor olabilir.
- Çözüm:** *Kumaşınız için doğru tipte ve boyutta iğne kullanın.*

Kumaş Dikişlerin Altında Kıvrılıyor

- Olası neden:** Kumaş, dikişlerin yoğunluğu için doğru şekilde sabitlenmemiş olabilir (örneğin saten dikiş aplikeleri gibi).
- Çözüm:** *Kumaşta kırışıklıklar oluşmasını ve dikişlerin birbiri üzerine gelerek kat yapmasını engellemek için kumaşın altına bir tela koyun.*

Dikiş Dikerken Yüksek Ses Geliyor

- Olası neden:** İplik, germe kolunda olmayabilir.
- Çözüm:** *İpliğin germe kolunun deliğinden geçmesi için germe kolunu en yüksek pozisyonuna getirerek makineye tekrar iplik geçirin. Germe kolunu iplik sarma için en yüksek pozisyonuna getirmek üzere el çarkını kendinize doğru çevirin.*
- Olası neden:** İpliğin yolunda engel olabilir.
- Çözüm:** *İpliğin iplik makarasında veya makara tutucusunun arkasında engellenmiş durumda olmadığından emin olun.*

Makine Kumaşı Beslemiyor

- Olası neden:** Baskı ayağı kaldırıcı dikişten sonra kumaşa indirilmemiş olabilir.
- Çözüm:** *Dikişe başlamadan önce baskı ayağı kaldırıcını indirin. Dikerken kumaşı “itmeyin” veya “çekmeyin”.*

Makine Çalışmıyor

- Olası neden:** Dikmeye çalıştığınızda masura sarma mili dolu olabilir.
- Çözüm:** *Masura sarma milini sola iterek boşaltın.*
- Olası neden:** Güç kablosu veya pedal fişe doğru şekilde takılmamış olabilir.
- Çözüm:** *Güç kablosunun/pedalın makineye ve fişe doğru şekilde takıldığından emin olun.*
- Olası neden:** Yanlış masuralar kullanılıyor olabilir.
- Çözüm:** *Sadece makineyle birlikte verilen türdeki masuraları kullanın (SINGER® Sınıf 15 şeffaf masuralar). Farklı parçalar kullanmayın.*

İğneler Kırılıyor

- Olası neden:** İğne eğilmiş, kütleşmiş veya hasar görmüş olabilir.
- Çözüm:** *İğneyi çıkarın, yeni iğne takın.*
- Olası neden:** Kumaş için yanlış boyutta iğne kullanılıyor olabilir.
- Çözüm:** *Kumaş türü için uygun iğneyi takın.*
- Olası neden:** İplik makineye doğru şekilde takılmamış olabilir.
- Çözüm:** *İpliği makineye baştan takın.*
- Olası neden:** Kumaş “itiliyor” veya “çekiliyor” olabilir.
- Çözüm:** *Dikmek için kumaşı elle itmeyin/çekmeyin. Makinenin besleme dişlerinin siz yönlendirirken kumaşı baskı ayağına çekmesine izin verin.*

Dikişler atlanıyor

Olası neden: İğne yanlış şekilde takılmış olabilir.

Çözüm: *İğnenin küt ucunun makinenin arkasına doğru olduğundan ve iğnenin yukarıya kadar tam olarak yerleştiğinden emin olun. Ardından iğne bağı vidasını sıkın.*

Olası neden: Dikilen kumaş için yanlış iğne kullanılıyor olabilir.

Çözüm: *Kumaşınız için doğru tipte ve boyutta iğne kullanın.*

Olası neden: İğne eğilmiş, kütleşmiş veya hasar görmüş olabilir.

Çözüm: *İğneyi çıkarın ve yeni iğne takın.*

Dikişlerde Bozukluk

Olası neden: Kumaş “itiliyor” veya “çekiliyor” olabilir.

Çözüm: *Dikmek için kumaşı elle itmeyin/çekmeyin. Makinenin besleme dişlerinin siz yönlendirirken kumaşı baskı ayağına çekmesine izin verin.*

Olası neden: Dikiş tekniği için bir tela kullanılması gerekiyor olabilir.

Çözüm: *Telayı kumaşın altına yerleştirin.*

Dikişe Başlarken İplikler Öbek Oluyor

Olası neden: Dikişe başlamadan önce üst iplik ve masura iplikleri, baskı ayağının altına doğru şekilde yerleştirilmemiş olabilir.

Çözüm: *Dikişe başlamadan önce üst ipliğin ve masura ipliğinin baskı ayağının altına doğru şekilde yerleştirildiğinden emin olun.*

Olası neden: Dikiş, baskı ayağının altında kumaş olmadan başlamış olabilir.

Çözüm: *Kumaşı baskı ayağının altına yerleştirin ve iğnenin kumaşa eriştiğinden emin olun. İlk birkaç dikişte ipliğin her iki ucunu da hafifçe tutun.*

Olası neden: Dikiş tekniği için bir tela kullanılması gerekiyor olabilir.

Çözüm: *Telayı kumaşın altına yerleştirin.*

Üst İplik Kopuyor

Olası neden: İpliğin yolunda engel var

Çözüm: *İpliğin, iplik makarasına (makaradaki çıkıntılara veya makaranın kendisine) takılmadığından emin olun.*

Olası neden: İplik makineye doğru şekilde takılmamış olabilir.

Çözüm: *Üst ipliği tamamen çıkarın, baskı ayağı kaldırıcını kaldırın ve el çarkını kendinize doğru döndürerek ipliğin açma kolunda olduğuna emin olunca makineye tekrar iplik takın.*

Olası neden: Üst tansiyon çok sıkı olabilir.

Çözüm: *Üst iplik tansiyonunu azaltın.*

Malın ayıplı olduğunun anlaşılması durumunda tüketici, 6502 sayılı Tüketicinin korunması Hakkında Kanununun 11 maddesinde yer alan;

- a-) Sözleşmeden dönme,
 - b-) Satış bedelinden indirim isteme,
 - c-) Ücretsiz onarılmasını isteme,
 - d-) Satılanın ayıpsız bir misli ile değiştirilmesini isteme,
- haklarından birini kullanabilir.

Tüketici şikayet ve itirazlarını; yerleşim yerinin bulunduğu veya tüketici işleminin yapıldığı yerdeki Tüketici Hakem Heyetine veya Tüketici Mahkemesine başvurabilir.

TAŞIMA VE NAKLİYE SIRASINDA DİKKAT EDİLECEK HUSUSLAR

Taşıma ve nakliye işlemini orijinal ambalajı ile yapınız. İndirme-bindirme ve taşıma sırasında, ürüne maksimum dikkat gösterilmelidir.

Taşıma ve nakliye sırasında ambalajın tamamen kapalı olduğundan emin olun. Ambalaja ve pakete zarar verebilecek (nem, su, darbe, vs) etkenlere karşı koruyunuz.

Ürünün kullanım esnasında kırılması, deforme ve zarar görmemesine, Taşıma sırasında hasar ve arıza oluşmamasına, Vurma, çarpma, düşürme vb. dış etkenler nedeniyle zarar görmemesine dikkat ediniz.

Danışma Hattı: 0850 390 99 09

ÜRETİCİ FİRMA

Zhejiang Hengqiang Sewing Machine
Group Co., Ltd.
No.228 Xianmuxilu, Huzhen, Jinyun,
Lishui City, Zhejiang Province, China
Tarafından üretilmiştir.
Email: sales7@chinaacme.com.cn
Tel: +86-0578-3152903
Fax: 0578-3152905

İTHALATÇI FİRMA

A.Ş
Barbaros mah.
Begonya sok. No:3/62 Kuzey Nidakule
34746 Ataşehir - İstanbul /
Türkiye
Tel: 0216 519 98 98
Fax: 0216 519 96 93

Bakanlıkça Tespit ve İlan Edilen Kullanım Ömrü: 10 Yıl

SINGER Servis İstasyonları

No	İl / İlçe	Unvanı	Adres	Telefon
1	Adana / Seyhan	Öztaşlar Konf.Mak.Teks.San.Tic. Ltd.Şti	"Koca Vezir Mah.Obalar Cad.No:46/B 1060 Adana/ Seyhan"	"0322 359 57 83 - 0322 359 53 92"
2	Adıyaman	Mehmet Yılmaz-Emre Makina	H.Ömer Mah. Yayla Kemel Cad. No:11/C	0416 216 44 11
3	Afyonkarahisar	Veli Karatepe	Fakıpaşa Mah. Belediye Çarşısı 2. Kat No:C/44	0272 213 36 14
4	Ağrı	Çilingir Murat - Murat Yüz	Yavuz Mah.Nevzat Gungor Cad.No:27/A	0472 216 42 88
5	Aksaray	Ihsan Eroglu	Mınarecik Mah.550 Sok.No:39	0382 213 49 93
6	Amasya / Merzifon	Hüseyin Sayın	Bağlarbaşı Mah. Cemal Hazneci Sok. No:6	0358 513 47 57
7	Ankara / Altındağ	Ercüment Recep Özenç-Öz-demir Makina	Anafartalar Cad.No:48/A Ulus	"0312 324 30 06 - 0312 324 55 19"
8	Ankara / Altındağ	Gülbay Makina-Yüksel Gülbay	Hükümet Cad. Oğultürk İşhanı 5/20 Ulus	0312 311 34 14
9	Ankara / Çankaya	Hayri Öztürk	İlkadım Mah. Dikmen Cad. No:139/B	0312 478 50 96
10	Ankara / Keçiören	Şeker Ticaret- Mustafa Şeker	Kızlar Pınarı Cad. No:193/A	0312 380 23 56
11	Ankara / Sincan	Varol Ticaret-Erdal Varol	Atatürk Mah. Melek Sok. Kocamanlar İS Hani No:18/26	0312 269 12 39
12	Antalya / Muratpaşa	Akyüz Makina Tic.Ltd.Şti.	Tahıl pazarı Mah. 457. Sok. Kilit 2 İş Hanı No:8/C	0242 345 38 77
13	Antalya / Muratpaşa	Onur Kuşlar	Doğu Garajı Cebesoy Cad. No:9/D	0242 247 76 85
14	Aydın / Nazilli	Mehmet Battal	Turan Mah. Atatürk Bul. No:58/C	0256 315 01 03
15	Balıkesir	Balkın Makina-Metin Balkın	Dumlupınar Mah. Keten Avdan Sok.. No:24/C	0266 243 49 31
16	Batman	Mehmet Necat Altun	Çarşı Mah.2.Cad.No:125	0488 212 69 25
17	Bingöl	Furkan Makina-Selman Cansızoğlu	Yenişehir Mah. Genç Cad. Belediye İşhanı No:12	0426 215 01 12
18	Bolu	Hüseyin Oktay Demir-Demir Makina	Tabaklar Mah.İzzet Baysal Cad.Bolubeyi Çarşısı No:46/24	0374 217 56 95
19	Burdur	Polat Ticaret-Ali Polat	Burç Mah.Namık Kemal Cad.No:14	0248 233 60 97
20	Bursa / Osmangazi	İlhan Oral Teks.Konf.Mak.Tic. Ltd.Şti.	Şehreküstü Mah. Ahmet Tanpınar Cad. No:13/6	0224 221 72 49
21	Çanakkale	Dereli Makina-Türker Dereli	İsmet Paşa Mah. Miralay Şefik Bey Cad. Şevket Bey Sok. No:19 / Dük:1	0286 213 43 36
22	Çanakkale / Ayvacık	Engin Özerden-Özerden Mobilya	Ümmühan Mah. Dibek Cad. No:9	0541 433 43 07
23	Çorum	Fatih Akbay	Gulalıbey Mah.Velipaşa 1.Sok 9/A	0364 224 31 95
24	Denizli	Damla Day.Tük.Mal.Paz.San.Ve Tic.Ltd.Şti	Kayalık Caddesi Ulu Çarşı İşhanı No:21 (Ulu Cami Yanı)	0258 261 38 03
25	Diyarbakır / Bağlar	Şenses Ticaret-Zeki Şenses	Selahaddin Eyyubi Mah. Urfa Bulvarı No:25/A Ninova Avm.Yanı	0530 691 49 86
26	Diyarbakır / Bağlar	Fahri Araz	Emek Cad. No:102 Cezaevi	0412 236 95 62
27	Düzce	Zeliha Özkurt	Kültür Mah. Süleyman Kuyumcu Cad. No:33 / B	0380 514 97 34
28	Elazığ	Evge Ticaret-Mehmet Güler	İzzet Paşa Mah. Şehit Yüzbaşı Tahir Cad. No:12	0424 218 12 04
29	Erzincan	Mustafa Süme-Aknakış Makina	Hükümet Cad. Gemi İş Merkezi No:40-41	0446 214 29 57
30	Erzurum / Yakutiye	Teyfik Burak Bıçakçioğlu	Rabiyaana Mah. Dere Sok. No:26	0544 242 33 75
31	Eskişehir / Odunpazarı	Kartaler Ticaret-Azime Kartaler	Hamamyolu Cad. Kireççiler Sok. No:8/A	0222 231 48 35
32	Gaziantep / Şahinbey	Metinel Ticaret Metin Demirel	Hürriyet Cad. No:31/N	0342 231 08 65
33	Hatay	Nezahat Ezgi-Eren Makina	Ulucamı Mah. Bekir Sıtkı Kunt Cad.No:52/A	0326 216 15 91
34	İstanbul / Bağcılar	Seydi Şentürk-Çınar Makina	Merkez Mah.704.Sok No:4/B	0212 461 80 90
35	İstanbul / Bahçelievler	Hisar Ev Aletleri Tic.San.Ltd.Şti.	Çamlık Cad. Bankacılar Sok. No:15 Dükkan 3 Bahçelievler	"0212 642 73 66 - 0212 575 38 45 - 0212 554 71 86"
36	İstanbul / Bakırköy	Hakan Batur	İstanbul Cad Güven İş Hanı No-41 Dükkan-34	0212 571 39 96 - 0212 543 52 72
37	İstanbul / Fatih	T.E.A.M.Teks.ÜR.Konf.Mak.Tic. Ltd.Şti.	İmç 5.Blok No:5564 Unkapanı	0212 528 41 47
38	İstanbul / Fatih	İrfanoğulları Mak.San.Ve Tic. Ltd.Şti.	Hacı Kadın Mah. İMÇ Blokları Blok:4 No:4220 Unkapanı	0212 526 28 58

No	il / İlçe	Unvanı	Adres	Telefon
73	Mersin / Akdeniz	Mil Ticaret-Aziz Mil	Kuvai Milliye Cad.Çankaya Mah.	0324 237 50 89
74	Mersin / Tarsus	İsmail Kaya	Yeni Ömerli Mah.Hilmi Seçkin Cad.No:17/B	0324 624 10 50
75	Muğla / Bodrum	Cemaleddin Şahin	Bahçelievler Mah. Karcı Cad. No:6/C	0542 336 87 85
76	Muğla / Fethiye	Mehmet Taşcı - Garanti Makina	Taşyaka Mah. 136. Sok. No:15	0252 614 34 52
77	Muğla / Ortaca	Mehmet Collu	Terzialiler Mah.Atatürk Bulvarı 169.Sok.No:3	0252 282 58 75
78	Muğla / Yatağan	Mehmet Gencin	Konak Mah. Nevzat Özsoy Cad. No:32/1	0252 572 23 37
79	Muş	Kenan Türk	Bahçelievler Bahar 2 Kooperatifi Altı	0544 434 49 49
80	Osmaniye	Omer Faruk Bozdugan	İstiklal Mah. 5009 Sok. No:8	0328 812 91 20
81	Rize	Hasan Tatoğlu - Tatoğlu Makine	Çarşı Mah. Yeni Orta Camii Yanı Hal Sok. No: 8	0464 217 21 03
82	Sakarya / Adapazarı	Erdoğan Şimşek-Ada Makina	Cumhuriyet Mah. Bahçivan Sk. No:3/C	0264 282 33 46
83	Samsun / İlkadım	Altuncuoğlu Makina-Muhittin Gündüz Altuncuoğlu	Ulugazi Mah.Bora Sok.No:8/B	0362 431 13 74
84	Samsun / İlkadım	İkizler Konf.Mak.Ve Malz.San. Tic.Ltd.Şti.	Pazar Mah.Müftü Sok.Aydın Ap.No:13/A-1	0362 432 00 40
85	Samsun / Çarşamba	Atilla Telci	Orta Mah. Sofuoğlu Cad. No:5/B	0362 833 50 43
86	Sivas	Korkudan Makina-Akif Korkudan	Sirer Cad. Sirer Pasajı No:20-22	0346 221 38 12
87	Şanlıurfa	Akkaya Pazarlama-Ömer Akkaya	Camikebir Mah.Demokrasi Cad. No:45/A	0414 215 16 26
88	Şırnak / Cizre	Nefidet Arısoy	Dicle Mahallesi Mimar Sinan Caddesi No14	0486 616 68 89 - 541 655 03 73
89	Tekirdağ	Ali Karpaz	Kolordu Cad. No:67/A	0282 261 15 98
90	Tekirdağ / Çorlu	Ayşe Yaşar	Reşadiye Mah.Mandıracı Cad.Şht.Teğmen Eroğlu Sok. No:18/B	0536 899 98 27
91	Trabzon	Makina Ticaret-Ömer Yılmaz	Cumhuriyet Mah.Nemlioğlucemal Sok. No:13/A Ortahisar	0462 321 68 71
92	Uşak	Cemil Cevher	Sarayaltı Mh.1.Yalçın Sokak No:11/A- 64100	0276 215 98 36
93	Van	Burhaneddin Okcan	Cumhuriyet Cd.Alçekiç Pasajı No:11 Kat:2	0543 916 40 42
94	Van / Erciş	Simge D.T.M.-Zafer Büyükaslan	Ataturk Cad.No:26	0506 318 43 43
95	Yalova	Şenler Gıda İnş.Tah.Ltd.Şti.	Fatih Cd.No:15	0224 573 86 85

Teknik Özellikler

Dikiş Hızı Maksimum 550 +/- 50 dev/dk (varsayılan dikiş uzunluğu ile düz dikiş kullanıldığında)	Nominal Voltaj 240 V/50Hz, 230 V/50Hz, 220 V/50-60Hz, 127 V/60 Hz, 120 V/60 Hz, 100V/50-60Hz, 120V/60Hz	Baskı Ayağı Kaldırma Yüksekliği 6,5 mm
Koruma Sınıfı II (Avrupa)	Dikiş Genişliği 0-5,0 mm	Dikiş Uzunluğu 0-4,0 mm
Lamba Tipi LED lamba	Makine Boyutları Uzunluk: ≈425 mm Genişlik: ≈174 mm Yükseklik: ≈320 mm	Ağırlık ≈6 kg

Önceden bildirmeksizin makine ekipmanını ve aksesuar çeşitlerini değiştirme, performans ve tasarımda değişiklik yapma hakkını saklı tutuyoruz. Bununla birlikte, bu gibi değişiklikler her zaman kullanıcının ve ürününün yararına olacaktır.

FİKRİ MÜLKİYET

SINGER ve Cameo "S" Design, Singer Company Limited S.à.r.l. veya İştiraklerinin özel ticari markalarıdır.



Ürün atılırken ürünün elektrikli/elektronik ürünlere ilişkin ilgili Ulusal yasalara uygun olarak güvenli bir şekilde geri dönüştürülmesi gerektiğini lütfen unutmayın. Elektrikli aletleri, ayrıştırılmamış belediye atıkları olarak atmayın, ayrı atık toplama tesislerini kullanın. Mevcut atık toplama sistemleri ile ilgili bilgi almak için yerel yönetiminizle iletişime geçin. Bayi, eski cihazları yenileriyle değiştirirken eski cihazı ücretsiz olarak almakla yasal olarak yükümlü olabilir.

Elektrikli cihazlar, şehir çöplüklerine atılırsa tehlikeli maddeler, suya sızıp yemek zincirine karışarak sağlığınıza zarar verebilir.

MANUFACTURER

VSM Group AB

Soldatorpsgatan 3, SE-55474 Jönköping, SWEDEN



SINGER®

ORIGINAL SINCE 1851.