

KULLANIM KILAVUZU

HD 6600C • HD 6605C

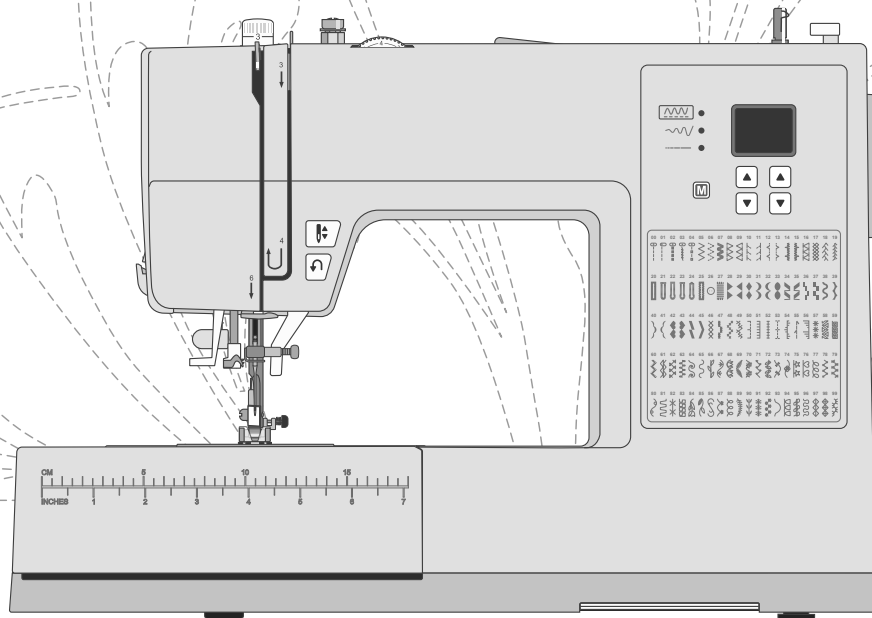

SINGER®

Bu ev tipi dikiş makinesi, IEC/EN 60335-2-28 ve UL1594 yönetmeliklerine uygun şekilde tasarlanmıştır.

ÖNEMLİ GÜVENLİK TALİMATLARI

Elektrikli bir cihaz kullanılırken aşağıdakiler de dahil olmak üzere temel güvenlik önlemleri daima izlenmelidir:

Bu ev tipi dikiş makinesini kullanmadan önce tüm talimatları okuyun. Talimatları, makineye yakın, uygun bir yerde bulundurun. Makine, üçüncü bir şahsa verilirse talimatları da beraberinde verin.

TEHLİKE – ELEKTRİK ÇARPMASI RİSKİNİ AZALTMAK İÇİN:

- Dikiş makinesi, prize takılı olduğu zamanlarda asla gözetimsiz bırakılmamalıdır. Makinanın takılı olduğu , elektrik prizine kolaylıkla erişilebilmeli. Kullanımdan sonra, temizlemeden, kapaklarının çıkarılmasından, yağlamadan veya talimat kitapçığında belirtilen kullanıcı bakımı ayarlamalarını yapmadan önce mutlaka fişini, prizden çıkarın.

UYARI – YANMA, YANGIN, ELEKTRİK ÇARPMASI VEYA YARALANMA RİSKLERİNİ AZALTMAK İÇİN:

- Oyuncak olarak kullanılmasına izin vermeyin. Bu dikiş makinesi, çocuklar tarafından veya çocukların yanında kullanılırken çok dikkat edilmesi gerekir.
- Bu dikiş makinesini, yalnızca bu kitapçıkta açıklanan kullanım amacı için kullanın. Yalnızca üretici tarafından bu kitapçıkta önerilen eklentileri kullanın.
- Kablo veya fiş hasarlıysa veya doğru çalışmıyorsa veya makine yere düşürülmüş ya da hasar görmüşse veya suya düşürülmüşse asla makineyi çalıştırmayın. İnceleme, tamir, elektronik veya mekanik ayarlama için en yakın yetkili satıcıya veya servis merkezine götürün.
- Dikiş makinesini, hava deliklerinden herhangi biri tıkalıyken asla çalıştırmayın. Dikiş makinesinin havalandırma deliklerine ve ayak pedalına hav, toz ve iplik kaçmasını önleyin.
- Parmaklarınızı, hareket eden tüm parçalardan uzak tutun. Dikiş makinesi iğnesinin çevresine özellikle dikkat edin.
- Daima doğru iğne plakasını kullanın. Yanlış plaka, iğnenin kırılmasına sebep olabilir.
- Eğilmiş iğneleri kullanmayın.
- Dikiş dikerken kumaşı itmeyin veya çekmeyin. Bunun yapılması iğneye zarar vererek kırılmasına neden olabilir.
- Güvenlik gözlükleri takın.
- İğne bölgesinde iğne değiştirmek, iğneye iplik takmak, masuraya iplik takmak veya baskı ayağını değiştirmek gibi herhangi bir ayarlama işlemi yaparken dikiş makinesini kapalı konuma (“0”) getirin.
- Hiçbir deliğe hiçbir nesne sokmayın ve düşürmeyin.
- Dış mekanlarda kullanmayın.
- Aerosol (sprey) ürünlerinin kullanıldığı veya oksijen uygulanan yerlerde çalıştırmayın.
- Sökmek için tüm kontrolleri kapalı konuma (“0”) getirin ve fişi, prizden çıkarın.
- Prizden çıkarmak için kablodan çekmeyin. Kablodan değil fişten tutarak çıkartın.
- Ayak pedalı, makineyi çalıştırmak için kullanılır. Ayak pedalının üzerine başka nesnelere koymaktan kaçının.
- Makine ıslaksa kullanmayın.
- LED lamba hasarlı veya kırılmışsa bir tehlike oluşmasını önlemek için üretici veya servis aracısı ya da benzeri yetkili kişi tarafından değiştirilmesi gerekir.
- Ayak pedalına bağlı olan kablo hasar görmüşse bir tehlike oluşmasını önlemek için üretici veya servis aracısı ya da benzeri yetkili kişi tarafından değiştirilmesi gerekir.

- Bu dikiş makinesi, iki kat yalıtımlıdır. Yalnızca eş yedek parçaları kullanın. İki Kat Yalıtımlı Ev Cihazları Bakım Talimatlarını okuyun.

BU TALİMATLARI KAYDEDİN

SADECE CELENEC ÜYESİ ÜLKELER İÇİN:

Cihazın güvenli bir şekilde kullanımına ilişkin ilgili eğitim veya denetimin verilmiş olması ve mevcut olan tehlikeleri anlamaları durumunda bu cihaz, 8 yaş ve üzerindeki çocuklar ve fiziksel, algı veya zihinsel becerilerinde, tecrübe veya bilgisinde eksiklik olan kişiler tarafından kullanılabilir. Çocuklar cihaz ile oynamamalıdır. Temizlik ve kullanıcı bakımının, denetim altında olmayan çocuklar tarafından yapılmaması gerekir.

Gürültü seviyesi, normal çalışma koşulları altında 80 dB değerinden azdır.

Makine, yalnızca Zeng Hsing, Tayvan tarafından üretilen C-8000 tipi ayak pedallarıyla kullanılmalıdır.

SADECE CELENEC ÜYESİ OLMAYAN ÜLKELER İÇİN:

Bu dikiş makinesi, güvenliklerinden sorumlu bir kişi tarafından kullanımı ile ilgili eğitim veya denetimi sağlanmış olması hali dışında, fiziksel veya zihinsel becerilerinde, tecrübe veya bilgisinde eksiklik olan kişiler tarafından (çocuklar dahil) kullanılacak şekilde tasarlanmamıştır. Dikiş makinesiyle oynamadıklarından emin olmak için çocuklara dikkat edilmelidir.

Gürültü seviyesi, normal çalışma koşulları altında 80 dB değerinden azdır.

Makine, yalnızca Zeng Hsing, Tayvan tarafından üretilen C-8000 tipi ayak pedallarıyla kullanılmalıdır.

İKİ KAT YALITIMLI ÜRÜNLERİN BAKIMI

İki kat yalıtımlı bir üründe topraklama yerine iki yalıtım sistemi temin edilir. İki kat yalıtımlı bir üründe topraklama temin edilmez ve sonradan da eklenmemelidir. İki kat yalıtımlı bir ürünün bakımı, sistem hakkında bilgi ve büyük özen gerektirir ve yalnızca yetkili servis personeli tarafından gerçekleştirilmelidir. İki kat yalıtımlı bir ürünün yedek parçaları, ürünün esas parçalarıyla aynı olmalıdır. İki kat yalıtımlı ürünlerin üzerinde 'DOUBLE INSULATION' (İKİ KAT YALITIM) veya 'DOUBLE INSULATED' (İKİ KAT YALITIMLI) yazar.

Ürünün enerji tüketimi açısından verimli kullanımına ilişkin bilgiler

- Sürekli ve yoğun kullanımlarda makinenizi belli aralıklarla dinlendiriniz.
- Makinenizi ısı kaynaklarından (direk güneş ışığı, soba, radyatör, kalorifer peteği vb) koruyunuz.
- Makinenizi çalıştırdığınız yerdeki elektrik voltajını sık sık kontrol ediniz ve makinenizi şebekeden kaynaklanabilecek elektrik dalgalanmalarından koruyunuz. Eğer bulunduğunuz bölgede şebeke elektriğinde voltaj düşmesi yada yükselmesi gibi problemler yaşıyorsanız. Makinenizin bulunduğu yere regülatör taktırmanız makinenizi verimli kullanabilmenize yardımcı olacaktır.
- Makinenizin bakım ve temizlik işlemlerini mutlaka zamanında yapınız.
- Makinenizi mutlaka kullanma klavuzunda tarif edilen şekilde çalıştırınız.

İÇİNDEKİLER

GİRİŞ	1
Kullanım Amacı	1
Makineye Genel Bakış	1
İğne Alanına Genel Bakış	2
Makinenin Üstü	2
Aksesuarlara Genel Bakış	3
Dahil Olan Aksesuarlar (Resimde Bulunmayan)	3
Baskı Ayakları	4
İsteğe Bağlı Aksesuarlar	4
Dikişe Genel Bakış	5
Genel Dikişler	5
Dekoratif Dikişler	6

HAZIRLIKLAR

HAZIRLIKLAR	8
Makineyi Ambalajdan Çıkartma	8
Güç Kaynağına Bağlama	8
Dikiş Sonrasında Makineyi Kaldırma	8
Serbest Kol/Çıkarılabilir Aksesuar Bölmesi	9
Baskı Ayağı Kaldırıcı	9
İplik Bıçağı	9
Makara Pimi	10
Masuranın Sarılması	11
Masurayı Takma	11
Makineye İplik Takma	12
İplik Geçirici	13
İğneler	13
İğneler Hakkında Önemli Bilgiler	14
Seçim Kılavuzu — İğne Boyutu, Kumaş, İplik	14
İğneyi Değiştirme	14
İplik Tansiyonu	15
Besleme Dişi Olmadan Dikiş	15
Baskı Ayağı Basıncı	15
Baskı Ayağını Değiştirme	16
İşlemler ve Dikiş Kontrol Düğmeleri	16
Geri Dikiş Düğmesi	16
İğne Kaldırma/İndirme	16
Menü/Ses Açık/Kapalı	16
Desen Numarası Seçme Düğmeleri	17
Genel ve Dekoratif Dikişler	17
Dikiş Genişliği / İğne Konumu	17
Dikiş Uzunluğu	17
Dikiş Seçme	17

DİKİŞ

DİKİŞ	18
Dikiş	18
Dikişe Başlama - Düz Dikiş	18
İğne Konumunu Değiştirme	18
Dikiş Yönünü Değiştirme	18
Dikişi Sonlandırma	19
Düz Esnek Dikiş	19
Çok Adımlı Zigzag Dikiş	19
Verevli Kenar Dikişi	20
Kapalı Overlok Dikişi	20
Gizli Kenar	20
Yama Yapma ve Onarma	21
Geniş Delikleri Onarma	21
Yırtıkları Onarma	22
Küçük Delikleri Onarma	22
Kot Kumaş Kenarı	23

Düğme Dikme	23
Tek Adımlı Düğme İliği	24
Fermuarların Dikilmesi	25
Ortalanmış Fermuar	25
El İşi Görünümlü Kapitone Dikişi	26

BAKIM

BAKIM	27
Makineyi Temizleme	27
Masura Alanını Temizleme	27
Masura Alanının Altını Temizleme	27
Sorun giderme	28
Teknik Özellikler	31

GİRİŞ

Kullanım Amacı

Optimum kullanım ve bakım, bu talimatlarda yer almaktadır. Bu ürün endüstriyel kullanıma uygun değildir.

Yetkili servislerimizi bölgelere göre www.singer.com.tr web sitesinde bulabilirsiniz.

Makineye Genel Bakış

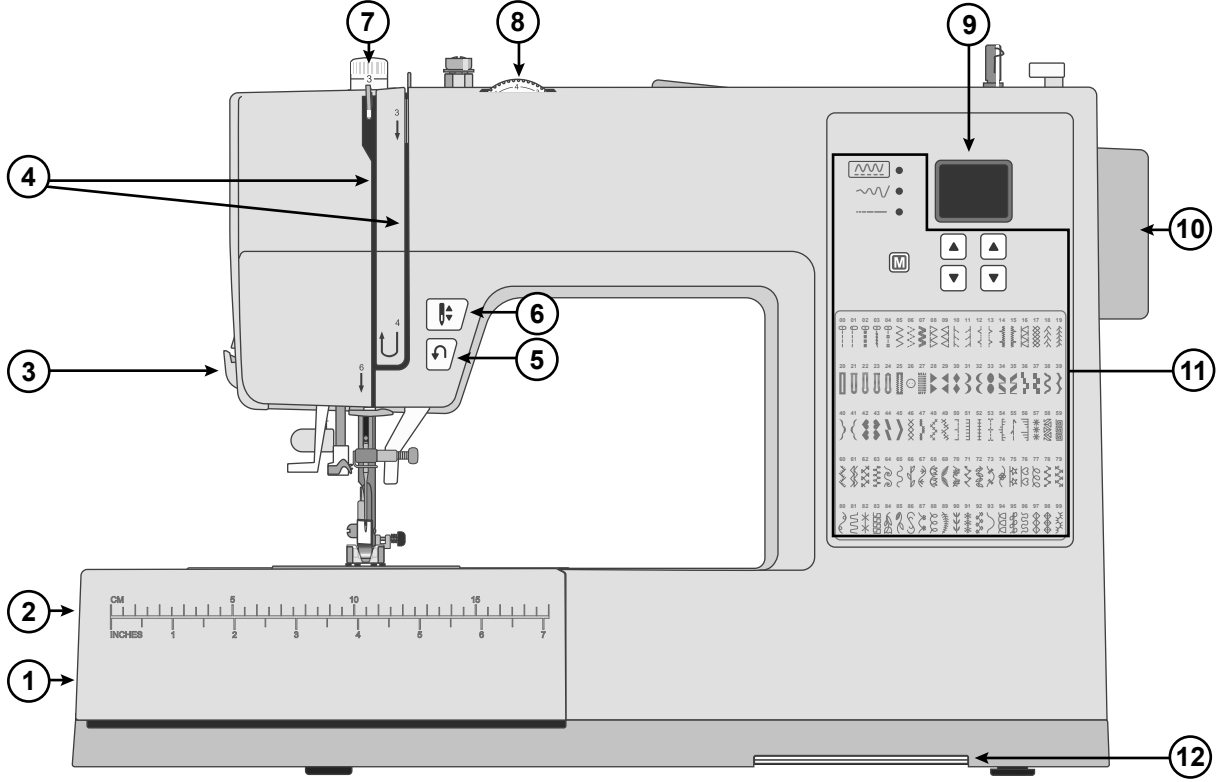

1. **Besleme Dişi Kolu**— Besleme dişini etkinleştirmek veya devre dışı bırakmak için bir yandan diğer yana hareket ettirin. Serbest kolun arkasına yerleştirilmiştir.
2. **Aksesuar Bölmesi / Serbest Kol** — Dikiş dikerken düz bir yüzey kullanım imkanı sunar ve aksesuarlarınız için depolama alanı sağlar. Aksesuar bölmesini çıkararak pantolon kenarları ve manşetler gibi kısımları daha kolay dikmek için serbest kolu kullanın.
3. **İplik Bıçağı** — Dikişin sonunda iplik uçlarını kesmek için kullanılır.
4. **İplik Takma Kanalları** — Tansiyon kampanalarını ve germe kolunu içeren iplik yolları.
5. **Gerideki Düğmesi** — Gerideki yapmak için basılı tutun (ör. dikiş bitişini veya başlangıcını sabitlerken).
6. **İğne Kaldırma/İndirme Düğmesi** — İğneyi kaldırmak ve/veya indirmek için basın.
7. **Baskı Ayağı Basıncı** — Baskı ayağının kumaş üzerinde yaptığı baskıyı kontrol eder.
8. **İplik Tansiyonu Kadranı** — Dikişiniz, ipliğiniz ve kumaşınız için uygun tansiyonu ayarlayın.
9. **Ekran** — Geçerli dikiş ve ayarları gösterir.
10. **Volan** — İğnenin ve iplik germe kolunun hareketlerini manuel olarak kontrol etmek için kullanılır.
11. **Dikiş Kontrol Paneli** — Menü seçin, dikiş seçin ve bu düğmeleri kullanarak dikişinizin ayarlarını yapın (bkz. sayfa 16—sayfa 17).
12. **Baskı Ayağı Önerisi** — Seçtiğiniz dikiş için önerilen baskı ayağını görmek için yukarı kaydırın.

İğne Alanına Genel Bakış

1. **İğne Plakası** — Dikiş dikmek için baskı ayağının çevresinde düz bir alan oluşturur. Kılavuz çizgileri dikiş dikerken kumaşı düz bir şekilde ilerletmenizi kolaylaştırır.
2. **Besleme Dişleri** — Dikiş dikerken kumaşı baskı ayağının altına yönlendirir.
3. **Baskı Ayağı** — Kumaşı, dikişe başladığımızda baskı ayağının altından kumaşı çeken besleme dişine doğru tutar.
4. **Baskı Ayağı Tutucu Vidası** — Baskı ayağı tutucusunu sökmek için vidayı gevşetin.
5. **Baskı Ayağı Tutucu** — Baskı ayağını tutar.
6. **Baskı Ayağı Serbest Bırakma Kolu** — Baskı ayağını tutucudan kurtarmak için bu kola bastırın.
7. **Düğme İliği Açma Kolu** — İlik dikmek için kullanılır.
8. **Dahili İplik Geçirici** — İpliği iğneden hızla ve kolayca geçirin.
9. **Baskı Ayağı Çubuğu** — Baskı ayağı tutucusunu tutar.
10. **İğne Sıkıştırma Vidası** — İğneyi sabit tutar.
11. **İplik Kılavuzu** — Dikiş sırasında ipliğin akışına yardımcı olur.
12. **İğne İpliği Kılavuzu** — Dikiş sırasında ipliğin akışına yardımcı olur.
13. **Masura Kapağı** — Dikiş sırasında masurayı korur.
14. **Masura Kapağı Serbest Bırakma Düğmesi** — Masura kapağını açmak için basın.

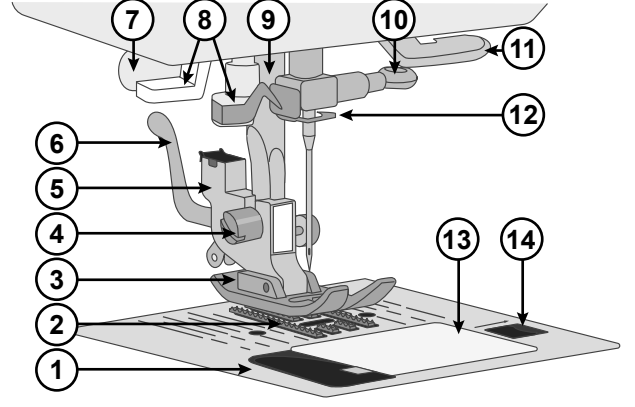

Makinenin Üstü

1. Masura sarma tansiyonu kampanası
2. İplik kılavuzları
3. Taşıma Kolu
4. Makara pimi
5. Yedek makara pimi kanalı
6. Masura sarma mili
7. Masura sarma tutucusu
8. İplik tansiyonu kampanaları
9. Horoz

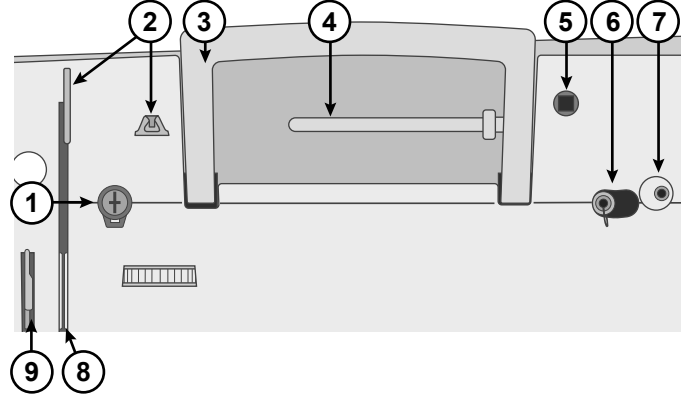

Aksesuarlara Genel Bakış



Masura, 4 adet — Sadece makinenizle birlikte gelen şeffaf masuraları kullanın (SINGER® Sınıf 15 şeffaf masuralar). Masuralardan biri makineye takılı olarak teslim edilir.



Koruyucu Keçe — Yardımcı Makara Pimini kullanırken iplik makarasını korumak için kullanılır.

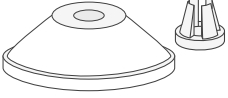

Makara Tutucu — Farklı iplik makaraları için iki boyut seçeneğini vardır (büyük ve küçük).

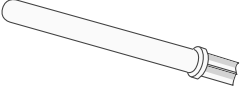

Yardımcı Makara Pimi — Özel iplikler veya geniş iplik makaraları ile dikiş yaparken kullanılır.

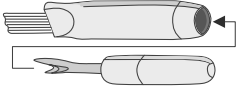

Fırça ve Dikiş Sökme Aparatı — Dikişleri sökmek/havları fırçayla temizlemek için kullanılır.

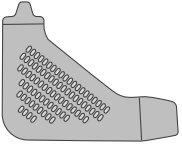

İğne Plakası için Tornavida — İğne plakasını, baskı ayağı tutucusunu veya iğne vidasını çıkarmak için kullanılır.

Dahil Olan Aksesuarlar (Resimde Bulunmayan)

- İğneler
- Ayak pedalı
- Güç kablosu
- Yumuşak örtü

Baskı Ayakları

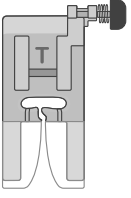

Çok Amaçlı Ayak (T)

(teslimat sonrasında makineye takılır)

Bu ayak birçok kumaş türünde genel dikiş için kullanılır. Ayağın alt kısmı düzdür, böylece kumaş dikiş sırasında besleme dişine sıkıca bastırılır. Bununla birlikte yuvası geniştir, bu şekilde iğne yaptığımız dikişe göre soldan sağa doğru ilerleyebilir.

Ayakta bir “sabitleme” düğmesi bulunur. Bu düğmeye basarak kalın dikişlerde ayağı yatay olarak sabitleyebilirsiniz (bkz. sayfa 23).

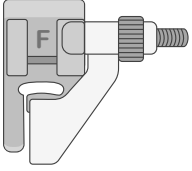

Gizli Kenar Ayağı (F)

Gizli Dikiş Ayağı, moda ve ev dekorasyonu ürünlerinde gizli dikiş dikmek için kullanılır. Ön tarafta, dikiş sırasında kenarın katlanmasına kılavuzluk eden, çıkıntılı, ayarlanabilir bir kılavuz bulunur.

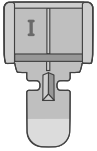

Fermuar Ayağı (I)

Bu ayak fermuarları dikmek için kullanılır. Fermuarın dikileceği tarafa bağlı olarak baskı ayağı tutucuyu ayağın her iki tarafına tutturun. Fermuar Ayağı ayrıca biye oluşturmak ve yerleştirmek için kullanılabilir.

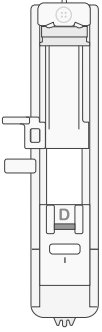

Tek Adımlı Düğme İliği Ayağı (D)

Bu ayak düğmeleriniz için tam ve uygun boyutta düğme ilikleri dikmenizi sağlar. Arka tarafında düğme iliğinin boyutunu ayarlamak için kullanılan bir düğme boşluğu vardır. Makine otomatik olarak söz konusu düğmenin boyutuna uygun bir ilik diker.

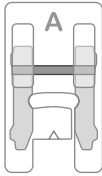

Saten Dikiş Ayağı (A)

Bu ayak, saten dikişler ve diğer dekoratif dikişler için kullanılır.

İsteğe Bağlı Aksesuarlar

Makineniz için isteğe bağlı ek aksesuarlar sunulur. Daha fazla bilgi için SINGER® web sitesini ziyaret edin.













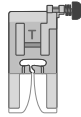

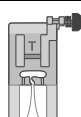

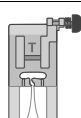

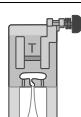

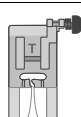
Dikiş Genel Bakış

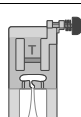

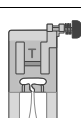

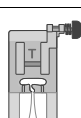
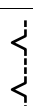
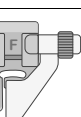

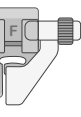

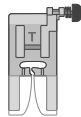
Genel Dikişler

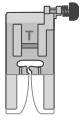
Aşağıdaki tabloda genel dikiş amacıyla en çok kullanılan dikişler yer almaktadır.

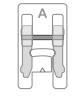
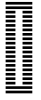
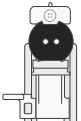
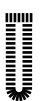
Makinenizde kullanabileceğiniz dikiş seçenekleri dikiş makinesinin önünde basılı olarak bulunmaktadır.

Dikiş yaparken iplik tansiyonunu 3 ile 5 arasında ayarlayın. Her zaman bir kumaş parçası üzerinde dikişi test edin, gerekirse tansiyonu ayarlayın.

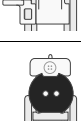
			Uygulama
	Orta Konumda Düz Dikiş		Dikmek için kullanılan temel dikiştir. Düz dikiş genel olarak iki parça kumaşı birbirine dikmek için kullanılır.
	Sol Konumda Düz Dikiş		Tüm dikme türleri içindir.
	Düz Esnek Dikiş		Standart düz dikişten daha güçlü olan bu dikiş; ileri, geri ve tekrar ileri olmak üzere üç kez kilitlediği için streç örümlü kumaşlarda kullanılır. Spor giysilerinin dikişlerini ve çok güç gerektiren eğimli dikişleri güçlendirmek için kullanın.
	Esnek Dikiş		Triko ve esnek kumaşları dikmek içindir.
	Zigzag Dikiş		Dekoratif dikiş, aplik ve kurdele ile uçları tutturmak için kullanılan çok yönlü bir dikiş seçeneğidir.
	Çok Adımlı Zigzag Dikiş		Kumaşın sökülmesini engellemek için dikiş paylarını bitirin. Bitirme dikişi yaparken dikişin küçük adımlarla yapılması kumaşın standart zigzag dikişe göre daha düz olmasına yardımcı olacaktır. Bununla birlikte yırtıkları onarmak ve elastik parçaları dikmek için kullanılabilir.
	Güçlendirilmiş Zigzag Dikiş		Kumaşı kenarlar boyunca birleştirmek veya deri ile üst üste dikmek içindir. Dekoratif dikişler içindir.
	Overlok Dikişi		Dikiş dikip kenar üzerinde tek adımda sürfile yapın veya daha sonra düzeltin. Orta ve orta/ağır esnek kumaşlar içindir.
	Gizli Kenar Dikişi		Kumaşın doğru tarafından neredeyse görünmez kıvrımlar dikin. Esnek olmayan kumaşlardan üretilen etekler, elbiseler, pantolonlar, perdeler vb. için kullanılır.
	Esnek Gizli Kenar Dikişi		Kumaşın doğru tarafından neredeyse görünmez kıvrımlar dikin. Giysiler ve streç örümlü kumaşlardan yapılan diğer projeler için kullanılır.
	Verevli Kenar Dikişi		Dikip kenar üzerinde tek adımda sürfile yapın veya daha sonra kırıpın. Orta ve ağır esnek kumaşlar içindir.

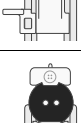
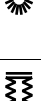
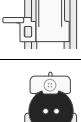
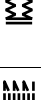
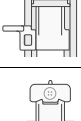
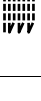
	Kapalı Overlok Dikişi		Dekoratif kenarlar, sürfile dikişler, kemerler ve bantlar dikin. Orta/ağır esnek kumaşlar içindir.
	Bal Peteği Dikişi		Elastik ekleme, dekoratif dikiş, büzgü, kordon tutturma ve kenar dikişi için kullanın.
	Düğme İliği		Dekoratif ev tekstili ürünlerine, giysilere, el işi çalışmalara ve farklı uygulamalara düğme iliği dikin.
	Yuvarlak Punteriz Dikişli İlik, Sağlamlaştırılmış		Hafif kumaşlarda kullanılır.
	İlik		Özenle hazırladığınız ceketler, kabanlar vb. için kare bitişler.
	Anahtar Deliği İlik, Sağlamlaştırılmış		Özenle hazırladığınız ceketler, kabanlar vb. için kare bitişler.
	İlik, Köşe Dönmeli		Özenle hazırladığınız giysiler için köşe dönmeli bitirme.
	Esnek Düğme İliği		Esnek kumaşlar içindir.
	Yama Dikişi		İş giysilerini, kot pantolonları, masa örtülerini ve keten havluları yamayın.
	Düğme Dikme Dikişi	-	Düğümleri dikmek içindir.

Dekoratif Dikişler

Makinenizde dekoratif dikiş dikme özelliği bulunmaktadır. Bir önceki tabloda açıklanmayan dikişler dekoratif dikişlerdir. Dekoratif dikiş dikerken, daha iyi görünmesi için kumaşın altına bir sabitleyici yerleştirdiğinizden emin olun. İplik tansiyonunu 3 ile 5 arasında ayarlayın. Her zaman bir kumaş parçası üzerinde dikiş test edin, gerekirse tansiyonu ayarlayın.

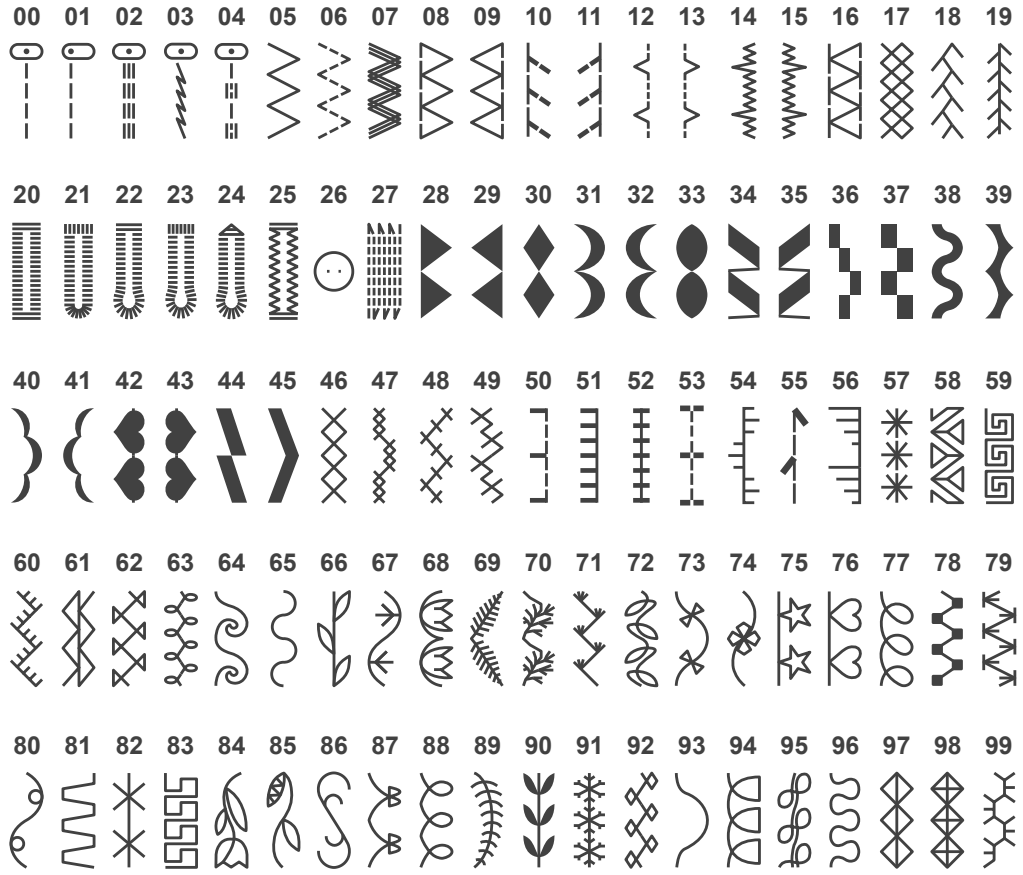

Dikiş Genel Bakış

HAZIRLIKLAR

Makineyi Ambalajdan Çıkartma

1. Kutuyu sabit, düz bir yüzeye yerleştirin. Makineyi kutudan çıkartın ve ambalajını sökün.
2. Tüm dış ambalaj malzemesini ve plastik poşeti çıkarın.
3. İğne alanındaki sıçrayan yağları ve/veya havları temizlemek için makineyi kuru bir bezle silin.

Dikkat: Dikiş makineniz, normal oda sıcaklığında en iyi dikiş sonucunu sağlamak üzere ayarlanmıştır. Aşırı yüksek ve düşük sıcaklıklar dikiş sonucunu etkileyebilir.

Güç Kaynağına Bağlama

Aksesuarlar arasında güç kablosu ve ayak pedalı bulacaksınız.

Not: Makineyi güç kaynağına nasıl bağlayacağınız konusunda şüpheleriniz varsa nitelikli bir elektrik tesisatçısına danışın. Makine kullanımında olmadığı zamanlarda güç kablosunu çıkarın.

Bu dikiş makinesi için şu şirket tarafından üretilen ayak pedalı modeli kullanılmalıdır: .

Dikiş makinesinin sağ alt kısmında bağlantı soketini ve AÇMA/KAPAMA düğmesini bulacaksınız.

1. Ayak pedalı kablosunu makinenin sağ alt tarafındaki ön sokete (A) bağlayın.
2. Güç kablosunu makinenin sağ alt tarafındaki arka sokete (B) bağlayın. Kabloyu duvar soketine takın.
3. Gücü ve ışığı açmak üzere AÇMA/KAPAMA düğmesine (C) basarak düğmeyi "I" konumuna getirin.

Dikiş hızı ayak pedalına basılarak düzenlenir.

Dikkat: Makine kapatıldıktan sonra makinede hala biraz güç kalabilir. Bu durum, güç tüketilene kadar ışığın birkaç saniye açık kalmasına neden olabilir. Güç tasarrufu sağlayan bir cihaz için bunların yaşanması normaldir.

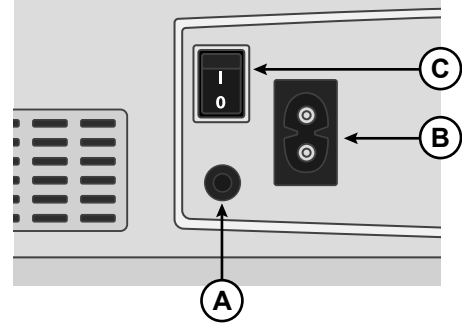

ABD ve Kanada için

Bu dikiş makinesi polarize fişe sahiptir (bir ucu diğerinden daha geniştir). Elektrik çarpması riskini azaltmak için fişin polarize prize sadece tek yönde takılabilmesi sağlanmıştır. Fiş prize tamamiyle uymuyorsa fişi ters çevirin. Hala uymuyorsa uygun priz için nitelikli bir elektrik tesisatçısıyla görüşün. Asla priz üzerinde değişiklik yapmayın.

Dikiş Sonrasında Makineyi Kaldırma

1. Ana düğmeyi kapatın. Makine kapatıldıktan sonra makinede hala güç kalabilir. Bu durum, güç tüketilene kadar ışığın birkaç saniye açık kalmasına neden olabilir. Güç tasarrufu sağlayan bir cihaz için bu normal bir davranıştır.
2. Kabloyu önce elektrik prizinden ardından makineden sökün.
3. Daha rahat saklamak için kabloyu ayak pedalının etrafına sarın.
4. Tüm aksesuarları aksesuar tepsisine yerleştirin. Serbest kolun çevresinden tepsiyi makineye doğru kaydırın.
5. Pedalı ve kabloyu serbest kolun üstündeki alana yerleştirin.
6. Makineyi tozdan ve havdan korumak için yumuşak örtüyü makinenin üzerine yerleştirin.

Serbest Kol/Çıkarılabilir Aksesuar Bölmesi

Daha sonra kolayca erişmek için baskı ayaklarını, masuraları, iğneleri ve diğer aksesuarları aksesuar bölümünde saklayın.

Daha geniş ve düz bir çalışma alanı elde etmek için aksesuar bölümünü makinede takılı tutun.

Pantolon paçalarını ve manşet kollarını dikmeyi kolaylaştırmak için serbest kolu kullanın. Serbest kolu kullanmak için aksesuar bölümünü kaydırın. Takılı olduğunda, bir kanca aksesuar bölümünü makineye sabitleyebilir. Sola kaydırarak bölmeyi çıkarın.

Aksesuar bölümünü makineden çıkardıktan sonra aksesuar kutusunun (A) sol yanındaki çentikten parmağınızı kullanarak kapağı açın ve dikkatli bir şekilde kapağı çıkarın. Bölme makineye geri takmadan önce iterek kapağı kapatın.

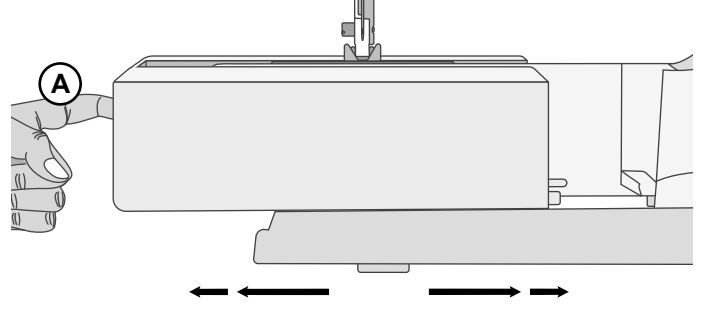

Baskı Ayağı Kaldırıcı

Baskı ayağı kolu dikiş makinesi kafasının sağ tarafındadır. Kol, baskı ayağını kaldırmak ve indirmek için kullanılır. Makineye iplik takarken kolu kaldırın, dikerken indirin.

Baskı ayağı kolunu kaldırarak ve daha sonra yukarı doğru bastırarak, baskı ayağının kaldırma yüksekliğini çok kalın projeleri ayağın altına kaydırmanıza olanak sağlayan ekstra yüksekliğe çıkarabilirsiniz.

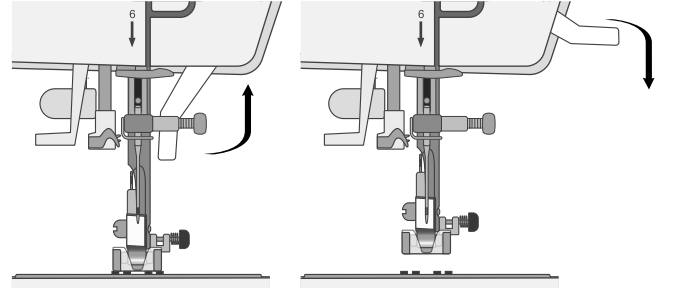

İplik Bıçağı

İplik bıçağını kullanmak için gösterildiği gibi ipliği arkadan öne doğru çekin. Bu şekilde iplik uçları yeterli uzunlukta bırakılacaktır, böylece yeniden dikmeye başladığınızda iplik iğneden çıkmayacaktır.

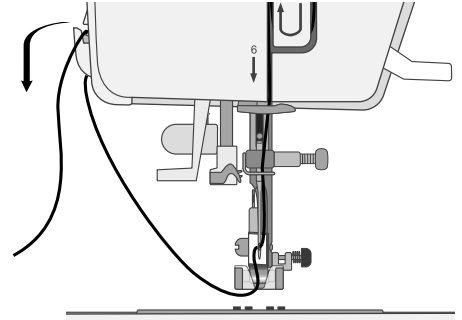

Makara Pimi

Makinenizde bir ana makara pimi ve bir Yardımcı Makara Pimi olmak üzere iki makara pimi bulunur. Makara pimleri tüm iplik türleriyle kullanılabilir şekilde tasarlanmıştır. Ana makara pimi, yatay konumda (iplik makaradan çözülür), Yardımcı Makara Pimi ise dikey konumda (iplik makarası döner) kullanılır. Normal iplikler için yatay konumu ve büyük makaralar veya özel iplikler için dikey konumu kullanın.

Ana Makara Pimi

İplik makarasını, makara pimine yerleştirin. İpliğin, makarada saatin tersi yönünde döndüğünden ve bir makara tutucusuna geçtiğinden emin olun. İplik makarasından biraz daha büyük bir makara tutucusu kullanın. Dar iplik makaraları (A) için ön makarada daha küçük bir makara tutucusu kullanın. Geniş iplik makaraları (B) için ön makarada daha büyük bir makara tutucusu kullanın. Makara tutucusunun düz tarafı makaraya doğru sıkıca bastırılmalıdır. Makara tutucusu ve iplik makarası arasında boşluk olmamalıdır.

Dikkat: Tüm iplik makaraları aynı şekilde üretilmez. İplikle ilgili sorunlar yaşarsanız tersi yönüne döndürün veya dikey konumda kullanın.

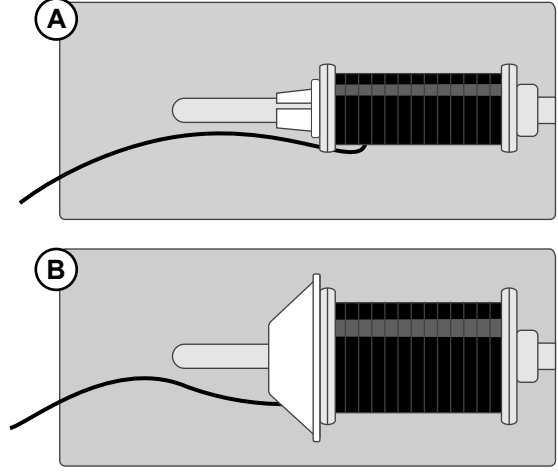

Yardımcı Makara Pimi

Yardımcı Makara Pimi, bir masura ipliğini ikinci bir iplik makarasından sararken veya büyük makaralar ya da özel ipliklerle dikiş yaparken kullanılır. Yardımcı Makara Pimini makinenin üstünde bulunan deliğe takın. İplik makarasının altına koruyucu keçe yerleştirin. Bu, ipliğin fazla hızlı çözülmesini engelleme amaçlıdır. Makaranın dönmesini engelleyeceğinden makara piminin üstüne makara tutucusu yerleştirmeyin.

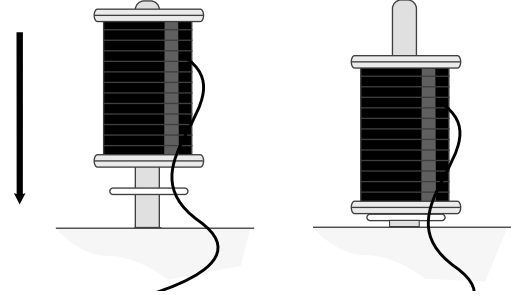

Masuranın Sarılması

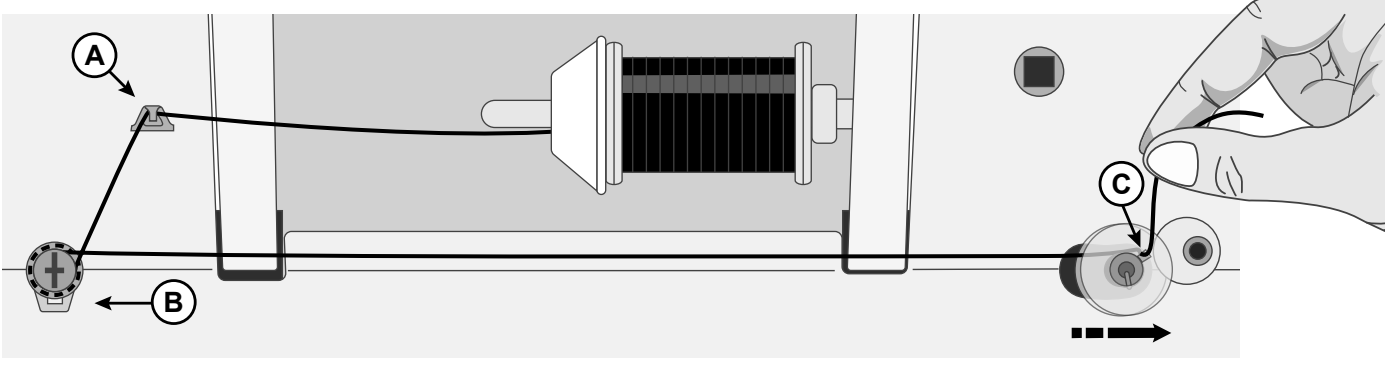

1. İplik makarasını, makara pimine yerleştirin. Bir makara tutucusunu makara üzerine sıkıca yerleştirin.
2. İpliği, iplik kılavuzuna (A) önden arkaya doğru yerleştirin. İpliği masura sarma tansiyonu kampanasının çevresine saat yönünde yerleştirip ipliğin diskler arasında sıkıca tutulduğundan emin olun (B).
3. Masuradaki (C) deliğe içeriden dışarı doğru iplik takın.
4. Masura sarma miline masurayı yerleştirin. Masuranın sabitlendiğinden emin olun.
5. Masura sarma milini sağa doğru itin. İpliğin ucunu tutun ve sarmaya başlamak için pedala basın. Birkaç tur sonra

sarmayı durdurmak için ayağınızı pedaldan çekin. Masuranın üzerindeki fazla iplik ucunu kesin; masuraya yakın bir yerden kesmeye dikkat edin. Sarmaya devam etmek için ayak pedalına basın. Masura dolduğunda, masura sarma işlemi yavaşlar ve otomatik olarak durur. Sarma mili sağa doğru itildiğinde, ekranda masura sarma simgesi görünür.

6. Masura sarma milini sola doğru itin. Masurayı çıkarın ve ipliği kesin.

Dikkat: Masura sarma mili sağa itildiğinde makinede dikiş yapılamaz. Dikmeye başlamadan önce masura milini tekrar dikiş konumuna (sol) ittiğinizden emin olun.

Masurayı Takma

Dikkat: Masurayı takmadan veya çıkarmadan önce iğnenin en yüksek konumda olduğundan ve makinenin kapatıldığından emin olun.

1. Kapağın sağ tarafındaki küçük düğmeye (B) bastırıp masura kapağını (A) sağa doğru iterek çıkarın.
 2. Masurayı, iplik saat yönünün tersinde hareket edecek şekilde masura bölmesine takın.
 3. Parmağınızın ucu masuranın üzerindeki ipliği hafifçe sağa doğru ve ardından kılavuzun (C) altından geçirerek sola doğru çekin.
 4. İpliği kılavuz boyunca soldan yukarı doğru çıkarın ve kavisin (D) etrafında döndürün.
 5. Kanalı öne doğru ve masura iplik bıçağına (E) doğru getirin.
- Masura kapağını takın ve fazlalığını kesmek üzere ipi sağa çekin.

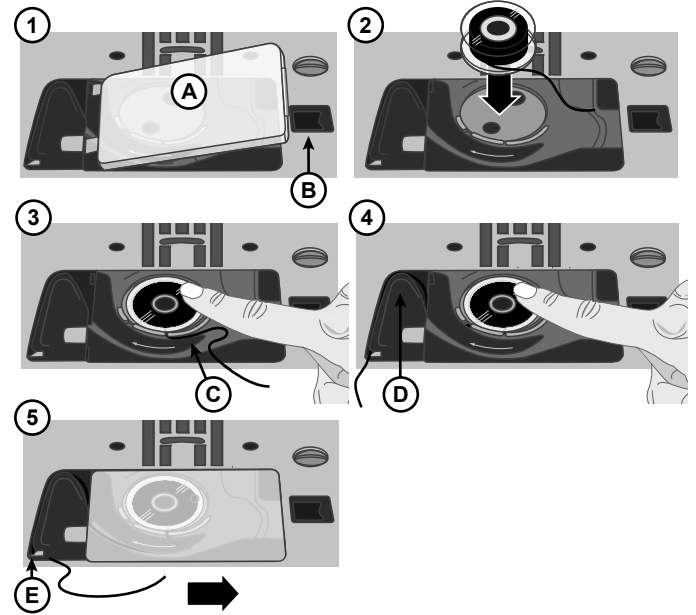

Makineye İplik Takma

Önemli! Baskı ayağının yukarıda olduğundan ve el çarkını kendinize doğru çevirerek iğnenin en yüksek konumda olduğundan emin olun. Bu, makineye doğru şekilde iplik takmak için son derece önemlidir. Bunun yapılmaması dikiş başladığınızda dikiş kalitesinin düşük olmasına neden olabilir.

1. İpliği makara pimine yerleştirin ve uygun boyuttaki makara tutucusunu takın.
2. İpliği, önden arkaya olacak şekilde iplik kılavuzuna (A) doğru ve arkadan öne olacak şekilde iplik kılavuzuna (B) doğru çekin. İpliği tansiyon kampanaları (C) arasından geçirin.
3. İpliği, sağdaki iplik yuvasından aşağıya doğru geçirin, U dönüşü yaptırın ve ardından soldaki iplik yuvasından yukarı doğru çekin.
4. İpliği sağ taraftan germe koluna (D) ve sol taraftaki iplik yuvasından aşağı doğru, alt iplik kılavuzuna (E) ve iğne ipliği kılavuzuna (F) getirin.
5. İğneye önden arkaya doğru iplik geçirin.

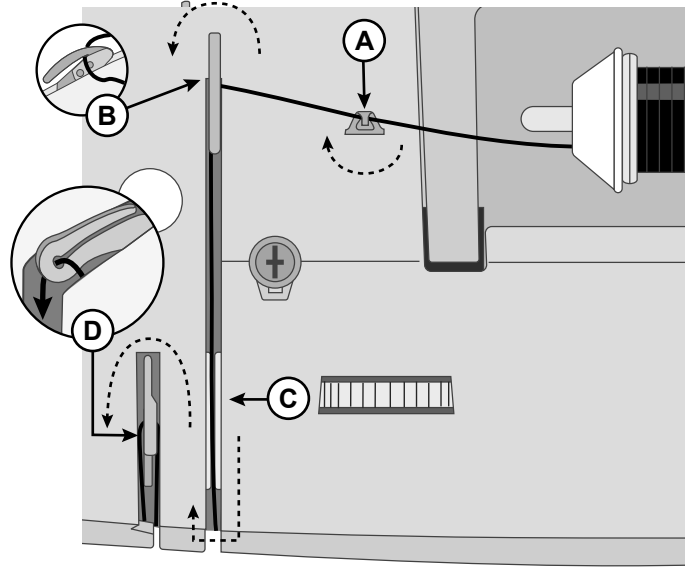

Yukarıdan makine görünümü

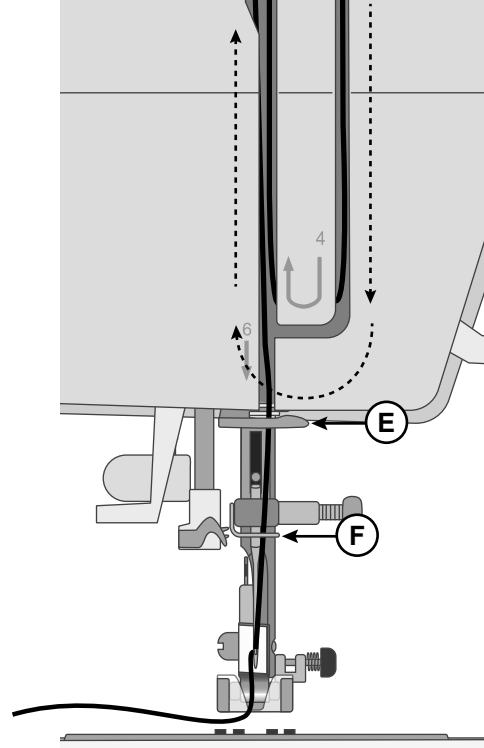

Önden makine görünümü

İplik Geçirici

Entegre iplik geçirici, iğneye hızlı ve kolay bir şekilde iplik geçirmenizi sağlar.

Entegre iplik geçirici kullanabilmeniz için iğne en yüksek konumunda olmalıdır. İğne en yüksek konuma gelene kadar el çarkını döndürün veya iğne kaldırma/indirme düğmesine basın. Ayrıca baskı ayağını aşağı indirmeniz önerilir.

- İplik geçiriciyi tamamen aşağıya çekmek için taşıma kolunu (A) kullanın. Metal flanşlar, iğneyi kapatır. Ufak bir kanca, iğne gözünden (B) geçecektir.
- İpliği, iplik kılavuzunun (C) arkasından alıp ufak kancanın (D) altından geçirerek yerleştirin.
- İplik geçirme mekanizmasının yavaşça geriye doğru gelmesine izin verin. Kanca, ipliği iğne deliğinden çeker ve iğnenin arkasında bir ilmek oluşturur. İplik ilmeğini iğnenin arkasından çekin.
- Baskı ayağını yükseltin ve ipliği alt kısmına yerleştirin.
- İpin 15-20 cm'lik (6-8 inç) kısmını iğne deliğinden dışarı çekin. Bu işlem, dikiş dikmeye başladığınızda ipliğin iğneden çıkmasını önler.

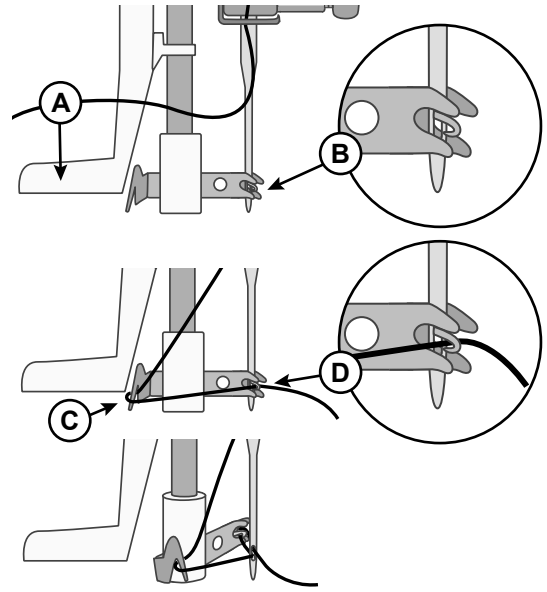

Dikkat: İplik geçirici, 70-110 boyutlarındaki iğnelerle kullanılmak üzere tasarlanmıştır. İplik geçiriciyi 60 büyüklüğündeki veya daha küçük kanatlı iğnelerle ya da çift iğnelerle kullanamazsınız. Ayrıca ipliğin iğneye manuel olarak geçirilmesini gerektiren bazı isteğe bağlı aksesuarlar mevcuttur. İğneye ipliği manuel olarak geçirirken ipliğin iğneye önden arkaya doğru geçirildiğinden emin olun.

İğneler

Dikiş makinesi iğnesi başarılı dikişler elde edilmesinde önemli bir rol oynar. Yalnızca kaliteli iğneler kullanın. 130/705H sistemi iğnelerini öneririz. Makinenizle birlikte gelen iğne paketi en sık kullanılan boyutlardaki iğneleri içerir.



Kullandığımız ipliğe uygun bir iğne kullandığımızdan emin olun. Daha ağır iplikler daha büyük deliği olan iğneler gerektirir. İğne deliği ipliğin geçemeyeceği kadar küçükse iplik geçirici düzgün çalışmayabilir.

Çok Amaçlı İğne



Çok amaçlı iğneler hafif yuvarlak bir uca sahiptir ve çeşitli boyutları mevcuttur. Birçok kumaş türüyle ve çeşitli ağırlıklara sahip kumaşlarla yapılan genel dikiş işlemleri için kullanılabilir.

Jarse İğnesi



Streç iğneleri kumaşa bir esneme olduğunda atlanmış dikişleri önlemek için yuvarlak bir uca ve özel bir geçme yerine sahiptir. Örgüler, mayolar, yünler, sentetik süetler ve deriler için uygundur.

Kot İğnesi



Kot iğneleri, iğneyi saptırmadan sıkı bir şekilde örülmüş kumaşları delmek için keskin bir uca sahiptir. Kanvas, kot, mikrofiber için uygundur.

Nakış İğnesi



Nakış iğneleri, ipliğe veya malzemelere gelebilecek hasarı önlemek için özel bir geçme yerine, hafif yuvarlak bir uca ve biraz daha büyük bir deliğe sahiptir. Nakış ve dekoratif dikiş için metalik ve diğer özel iplikler ile kullanın.

Kanatlı İğne

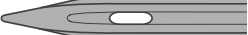

Kanatlı iğnelerin yanlarında kumaşlara ara nakış işlerken ve doğal kumaşlara kenar dikişi yaparken delik açmaya yarayan geniş kanatlar bulunur.

İğneler Hakkında Önemli Bilgiler



İğneyi sık sık değiştirin. Genel bir kural olarak iğnelerin her 6-8 saatlik aktif dikiş süresinden sonra değiştirilmesi gerekir.

Her zaman keskin uçlu düz bir iğne kullanın ve uç kısmının eğilmediğinden veya hasar görmediğinden (A) emin olun.

Hasarlı bir iğne (B) atlanmış dikişlere, ipliğin kırılmasına veya kopmasına neden olabilir. İğne plakasına da zarar verebilir.

Dikiş makinenize zarar verebilecekleri için asimetrik çift iğneler (C) kullanmayın.

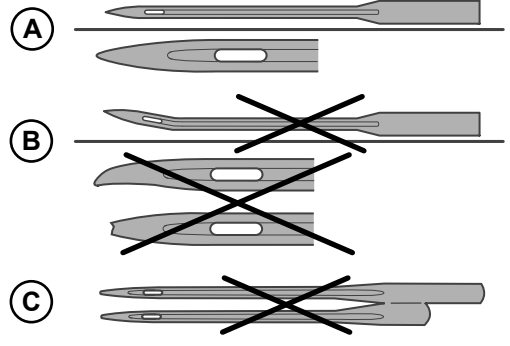

Seçim Kılavuzu — İğne Boyutu, Kumaş, İplik

İğne Boyutu	Kumaş	İplik
70-80 (9-11)	Hafif kumaşlar: İnce pamuk, vual, ipek, muslin, interlok, triko, jarse, krep, polyester, şifon, organze, organdi	Hafif, çok amaçlı iplik
80-90 (11-14)	Orta ağırlıkta kumaşlar: Kapitone pamuk, saten, çift kat örgü, hafif yün, rayon, polyester, hafif keten	En iyi sonuçları elde etmek üzere sentetik kumaşlar üzerinde polyester ipleri; doğal kumaşlar üzerinde ise çok amaçlı veya pamuk iplikleri kullanın.
90 (14)	Orta ağırlıkta kumaşlar: Sık örümlü, orta ağırlıkta keten, pamuk/polyester karışımı, düğümlü kumaş, patiska, çift kat örgülü	
100 (16)	Ağır kumaşlar: Kanvas, yün, kot, ev dekorasyonu, koyun postu, ağır örgülü	
110 (18)	Ağır kumaşlar: Ağır keçi yünü, döşemelik kumaşlar	İğne için dayanıklı iplik, bobin için çok amaçlı iplik.

İğneyi Değiştirme

Not: İğneyi değiştirmeye başlamadan önce iğne alanının alt kısmına, iğne plakasındaki deliğin üstüne küçük bir parça kağıt veya kumaş yerleştirmek faydalı olabilir. Böylece iğne kazara makinenin içine düşmez.

- İğne sıkıştırma vidasını gevşetin. Sıkıştırılmışsa vidayı gevşetmek için aksesuarlarınız arasındaki tornavidayı kullanın.
- İğneyi çıkartın.
- Yeni iğneyi, düz tarafı size bakmayacak şekilde iğne tutucudan yukarı doğru itin.
- İğne daha fazla yukarı gitmediğinde iğneyi iyice sıkın.

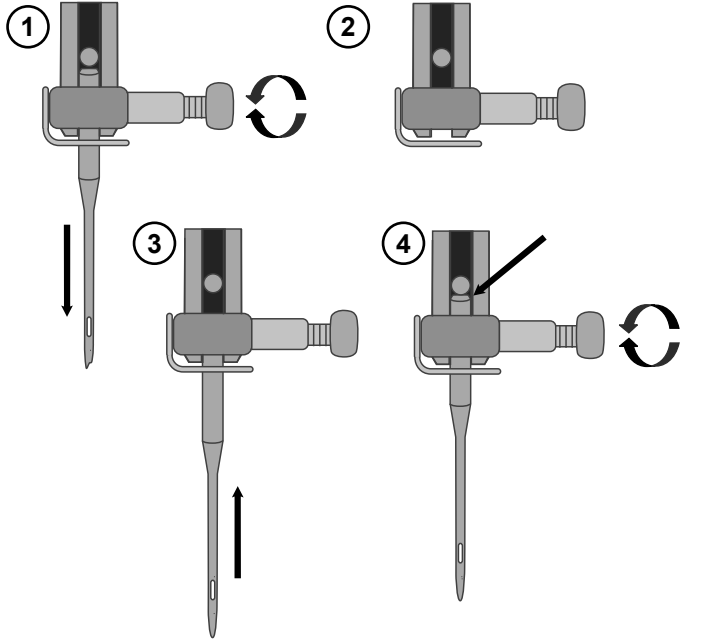

İplik Tansiyonu

İplik tansiyonunu ayarlamak için makinenin üstündeki tansiyon ayarını döndürün. Kumaşa, ipliğe vb. bağlı olarak tansiyonun ayarlanması gerekebilir. En iyi dikiş görünümü ve dayanıklılığı için iğne ipliği tansiyonunun düzgün ayarlandığından emin olun. Genel dikişlerde iplikler kumaşın iki katı arasında eşit aralıklarla karşılaşır (A).

Kumaşın üst tarafında masura ipliği görünür durumdaysa iğne ipliği tansiyonu çok sıkıdır (B). İğne ipliği tansiyonunu azaltın.

Kumaşın altında üst iplik görünür durumdaysa iğne ipliği tansiyonu çok gevşektir (C). İğne ipliği tansiyonunu artırın.

Dekoratif dikişler ve düğme ilikleri için üst iplik, kumaşın alt tarafında görünür olmalıdır.

Dikişte kullanacağınız kumaşın bir parçasında birkaç deneme yapın ve tansiyonu kontrol edin.

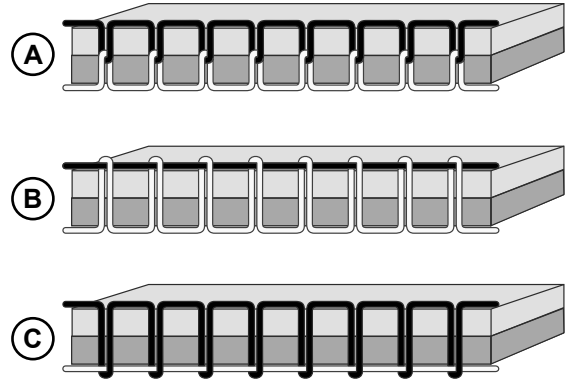

Besleme Dişi Olmadan Dikiş

Düğme dikerken veya kumaş beslemesi yapılmasını istemediğiniz diğer dikiş tekniklerinde, besleme dişlerini aşağı indirmeniz gerekir.

Besleme dişi kolu, serbest kolun arkasında yer alır.

1. Kolu "Besleme Dişi Aşağıda" konumuna çekerek besleme dişlerini aşağı indirin.
2. Kolu "Besleme Dişi Yukarıda" konumuna çekerek besleme dişlerini yukarı kaldırın.

Dikkat: Kol değiştirildiğinde besleme dişleri hemen yükselmez. Besleme dişlerini yeniden devreye sokmak için el çarkını tam bir tur döndürün veya besleme dişlerini tekrar devreye alın.

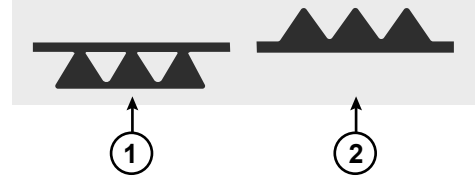

Baskı Ayağı Basıncı

Baskı ayağı basıncı, kumaşın dikiş sırasında sorunsuz şekilde beslenmesini sağlamak üzere baskı ayağının kumaşa ne kadar basınç yapacağını kontrol etmek için kullanılır. Baskı ayağı basıncı standart değer olan "2" değerine önceden ayarlanmıştır. Çoğu kumaş için ayar gerektirmese de, çok kalın veya çok ince kumaşlar için ayarlanabilir. Çok ağır kumaşlar için artırın, hafif kumaşlar için azaltın.

Dikkat: Kadran saat yönünün tersi yönde çok fazla döndürülürse yerinden çıkabilir. Böyle bir durumda, kadranı yeniden takıp sabitlenene kadar saat yönünde döndürün.

Dikkat: Kadran durana kadar saat yönünde döndürülürse, mevcut olan maksimum basınca ulaşmış demektir. Kadranı daha fazla döndürmeye çalışmayın!

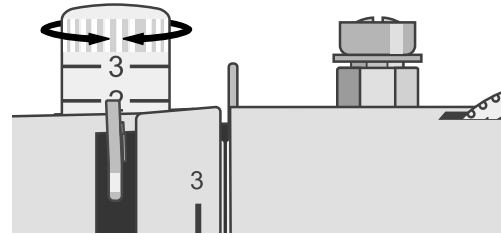

Baskı Ayağını Deęiřtirme

1. İęnenin en üst konumda olduęundan ve baskı ayaęının kaldırıldıęından emin olun. Baskı ayaęı serbest bırakma kolu, baskı ayaęı tutucusunun arkasına uzanır. Baskı ayaęını serbest bırakmak için bu kola bastırın.
2. Baskı ayaęını tutucuya sabitlemek için istedięiniz baskı ayaęını, pimi doęrudan baskı ayaęı tutucusundaki yuvanın altında olacak řekilde yerleřtirin. Baskı ayaęı kaldırıcını indirin. Böylece baskı ayaęı yerine oturacaktır.

Dikkat: Baskı ayaęını doęru konuma yerleřtirmekte zorlanıyorsanız baskı ayaęını indirirken serbest bırakma kolunu basılı tutun. Baskı ayaęını doęru konuma yöneltmek için baş parmaęınızı kullanarak ayaęın yerine oturmasını saęlayın.

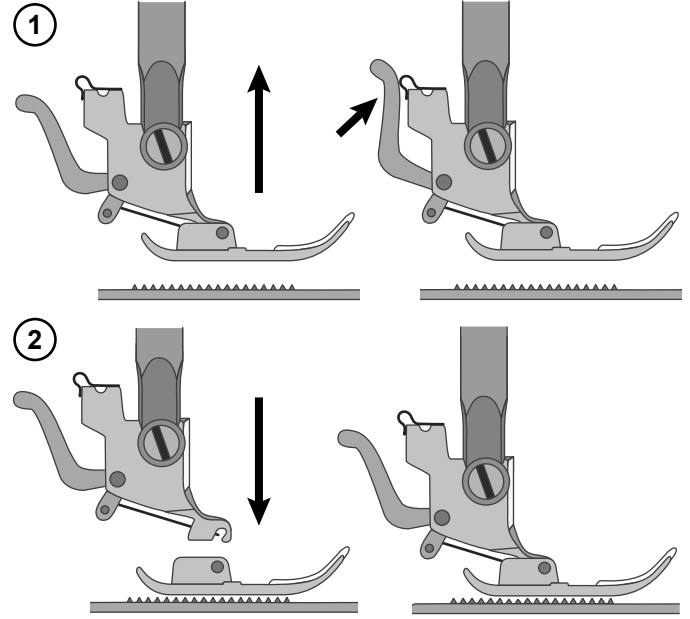

İřlemler ve Dikiř Kontrol Düęmeleri

Makine Çalıřtırma Kontrolleri makineyi çalıřtırmak için kullanılır ve makinenin dikiř kafasında bulunur. Dikiř Kontrol Panelinde (ekranın yanında) dikiřleri ayarlamak ve seçmek için kullanabileceęiniz düęmeler yer alır.

Tüm iřlevler ařaęıda listelenerek açıklanmıřtır.

Geridekiř Düęmesi



Geridekiř Düęmesi seçilen dikiře göre farklı iřlevler sunar.

Dikiř 00–05

Dikiřleri geriye doęru dikmek için geridekiř düęmesine basılı tutun. İleri yönde dikiř yapmaya devam etmek için düęmeyi serbest bırakın. Makine yalnızca geridekiř düęmesine basıldıęı sürece ters yönde dikiř yapar.

Dikiř 06–19, 28–99

Geridekiř düęmesine basın, makine 3 tane düęüm dikiři atar ve ardından otomatik olarak durur.

Düęme ilięi, yama ve düęme dikme dikiřleri için geridekiř kullanılamaz.

İęne Kaldırma/İndirme



İęneyi kaldırmak veya indirmek için İęne Kaldırma/İndirme düęmesine basın. İęneyi kaldırmak veya indirmek için pedala da dokunabilirsiniz.

Menü/Ses Açık/Kapalı



Menüler arasında geçiř düęmesine basın. Genel/Dekoratif Dikiřler, Dikiř Geniřlięi ve Dikiř Uzunluęu olmak üzere üç menü vardır. Bir menü seçildięinde simgenin yanındaki ışık yanar.

Bu düęme aynı zamanda makine sesini kapatmak için de kullanılır. Makine açıkken 2 saniye boyunca basılı tutun, bir bip sesi duyulduęunda ses kapatılır. İki bip sesi duyulana kadar 2 saniye boyunca basılı tutun ardından ses tekrar açılır. Makine kapatılsa bile ayar saklanır.

Desen Numarası Seçme Düğmeleri



Dikiş seçmek ve/veya dikiş ayarlarını belirlemek için aşağı ve yukarı oklara basın.

Sol ok kümesi ekrandaki sol rakamları ve sağ oklar da sağ rakamları değiştirir.

Dikkat: Seçim oklarını kullanmadan önce doğru menünün seçildiğinden emin olun. Bir menü etkin olduğunda menünün yanındaki ışık yanar.

Genel ve Dekoratif Dikişler



Dikiş için bu menüyü seçin. Makinenizde bulunan dikişler makinenin üzerindeki resimde gösterilmiştir. Her dikişin yanında bir numara vardır, bu numaralar dikişleri seçmek için kullanılır.

Dikiş Genişliği / İğne Konumu



Seçilen dikişin dikiş genişliğini ayarlamak için bu menüyü kullanın.

Bir dikiş seçtiğinizde makineniz en iyi dikiş genişliğini otomatik olarak ayarlar. Varsayılan ayar ekranda gösterilir. Dikiş genişliği 0 ile 7 mm arasında ayarlanabilir. Bazı dikişlerde dikiş genişliği sınırlıdır. Dikiş genişliğini “yukarı” düğmesine basarak artırın ve “aşağı” düğmesine basarak azaltın.

Düz dikiş veya sağlamlaştırılmış düz dikiş seçildiğinde iğne konumunu ayarlamak için Dikiş Genişliği düğmesi kullanılır. “Yukarı” düğmesine basıldığında iğnenin konumu sağa doğru kayar. “Aşağı” düğmesine basıldığında iğne sola taşınır. Dikiş genişliği 3,5 mm olduğunda iğne ortadadır.

Dikiş Uzunluğu



Seçilen dikişin dikiş uzunluğunu ayarlamak için bu menüyü kullanın.

Bir dikiş seçtiğinizde makineniz en iyi dikiş uzunluğunu otomatik olarak ayarlar. Varsayılan ayar ekranda gösterilir. Dikiş uzunluğu 0 ile 4,5 mm arasında ayarlanabilir. Bazı dikişlerde dikiş uzunluğu sınırlıdır. Dikiş uzunluğunu “yukarı” düğmesine basarak artırın ve “aşağı” düğmesine basarak azaltın.

Dikiş Seçme

Makinenizi açtığımızda Genel ve Dekoratif Dikiş Menüsü etkindir. Menüün etkin olduğu, menü simgesinin (A) yanındaki ışık ile gösterilir. Varsayılan olarak düz dikiş (dikiş no. 00) (B) seçilidir.

Dikişler makinenin üzerinde basılı olarak gösterilir. Dikiş Numarası, ilgili dikiş resminin (C) üstünde basılı olarak gösterilir.

Dikiş seçmek için aşağı ve yukarı oklara basın. Sol ok kümesi ekrandaki sol rakamları ve sağ oklar da sağ rakamları (D) değiştirir.

Her dikişin önceden ayarlanmış uzunluğu ve genişliği vardır. Makinenin sağ alt kısmındaki şemayı öne doğru kaydırarak her dikiş için önerilen baskı ayağını görebilirsiniz.

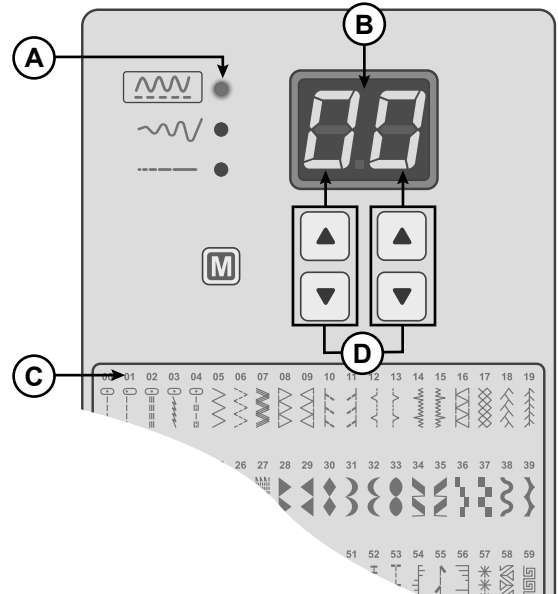



DİKİŞ

Dikiş

Kılavuzun bu bölümünde açıklanan her bir dikişin ya da dikiş tekniğinin yanında, önerilen ayarları ve baskı ayağını gösteren bir grafik bulunur. Sağda bulunan grafik örneklerine bakın.

Dikkat: Bazı kumaşlar, hem diğer kumaşlarda hem de dikiş makinenizde renk bozulmalarına yol açabilecek fazladan boya içerir. Bu boyaların çıkarılması çok zor veya imkansız olabilir. Özellikle kırmızı ve mavi renktekiler olmak üzere, tüylü ve kot kumaşlar genellikle fazlaca boya içerir. Eğer fazlaca boya içerdiğini düşünüyorsanız kumaşınızı veya hazır giyim ürününüzü boyanmayı önlemek üzere dikiş öncesi mutlaka yıkayın.

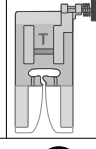
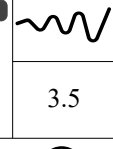
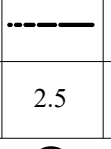
Dikkat: Dikiş işleminden en iyi sonucu elde etmek için üst kısımda ve masurada aynı ipliği kullanın. Özel/dekoratif ipliklerle dikiş yapıyorsanız masuradaki standart dikiş ipliğini kullanın.

				
A	B	3.5	2.5	3-5

A. Dikiş

B. Baskı ayağı

C. mm cinsinden dikiş genişliği

D. mm cinsinden dikiş uzunluğu

E. İplik tansiyonu

Dikiş Başlama - Düz Dikiş

Makinenizi düz dikiş için ayarlayın (bkz. sağdaki grafik).

Baskı ayağını yükseltin ve kumaşı baskı ayağının altında, iğne plakasındaki dikiş payı kılavuz çizgisinin yanına konumlandırın. Masura kapağı üzerinde 6 mm'lik (1/4 inç) bir kılavuz çizgi vardır.

Üst ipliği baskı ayağının altına yerleştirin.

İğneyi, başlamak istediğiniz noktaya doğru alçaltın. İplikleri geriye doğru çekin ve baskı ayağını aşağı indirin. Ayak pedalına basın. Kumaşın (A) makineye girmesini sağlayarak kumaşı nazikçe dikiş kılavuzu boyunca ilerletin. Masura ipliği yukarı doğru çekilmediyse dikmeye başladığınızda otomatik olarak çekilecektir.

Dikişin başlangıcını sağlamlaştırmak için geri dikiş düğmesini basılı tutun. Birkaç sıra ters dikiş. Geri dikiş düğmesini bırakın; makine yeniden ileri doğru dikmeye başlayacaktır (B).

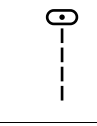
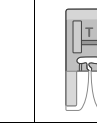
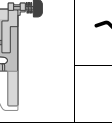
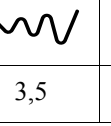
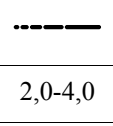
				
A	B	3,5	2,0-4,0	3-5

Düz dikiş ayarı

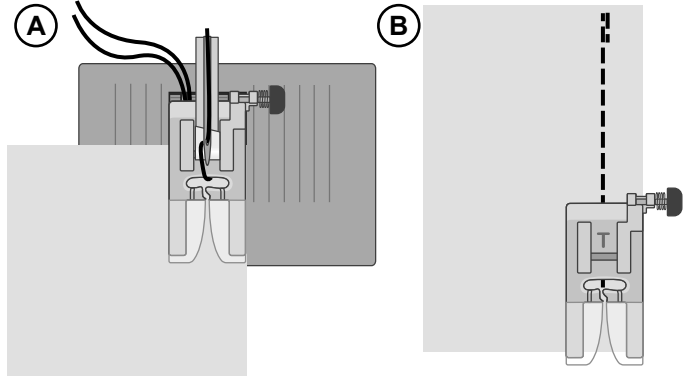

İğne Konumunu Değiştirme

Bazı dikişler, iğne konumu değiştirilerek daha kolay bir şekilde yapılır (ör. bir yakada üst dikiş veya bir fermuar dikişi). İğne konumu Dikiş Genişliği düğmesi ile ayarlanır (bkz. sayfa 17).

Dikiş Yönünü Değiştirme

Dikiş yönünü değiştirmek için makineyi durdurun. İğne Aşağı konumunu etkinleştirmek için İğne Durdurma düğmesine basın. İğne aşağı doğru kumaşa getirilir.

Baskı ayağını yukarı kaldırın.

Dikiş yönünü istenen şekilde değiştirmek için kumaşı iğne etrafında döndürün. Baskı ayağını alçaltın ve dikiş yeni yönde devam edin.

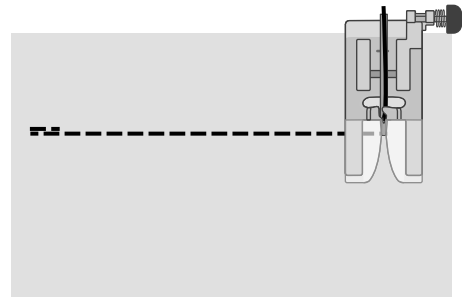

Dikiş Sonlandırma

Dikişin sonuna geldiğinizde Geri Dikiş düğmesini basılı tutun ve ters yönde birkaç dikiş diki. Dikişin sonunda yeniden ileri doğru dikmek için düğmeyi bırakın. Bu şekilde dikiş sağlamlaştırılacak ve dikişler çözülmeyecektir.





İğneyi en yüksek konumuna yükseltmek için el çarkını kendinize doğru çevirin. Baskı ayağını yükseltin ve iplikleri geri çekerek kumaşı çıkarın.

İğneleri yukarı, iplik bıçağına doğru çekin, bu şekilde iplikler doğru uzunlukta kesilecek ve bir sonraki dikişe başladığımızda çözülmeyecektir.

Düz Esnek Dikiş

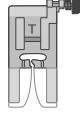
Bu dikiş, sıradan düz dikişten daha sağlamdır, çünkü üçlü ve esnek bir dikiştir. Düz Esnek Dikiş, ağır esnek kumaşlar için büyük ölçüde zorlanmaya maruz kalan ağ dikişleri ve ağır kumaşlardaki üst dikişler için kullanılabilir.

Kumaş ileri geri hareket edeceği için dikiş sırasında kumaşı dikkatli bir şekilde yönlendirin.

				
		3,5	2,5	3-5



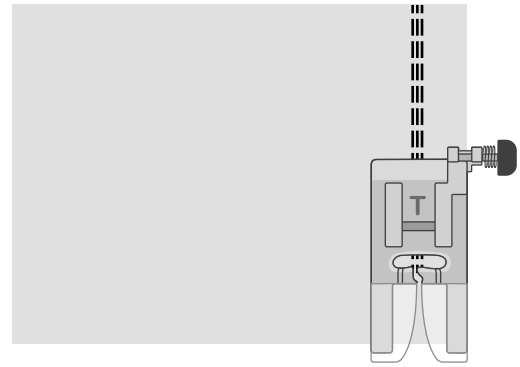

Düz Esnek Dikiş Ayarı

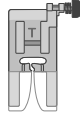

Çok Adımlı Zigzag Dikiş

Çok adımlı zigzag dikiş, işlenmemiş kenarlara sürfile yapmak için kullanılır. İğnenin, kumaşı sol taraftan deldiğinden ve kenara sağ taraftan sürfile uyguladığından emin olun.

Dikiş, örgü kumaşlarını dikerken dikiş yerlerinin esnemesine izin veren esnek bir dikiş olarak da kullanılabilir.

				
		3,0-5,0	1,0	3-5

Çok adımlı zigzag dikiş ayarı

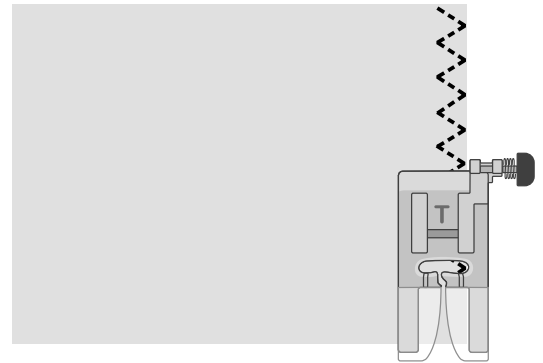





Verevli Kenar Dikişi

Verevli kenar dikişi, esnek kumaşlar için mükemmeldir; tek seferde hem dikiş diker hem de kenarlara sürfile yapar. Bu dikiş, normal dikişlerden daha esnektir, çok dayanıklıdır ve hızlı bir şekilde dikilir.

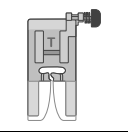
Kumaş kenarını baskı ayağı kenarı ile hizalayarak kumaşı baskı ayağının altına yerleştirin. Dikiş bittiğinde dikişin dışında kalan fazlalık kumaşı kesin.

İpucu: Kumaşın en kenarını dikmek için Gizli Kenar ayağını kullanın. Ayaktaki uzantıyı ayarlayın ve kumaş kenarı boyunca ilerletmesine izin verin. Her zaman önce bir kumaş parçası üzerinde deneme yapın, kumaş ağırlığına ve kalitesine göre beklediğiniz sonuçlar değişebilir.

				
		5,0	2,5	3-5



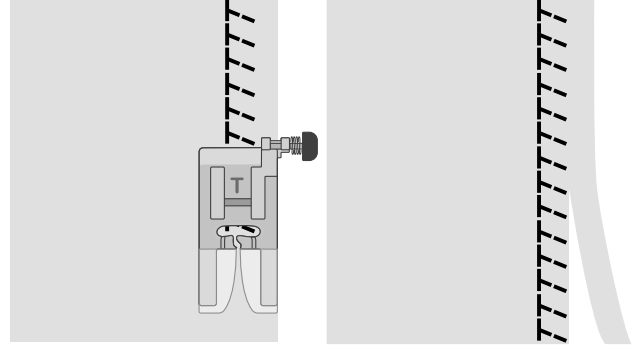

Verevli kenar dikişi ayarı

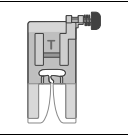

Kapalı Overlok Dikişi

Kapalı overlok dikişi, orta ve daha ağır esnek kumaşları dikmek için kullanılabilir.

Bu dikişi esnek kumaşların kenar dikişi (A) ve kemer köprüleri (B) için kullanın. Bir kenarı ters tarafa katlayın ve sağ tarafından kapalı overlok dikişiyle dikişin. Fazla kumaşı kesin.





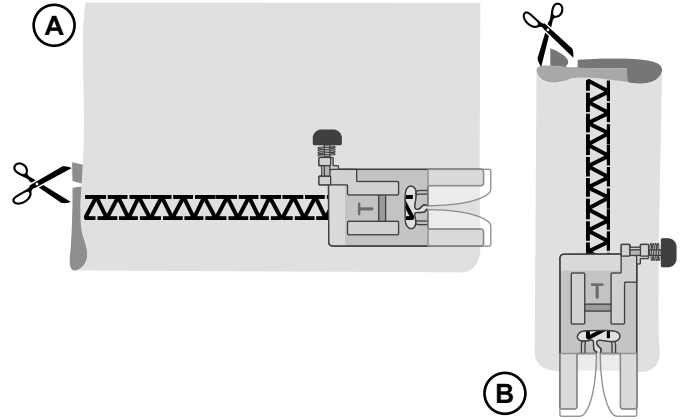

				
		5,0	2,5	3-5

Kapalı overlok dikişi ayarı

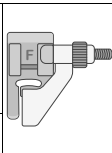

Gizli Kenar

Gizli kenar dikişi, eteklerde, pantolonlarda ve ev dekorasyon projelerinizde görünmez etek bastırma işlemi için kullanılır. İki tür gizli kenar dikişi bulunur; biri orta ila ağır dokuma kumaşlar içindir (1), diğeri ise orta ila ağır esnek kumaşlar içindir (2).

					
(1)	(2)		3,50	1,5-2,0	3-5

Gizli kenar ayarı

- Dokuma kumaşta dikiş yapıyorsanız işlenmemiş kıvrım kenarını bitirin. Birçok örgü üzerinde işlenmemiş kenarı öncelikle bitirmek gerekmez.
- Katlayın ve kenar kıvrıma payını ters tarafa bastırın.
- Bitmiş eteğin yaklaşık 3/8" (1 cm) kısmı katlanmış yerden ileri doğru uzanacak şekilde kenarı kendi üzerine katlayın. Çalıştığınız kumaşın ters tarafı bu durumda yukarı doğru bakıyor olmalıdır.
- Katlanmış kısmın kenar kılavuzuyla (A) hizalanması için kumaşı baskı ayağının altına yerleştirin.
- İğne katlanmış kısma geldiğinde az miktarda kumaşın yakalanması gerekir. Düz tarafta dikişler görünür durumdaysa kenar kılavuzunu (A), eteği yakalayan dikiş çok az görünene kadar ayarlama vidasını (B) döndürerek ayarlayın.

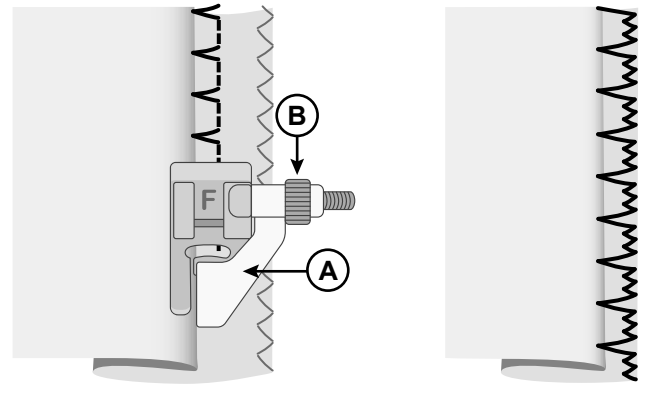

Dokuma kumaş

Esnek kumaş

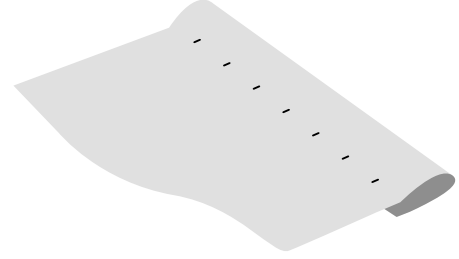

Kumaşın sağ tarafı

Yama Yapma ve Onarma

Geniş Delikleri Onarma

Geniş delikleri kapatmak için zarar görmüş alana yeni bir kumaş parçasının dikilmesi gerekir.

Yeni kumaş parçasını, kumaşın sağ tarafındaki zarar görmüş alana teyelleysin.

Kumaş kenarlarını, zikzak veya çok adımlı zikzak dikişle dikiş.

Kumaşın ters tarafından dikişe yakın olan zarar görmüş alanı kesin.

		4,0-6,0	2,0	3-5

zigzag ayarı

		5,0	1,0-2,0	3-5

Çok adımlı zigzag ayarı

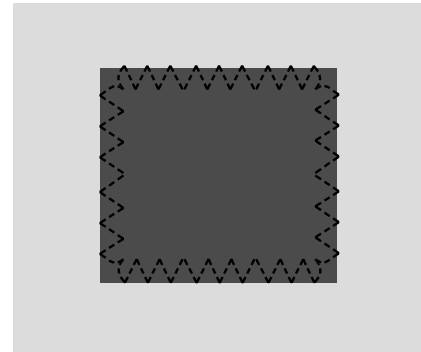

Yırtıkları Onarma

Yırtıklarda, saçaklanmış kenarlarda veya ufak deliklerde kumaşın ters tarafına bir parça kumaş yerleştirmek yararlıdır. Alt kısma konulan kumaş, zarar görmüş alanı güçlendirir.

Zarar görmüş alanın alt kısmına bir parça kumaş yerleştirin. Kumaşın, zarar görmüş alandan biraz daha geniş olması gerekir.

Zarar görmüş alanı, zikzak veya çok adımlı zikzak dikiş kullanılarak dikin.

Güçlendirmek için kullanılan kumaş parçasının uçlarını kesin.

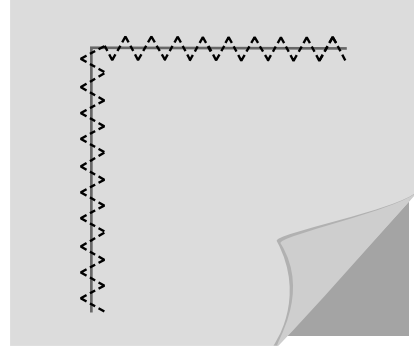

Küçük Delikleri Onarma

Ufak bir delik veya yırtık, yama dikişiyle kolayca yamalanır. Bu dikiş, küçük delikleri ve yırtıkları kapatmak için ileri ve geri küçük dikişler yapar.

Makinenize kumaşa mümkün olduğunca yakın renkte bir iplik takın.

1. Yama Dikişini seçin.
2. Yama dikişi, Düğme İliği Ayağı ile birlikte kullanılır. Yırtığın/deliğin uzunluğunu ölçün. Düğme tutucu kolunu (A) ilgili uzunluğa doğru itin. Düğme tutucu kolu ile durdurucu (B) arasındaki mesafe yaklaşık olarak yama dikişi uzunluğundadır. Maksimum uzunluk yaklaşık 3 cm'dir (1 1/4 inç) (Yırtık daha uzunsa dikişi tekrarlayın).
3. Düğme İliği Ayağını makinenize takın. Kumaşınızı baskı ayağının altına yerleştirin. Kumaşı, yırtığın alt kısmı, baskı ayağının (C) merkezinin biraz üzerinde olacak şekilde hizalayın.
4. Düğme İliği Kolunu (D) tamamen indirin ve sizden uzağa itin. Düğme iliği kolunun, düğme tutucu kolu (A) ve durdurucu (B) arasında olması gerekir.
5. Dikmeye başlayın, yama dikişi tamamlandığında makine otomatik olarak durur. Kumaşınızı düzeltin ve tüm hasarlı bölgeyi yamayana kadar dikişi tekrarlayın.

Dikkat: Yamaı daha sağlam hale getirmek için, dikişten önce deliğin/yırtığın alt kısmına bir kumaş yerleştirin.

		7,0	2,0	2-4

Yama dikişi ayarı

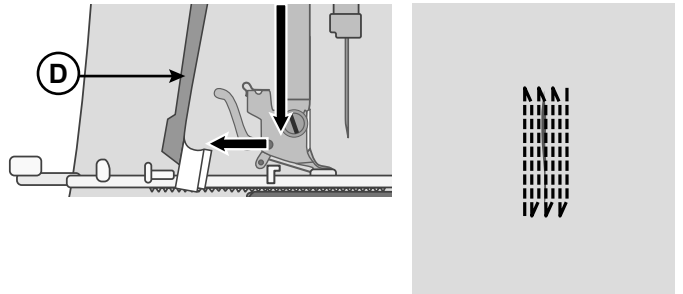
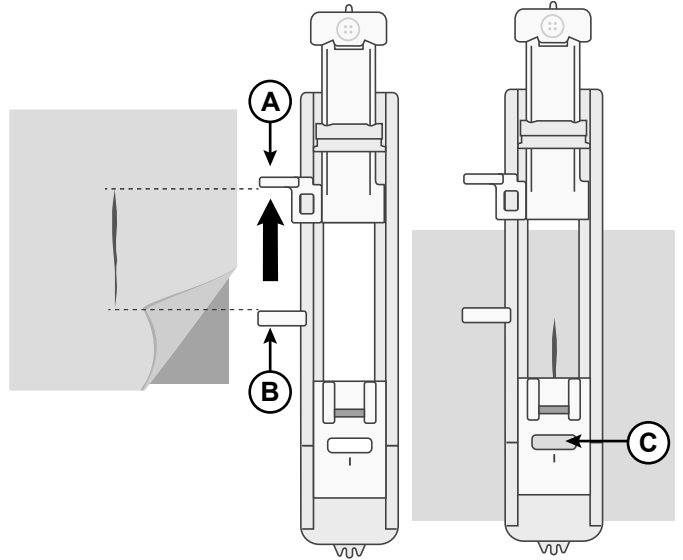

Kot Kumaş Kenarı

Çok ağır veya kot kumaşların kenarları üzerinde işlem yaparken, baskı ayağı dikişin üzerinden geçerken eğilebilir. Daha kalın dikişler üzerinde de eşit besleme yapabilmek için Çok Amaçlı Ayak (T), ayağı yatay konumda kilitleyen bir "sabitleme" düğmesi ile donatılmıştır.

Kalın dikişe yaklaştıkça ve baskı ayağı kalınlığının üzerine çıkmaya başladığında dikişi durdurun. İğneyi kumaşa indirin ve baskı ayağını kaldırın. Baskı ayağını tekrar indirirken, baskı ayağı üzerindeki düğmeyi baskı ayağı dirseğindeki oluğa (A) doğru itin. Bu hareket, ayağı yatay konumda kilitleyerek ayağın kalın parçalardan iğne kırılmadan geçmesini sağlar. Sabitleme konumu, birkaç dikişten sonra otomatik olarak serbest bırakılır.

		3,5	4,0	3-5

Kot kumaş kenarı ayarı

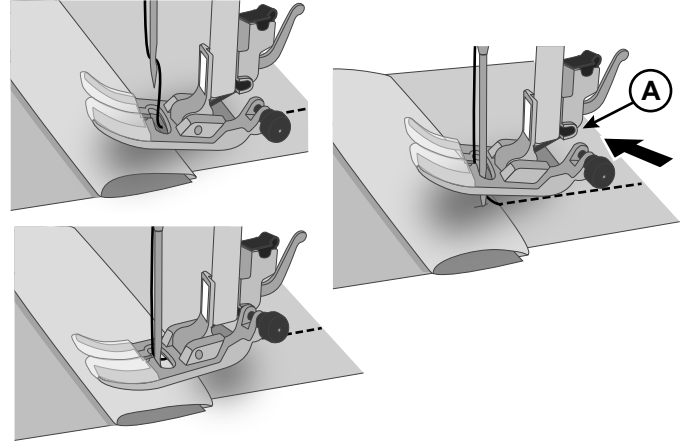

Düğme Dikme

Özel düğme dikişiyile hızlı bir şekilde ve kolayca düğmeleri sabitleyin.

1. Düğme Dikme Dikişini seçin.
2. Besleme dişlerini indirin.
3. Baskı ayağını çıkarın.
4. Düğmenin yerini işaret kalemiyle işaretleyin (A).
5. Düğmeyi işaretin üzerine koyun ve bandı yerine yerleştirin. Projenizi, düğmenin deliklerini iğneye göre hizalayarak baskı ayağı tutucusunun altına yerleştirin. Baskı ayağı tutucusunu indirin (B).
6. İğnenin deliklerden geçtiğinden emin olmak için el çarkını yavaşça kendinize doğru çevirin. Gerekirse dikiş genişliğini ayarlayın (C).
7. Düşük hızda dikmeye başlayın. Birkaç dikişten sonra makine otomatik olarak durur.
8. Uzun bir iplik ucu bırakın ve bunu düğmenin altından çekin. İplik ucunu sap kısmının etrafına sarın.
9. İpliği kumaşın diğer tarafına çekmek için bir el dikiş iğnesi kullanarak ipliği sabitleyin.
10. Besleme dişlerini yeniden takmak için Besleme Dişi Kolunu tekrar normal dikiş konumuna getirip ardından el çarkını kendinize doğru tam bir tur döndürün.

		3,5	—	2-4

Düğme dikme ayarı

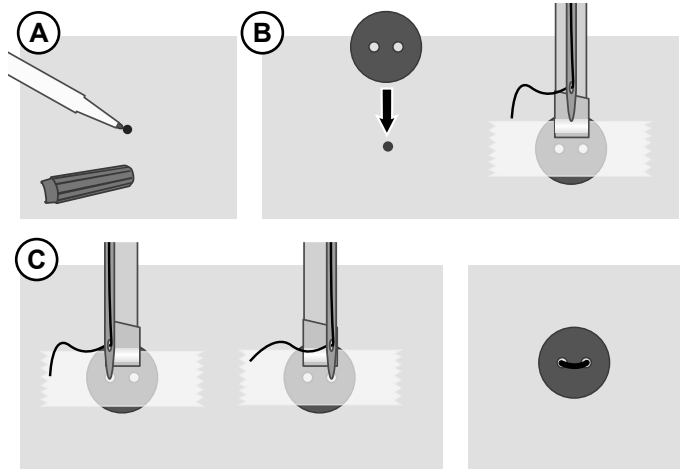





Tek Adımlı Dügme İlięi

Düğmeniz için tam uygun boyutta düğme ilikleri dikiñ. Düğme ilięi dikişlerinin dikileceęi yerlerde kumaşta tela yapıstırılmalı ve/veya kumaş sabitlenmelidir.

1. Düğme ilięinin başlangıç konumunu kumaş üzerinde işaretleysin (A).
2. Tek Adımlı Düğme İlięi Ayaęında, kolu geriye doęru iterek düğme tutucuyu açın (B). Düğmeyi takın. Düğme yerine sabitleninceye kadar düğme tutucusunu ileri doęru ittirin (C). Düğme ilięinin uzunluęu düğmeye göre belirlenir. Düğme tutucu kolu (B) ile durdurucu (D) arasındaki mesafe düğme ilięi uzunluęundadır.
3. Tek Adımlı Düğme İlięi Ayaęını takın.
4. İplięin baskı ayaęındaki delik içinden çekildięinden ve ayaęın altına yerleştirdięinden emin olun.
5. Kumaşın üzerindeki işaret, düğme ilięi ayaęının ortasıyla (E) hizalanacak şekilde kumaşınızı baskı ayaęının altına yerleştirin.
6. Düğme İlięi Kolunu (F) tamamen indirin ve kendinizden uzaęa itin. Düğme ilięi kolunun, düğme tutucu kolu (B) ve durdurucu (D) arasında olması gerekir.
7. Üst iplięin ucunu tutun ve dikiş başlayın. Düğme ilięi, baskı ayaęının önünden arkaya doęru dikilir. Düğme ilięi tamamlandıęında dikiş durdurun.
8. Düğme ilięi tamamlandıęında, baskı ayaęını yükseltin. Düğme ilięi kolunu tamamen yukarı itin.
9. Punterizi saęlamlaştırmak için üst iplięin ucunu el dikiş ięnesine geçirin, ters tarafa doęru çekin ve fazla iplięi kesmeden önce ucunu baęlayın.
10. Dikiş sökme aletini kullanın ve her iki uçtan orta kısma (G) olacak şekilde düğme ilięi açıklıęını kesin.

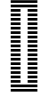
Başka bir düğme ilięi dikmek isterseniz düğme ilięi tamamlandıęında düğme ilięi kolunu yukarı doęru itmeyin. Bunun yerine, kendinizden uzaklaştırsın. Başka bir düğme ilięi dikiñ.

Dikkat: Her zaman artık bir kumaş parçası üzerine denemek için düğme ilięi açın.

				
		5,0	0,4	3-5

Düğme ilięi ayarı

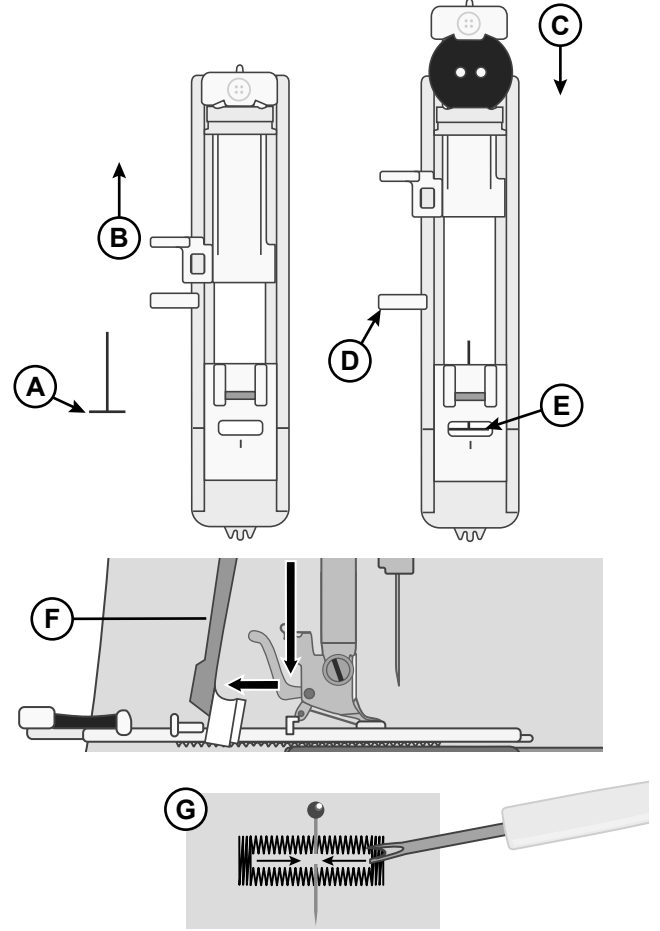

Fermuarların Dikilmesi

Fermuar Ayağı, fermuarın her iki tarafını dikmeyi kolaylaştıracak şekilde iğnenin hem sağına hem de soluna takılabilir.

Fermuarın sağ tarafını dikmek için ayağı, sol baskı ayağı konumuna takın (A).

Fermuarın sol tarafını dikmek için ayağı, sağ baskı ayağı konumuna takın (B).

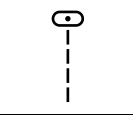
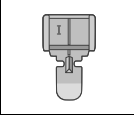
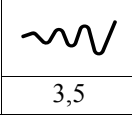
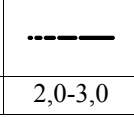
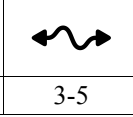
				
		3,5	2,0-3,0	3-5

Fermuar dikme ayarı

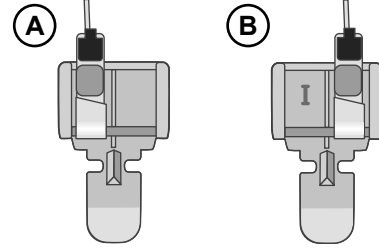

Ortalanmış Fermuar

- Kumaş parçalarını yerleştirerek, doğru tarafları bir araya getirip tutturun. Fermuar uzunluğunu kumaşınız üzerinde işaretleyin.
- Fermuar dikişini, belirtilen dikiş payını kullanarak teyelleyin (iplik tansiyonunu 2'ye ayarlayın ve 4 mm uzunluğunda düz dikiş ile dikiş). Fermuar işaretinin ucunu teyelleyin (C).
- Makineyi düz dikiş için ayarlayın (yukarıdaki tabloya bakın), birkaç sıra geriye doğru dikiş, ardından dikişin kalanını belirtilen dikiş payını kullanarak dikiş (C).
- Dikiş paylarını açık şekilde ütöleyin. Fermuarın ön yüzünü, dikişin ters yüzüne, bandı da yerine yerleştirin (D).
- Doğru yüzün yukarı baktığından emin olarak projenizi çevirin. Fermuar Ayağını iğnenin sol tarafına takın (A).
- Fermuarınızın sağ tarafı boyunca, fermuarın sonuna kadar dikiş; başta ters dikmeyi unutmayın. İğneyi kumaşın içinde durdurun, baskı ayağına basın ve projenizi ters çevirerek fermuarın altı boyunca dikiş (E).
- Fermuar Ayağını iğnenin sağ tarafına takın (B). Fermuarın ilk tarafında yaptığınız gibi diğer tarafını da dikiş (F).
- Arka taraftaki bandı çıkarmak için tasarımınızı ters çevirin.
- Tasarımınızı tekrar düz çevirin ve teyel dikişlerini sökün.

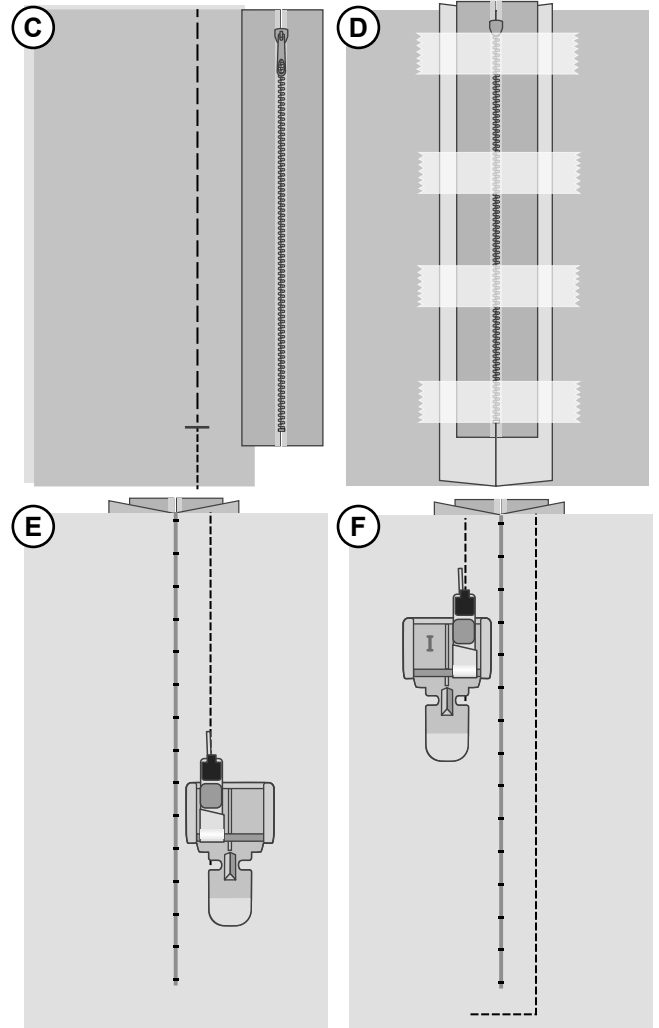





El İŖi Görünümlü Kapitone DikiŖi

El İŖi Görünümlü Kapitone dikiŖi ile el iŖi kapitone görünümü yaratın. İğneye saydam bir iplik veya kumaŖın üst kısmının rengiyle karıŖan bir iplik geçirin. Projeniz için istediđiniz görünüme bađlı olarak, masuraya kumaŖın üst kısmı ile uyumlu veya kontrast oluŖturan renkte bir iplik geçirin (masura ipliđi aslında kumaŖın üstünde görünecektir).

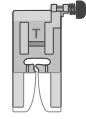
İpucu! Daha iyi görünüm için 100 numara Üst DikiŖ İđnesi kullanın.

- Gerçekten elde dikilmiŖ görünümü elde etmek için dikiŖin yüksek iplik tansiyonuyla yapılması önemlidir. Tansiyonu dikiŖ Ŗemasındaki önerilere göre ayarladıđımızdan emin olun.
- Projenizin dikiŖlerinden biri boyunca veya bir applike etrafında dikiŖ yapın. Masura ipliđi kapitonenin üstüne dođru çekildiđinde elde iŖlenmiŖ görünümü oluŖur.

				
		3,5	2,0-3,0	6-9

El iŖi görünümlü kapitone dikiŖi ayarı

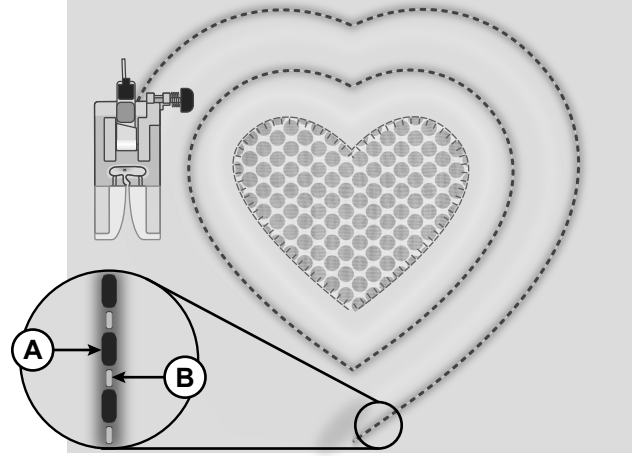

A. Alt iplik

B. Üst İplik

BAKIM

Makineyi Temizleme

Dikiş makinenizin düzgün çalışmasını sağlamak için sıklıkla temizleyin. Yağlama gerekmez. Birikmiş tozu veya havı temizlemek için makinenizin dış yüzeyini yumuşak bir bezle silin.

Masura Alanını Temizleme



İğneyi kaldırıp makineyi kapatın.

Baskı ayağını çıkarın. Masura kapağını kaydırıp açın ve masurayı çıkarın.

L tornavidayı kullanarak iğne plakasındaki vidaları sökün. İğne plakasını kaldırıp çıkarın.

Besleme dişlerini ve masura alanını aksesuarlarda bulunan fırçayla temizleyin.

İğne plakasını besleme dişlerinin üzerine yerleştirerek yerine takın ve vidaları sıkın.

Baskı ayağını ve masurayı taktıktan sonra masura bölmesini yerleştirin.

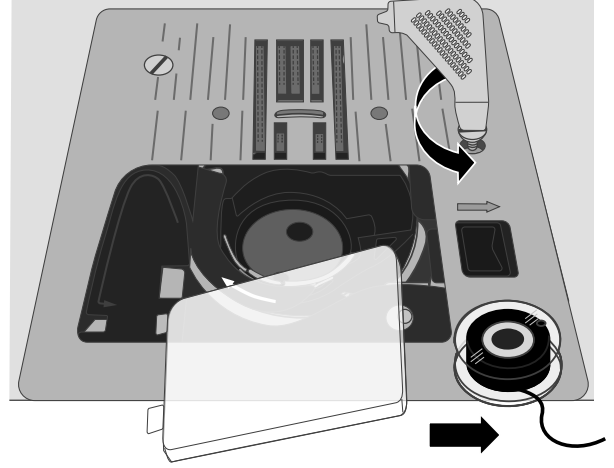

Masura Alanının Altını Temizleme



İğneyi kaldırıp makineyi kapatın.

Birkaç projenizi tamamladıktan sonra veya masura bölmesi alanında kumaş havı birikintisi fark ettiğiniz herhangi bir zamanda masura bölmesinin altındaki alanı temizleyin.

Baskı ayağını çıkarın. Masura kapağını kaydırıp açın ve masurayı çıkarın.

L tornavidayı kullanarak iğne plakasındaki vidaları sökün. İğne plakasını kaldırıp çıkarın.

Kaldırarak masura bölmesini çıkarın. Kaldırırken hafifçe sağa ve sola iterek daha kolay çıkarabilirsiniz.

Alanı fırçayla veya kuru bir bezle temizleyin.

Dikkat: Masura bölmesine üfleme. Toz ve kumaş havı makinenizin içine gider.

Masura bölmesinin (A) “çatalı” ucunu, masura bölmesi tutucunun (B) altına ve besleme dişlerinin altına hizalayın. Masura bölmesini kanca yuvasına (C) doğru şekilde oturana kadar hafifçe sağdan sola doğru hareket ettirin. Masura bölmesinin düzgünce oturduğundan emin olmak için el çarkını kendinize doğru döndürün. Kanca yuvası (C) sorunsuzca saat yönünün tersine dönmelidir.

İğne plakasını besleme dişlerinin üzerine yerleştirerek yerine takın ve vidaları sıkın.

Baskı ayağını ve masurayı taktıktan sonra masura bölmesini yerleştirin.

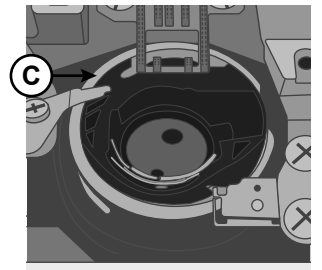
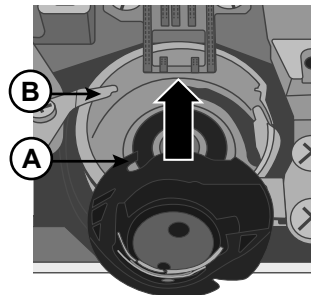
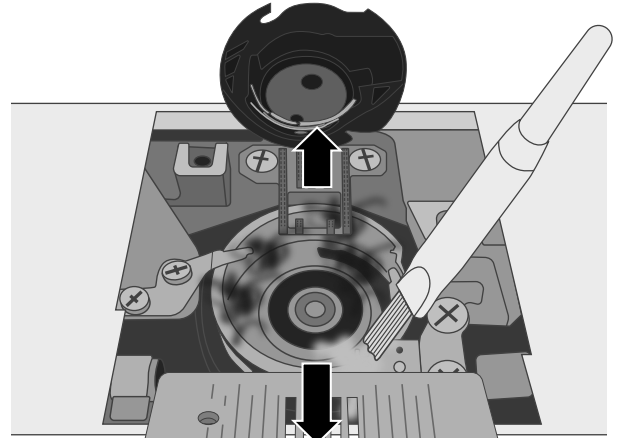

Sorun giderme

Kumaşın Alt Kısımında İplik İlmekleri

Olası neden: Kumaşın alt kısmında iplik ilmeklerinin olması her zaman için üst ipliklerin doğru takılmadığının göstergesidir. Bu durum, üst ipliğin iplik tansiyon mekanizmasına doğru şekilde yerleştirilmediği ve kol aracılığıyla sarılmadığı durumlarda ortaya çıkar.

Çözüm: *İpliği sarmaya başlamadan önce baskı ayağı kaldıracını kaldırarak ipliği makineye tekrar sarın. Böylece iplik, iplik tansiyon mekanizmasına ve kola doğru şekilde yerleşmiş olur. İpliği makineye doğru şekilde sarıp sarmadığınızı anlamak için şu testi uygulayın:*

- *Baskı ayağı kaldıracını (sayfa 9) kaldırın ve ipliği makinenin üst kısmına (sayfa 12) sarın.*
- *İpliği iğne deliğinden geçirin ancak ipliği baskı ayağının altına henüz yerleştirmeyin. Üst iplikten alta doğru çektiğinizde iplik serbest olarak gelmelidir.*
- *Baskı ayağı kaldıracını indirin. Üst iplikten sola doğru çektiğinizde iplikte direnç hissediyor olmalısınız. Bu durum, ipliği makineye doğru şekilde sardığınızı anlamına gelir.*
- *İpliği baskı ayağının altına yerleştirin ve ardından masura ipliğini çekin. Her iki ipliğin ucunu, baskı ayağının altına, arkaya doğru geçirin. Baskı ayağını indirerek dikmeye başlayın.*

Baskı ayağını indirdiğiniz halde iplik hala serbest şekilde geliyorsa (baskı ayağı kaldırılmış veya indirilmiş durumdayken baskı ayağında herhangi bir fark hissetmiyorsanız) bu durum, ipliği makineye doğru sarmadığınızı anlamına gelir. Üst ipliği çıkarın ve ipliği makineye tekrar sarın.

Masura İpliği Kopuyor

Olası neden: Masura ipliği doğru şekilde sarılmamış olabilir.

Çözüm: *Masuranın masura tutucuya doğru şekilde yerleştirildiğinden emin olun (sayfa 11).*

Olası neden: Masura dolu olabilir veya iplik eşit olmayan bir şekilde sarılmış olabilir.

Çözüm: *Masura ipliği masura sarma işlemi sırasında masura sarma tansiyonu kampanası doğru şekilde yerleştirilmemiş olabilir (sayfa 11).*

Olası neden: Masura tutucusuna toz veya hav birikmiş olabilir.

Çözüm: *Masura tutucusunu temizleyin (sayfa 27).*

Olası neden: Yanlış masuralar kullanılıyor olabilir.

Çözüm: *Sadece makineyle birlikte verilen tarzdaki masuraları kullanın (SINGER® Sınıf 15 şeffaf masuralar). Farklı parçalar kullanmayın.*

Masura İpliği Kumaşın Üst Tarafında Görünüyor

Olası neden: Üst iplik çok sıkı olabilir.

Çözüm: *Üst iplik tansiyonunu azaltın (sayfa 15).*

Olası neden: İplik yolu engellendiğinden üst ipliğe ilave tansiyon katıyor olabilir.

Çözüm: *Üst iplik yolunun engellenmiş olmadığından ve ipliğin yolda serbestçe hareket ettiğinden emin olun.*

Olası neden: Masura ipliği mekik tansiyonunda değil.

Çözüm: *Masuraya tekrar iplik sarın (sayfa 11).*

Masura Sarmada Zorluklar

Olası neden: Masura ipliği masurada gevşek duruyor olabilir.

Çözüm: *Masurayı tekrar sarın. İpliğin masura sarma tansiyonu kampanasına sıkıca sarıldığından emin olun (sayfa 11).*

Olası neden: Masura sarma mili devreye girmemiş olabilir ve masura sarmıyor olabilir.

- Çözüm:** *Sarmaya başlamadan önce masura sarma milinin tam olarak devreye girdiğinden emin olun.*
- Olası neden:** *Sarma işleminin başlangıcında ipliğin ucu tutulmadığı için masura gevşek sarıyor olabilir.*
- Çözüm:** *Sarmaya başlamadan önce masuradan çıkan ipliğin ucunu tutun, masuranın bir miktar dolmasına izin verin ve ardından masuraya yakın konumdaki iplik ucunu kesmek için sarmayı durdurun.*

Kumaş Buruşuyor

- Olası neden:** *Üst iplik çok sıkı olabilir.*
- Çözüm:** *Üst iplik tansiyonunu azaltın (sayfa 15).*
- Olası neden:** *Dikiş uzunluğu çok kısa olarak ayarlanmış.*
- Çözüm:** *Dikiş uzunluğu ayarını artırın (sayfa 17).*
- Olası neden:** *Kumaş türü için yanlış iğne kullanılıyor olabilir.*
- Çözüm:** *Kumaşınız için doğru iğne tarzını ve boyutunu kullanın (sayfa 13 ve sayfa 14).*

Kumaş Dikişlerin Altında Kıvrılıyor

- Olası neden:** *Kumaş, dikişlerin yoğunluğu için doğru şekilde sabitlenmemiş olabilir (örneğin saten dikiş aplikeleri gibi).*
- Çözüm:** *Kumaşta kırışıklıklar oluşmasını ve dikişlerin birbiri üzerine gelerek kat yapmasını engellemek için kumaşın altına bir tela koyun.*

Dikiş Dikerken Yüksek Ses Geliyor

- Olası neden:** *İplik, germe kolunda olmayabilir.*
- Çözüm:** *İpliğin germe kolunun deliğinden geçmesi için germe kolunu en yüksek pozisyonuna getirerek makineye tekrar iplik geçirin. Germe kolunu iplik sarma için en yüksek pozisyonuna getirmek üzere el çarkını kendinize doğru çevirin.*
- Olası neden:** *İpliğin yolunda engel olabilir.*
- Çözüm:** *İpliğin iplik makarasında veya makara tutucusunun arkasında engellenmiş durumda olmadığından emin olun.*

Makine Kumaşı Beslemiyor

- Olası neden:** *Baskı ayağı dikişten sonra kumaşa indirilmemiş olabilir.*
- Çözüm:** *Dikişe başlamadan önce baskı ayağını indirin. Dikerken kumaşı “itmeyin” veya “çekmeyin”.*
- Olası neden:** *Besleme dişlerinin yükseltilmesi ve el çarkının tam bir tur çevrilerek yeniden çalıştırılması gerekir (sayfa 15).*
- Olası neden:** *Dikiş uzunluğu sıfır olarak ayarlanmış olabilir.*
- Çözüm:** *Dikiş uzunluğu ayarını artırın (sayfa 17).*

Makine Çalışmıyor

- Olası neden:** *Dikmeye çalıştığımızda masura sarma mili dolu olabilir.*
- Çözüm:** *Masura sarma milini sola iterek boşaltın.*
- Olası neden:** *Güç kablosu veya pedal fişe doğru şekilde takılmamış olabilir.*
- Çözüm:** *Güç kablosunun/pedalın makineye ve fişe doğru şekilde takıldığından emin olun (sayfa 8).*

Olası neden: Yanlış masuralar kullanılıyor olabilir.

Çözüm: *Sadece makineyle birlikte verilen tarzdaki masuraları kullanın (SINGER® Sınıf 15 şeffaf masuralar). Farklı parçalar kullanmayın.*

İğneler Kırılıyor

Olası neden: İğne eğilmiş, kütleşmiş veya hasar görmüş olabilir.

Çözüm: *İğneyi çıkarın, yeni iğne takın (sayfa 14).*

Olası neden: Kumaş için yanlış boyutta iğne kullanılıyor olabilir.

Çözüm: *Kumaş türü için uygun bir iğne takın (sayfa 13).*

Olası neden: İplik makineye doğru şekilde takılmamış olabilir.

Çözüm: *İpliği makineye baştan takın (sayfa 12).*

Olası neden: Kumaş “itiliyor” veya “çekiliyor” olabilir.

Çözüm: *Dikmek için kumaşı elle itmeyin/çekmeyin. Makinenin besleme dişlerinin siz yönlendirirken kumaşı baskı ayağına çekmesine izin verin.*

İplik Geçirici Çalışmıyor

Olası neden: İğne doğru pozisyonda olmayabilir.

Çözüm: *El çarkını kendinize doğru çevirerek iğneyi en yüksek pozisyonuna yükseltin.*

Olası neden: İğne yanlış şekilde takılmış olabilir.

Çözüm: *İğne; iğne bağının sonuna kadar girmiş.*

Olası neden: İğne eğilmiş olabilir.

Çözüm: *Eğilmiş iğneyi çıkarın ve yeni bir iğne takın (sayfa 14).*

Olası neden: Çağanoz pimi hasar görmüş olabilir.

Çözüm: *İplik Geçiricinin değiştirilmesi gerekir. Yetkili servis merkezine başvurun.*

Dikişler Atlanıyor

Olası neden: İğne yanlış şekilde takılmış olabilir.

Çözüm: *İğnenin küt ucunun makinenin arkasına doğru olduğundan ve iğnenin yukarıya kadar tam olarak yerleştiğinden emin olun. Ardından iğne bağı vidasını sıkın.*

Olası neden: Dikilen kumaş için yanlış iğne kullanılıyor olabilir.

Çözüm: *Kumaşınız için doğru iğne tarzını ve boyutunu kullanın (sayfa 13 ve sayfa 14).*

Olası neden: İğne eğilmiş, kütleşmiş veya hasar görmüş olabilir.

Çözüm: *İğneyi çıkarın ve yeni iğne takın (sayfa 14).*

Dikişlerde Bozukluk

Olası neden: Kumaş “itiliyor” veya “çekiliyor” olabilir.

Çözüm: *Dikmek için kumaşı elle itmeyin/çekmeyin. Makinenin besleme dişlerinin siz yönlendirirken kumaşı baskı ayağına çekmesine izin verin.*

Olası neden: Dikiş uzunluğu ayarı yanlış olabilir.

Çözüm: *Dikiş uzunluğu ayarını yapın (sayfa 17).*

Olası neden: Dikiş tekniği için bir tela kullanılması gerekiyor olabilir.

Çözüm: *Telayı kumaşın altına yerleştirin.*

Dikiş Başlarken İplikler Öbek Oluyor

- Olası neden:** Dikiş başlamadan önce üst iplik ve masura iplikleri, baskı ayağının altına doğru şekilde yerleştirilmemiş olabilir.
- Çözüm:** *Dikiş başlamadan önce üst ipliğin ve masura ipliğinin baskı ayağının altına doğru şekilde yerleştirildiğinden emin olun.*
- Olası neden:** Dikiş, baskı ayağının altında kumaş olmadan başlamış olabilir.
- Çözüm:** *Kumaşı baskı ayağının altına yerleştirin ve iğnenin kumaşa eriştiğinden emin olun. İlk birkaç dikişte ipliğin her iki ucunu da hafifçe tutun.*
- Olası neden:** Dikiş tekniği için bir tela kullanılması gerekiyor olabilir.
- Çözüm:** *Telayı kumaşın altına yerleştirin.*

Üst İplik Kopuyor

- Olası neden:** İpliğin yolunda engel var
- Çözüm:** *İpliğin iplik makarasında sıkışıp sıkışmadığını (makaranın üzerinde topaklanmalar olup olmadığını), makara piminin ya da kapağının altında kalıp kalmadığını kontrol edin (iplik makara kapağının arkasında kaldıysa makine yoluna kolayca giremez).*
- Olası neden:** İplik makineye doğru şekilde takılmamış olabilir.
- Çözüm:** *Üst ipliği tamamen çıkarın, baskı ayağı kaldıracını kaldırın ve el çarkını kendinize doğru döndürerek ipliğin açma kolunda olduğuna emin olunca makineye tekrar iplik takın.*
- Olası neden:** Üst tansiyon çok sıkı olabilir.
- Çözüm:** *Üst iplik tansiyonunu azaltın (sayfa 15).*

Teknik Özellikler

Dikiş Hızı Maksimum 1000 ± 50 devir (varsayılan dikiş uzunluğu ile düz dikiş kullanıldığında)	Nominal Voltaj 240 V/50Hz, 230 V/50Hz, 220 V/50-60Hz, 127 V/60 Hz, 120 V/60 Hz, 100V/50-60Hz	Baskı Ayağı Kaldırma Yüksekliği 6 mm
Koruma Sınıfı II (Avrupa)	Dikiş Genişliği 0–7.0 mm	Dikiş Uzunluğu 0–4.5 mm
Lamba Tipi LED lambası	Makine Boyutları Uzunluk: ≈440 mm Genişlik: ≈190 mm Yükseklik: ≈280 mm	Ağırlık 7kg

Malın ayıplı olduğunun anlaşılması durumunda tüketici, 6502 sayılı Tüketicinin korunması Hakkında Kanununun 11 maddesinde yer alan;

- a-) Sözleşmeden dönme,
 - b-) Satış bedelinden indirim isteme,
 - c-) Ücretsiz onarılmasını isteme,
 - d-) Satılanın ayıpsız bir misli ile değiştirilmesini isteme,
- haklarından birini kullanabilir.

Tüketici şikayet ve itirazlarını; yerleşim yerinin bulunduğu veya tüketici işleminin yapıldığı yerdeki Tüketici Hakem Heyetine veya Tüketici Mahkemesine başvurabilir.

TAŞIMA VE NAKLİYE SIRASINDA DİKKAT EDİLECEK HUSUSLAR

Taşıma ve nakliye işlemini orijinal ambalajı ile yapınız. İndirme-bindirme ve taşıma sırasında, ürüne maksimum dikkat gösterilmelidir.

Taşıma ve nakliye sırasında ambalajın tamamen kapalı olduğundan emin olun. Ambalaja ve pakete zarar verebilecek (nem, su, darbe, vs) etkenlere karşı koruyunuz.

Ürünün kullanım esnasında kırılması, deforme ve zarar görmemesine, Taşıma sırasında hasar ve arıza oluşmamasına, Vurma, çarpma, düşürme vb. dış etkenler nedeniyle zarar görmemesine dikkat ediniz.

SERVIS İSTASYONLARI İLE YEDEK PARÇA MALZEMELERİNİN TEMİN EDİLEBİLECEĞİ YERLER

No	İl/İlçe	AdıSoyadı	Adres	Telefon
1	Adana / Seyhan	Atilganlar Konf.D.T.M.Paz.San.Tic.Ltd.Şti.	Kocavezir Mah.32003 Sok. No:53/A	322-3595339
2	Adana / Seyhan	Öztaşlar Konf.Mak.Teks.San.Tic.Ltd.Şti	Koca Vezir Mah.Obalar Cad.No:46/B 1060	0322-3595783
3	Adiyaman / Merkez	Mehmet Yılmaz-Emre Makina	H.Ömer Mah. Yayla Kemel Cad. No:11/C	0 416 216 44 11
4	Afyonkarahisar / Merkez	Veli Karatepe	Fakıpaşa Mah. Belediye Çarşısı 2. Kat No:C/44 Afyon	272-2133614
5	Ağrı / Merkez	Çilingir Murat - Murat Yüz	Yavuz Mah.Nevzat Gungor Cad.No:27/A	472-2164288
6	Aksaray / Merkez	Ihsan Eroglu	Minarecik Mah.550 Sok.No:39	03822134993
7	Amasya / Merkez	Sebahattin Önder	Gökmedrese Mah. Torumtay Sok. Erdoğan Apt. 113b	03582122388
8	Amasya / Merzifon	Hüseyin Sayın	Bağlarbaşı Mah. Cemal Hazneci Sok. No:6 Merzifon	358-5134757
9	Ankara / Altındağ	Ercüment Recep Özenç-Özdemir Makina	Anafartalar Cad.No:48/A Ulus	312-3243006
10	Ankara / Altındağ	Gülbay Makina-Yüksel Gülbay	Hükümet Cad. Oğultürk İşhanı 5/20 Ulus	312-3113414
11	Ankara / Çankaya	Astaş End.Teks.Mak.lth.lhr.San.Tic.Ltd.Şti.	Necatibey Cad. Lale Sok. No:9/21 Sıhhiye	312-2295584
12	Ankara / Çankaya	Hayri Öztürk	İlkadım Mah. Dikmen Cad. No:139/B	312-4785096
13	Ankara / Çankaya	Rahmi Delice	Esat Cad. No:60/B Küçükcesat	312-4182669
14	Ankara / Keçiören	Şeker Ticaret- Mustafa Şeker	Kızlar Pınarı Cad. No:193/A	312-3802356
15	Ankara / Mamak	Öztürk Makina-Ercan Gürbüz	Abidin Paşa Mah.Münzeviler Cad.Köşk Apt.	0312-3195656
16	Ankara / Sincan	Varol Ticaret-Erdal Varol	Atatürk Mah. Melek Sok. Kocamanlar Is Hani No:18/26 Sincan	312-2691239
17	Ankara / Yenimahalle	Mehmet Fatih Aslantaş	İlkyerleşim Mah.1995 Sk Metro Halk Pazarı 3v 4.Peron No:113/131 Batikent	312-3851937
18	Antalya / Alanya	Serdengeçti Elek.-İbrahim Serdengeçti	Kadıpaşa Mah.Bostancı Pinar Cad.Jülide Akça Okulu Karşisi Akay Apt.Altı	0242-5115999
19	Antalya / Muratpaşa	Akyüz Makina Tic.Ltd.Şti.	Tahilpazarı Mah. 457. Sok. Kilit 2 İş Hanı No:8/C	242-3453877
20	Antalya / Muratpaşa	Onur Kuşlar	Doğu Garajı Cebesoy Cad. No:9/D	0 242 247 76 85
21	Antalya / Serik	Şevket Em	Merkez Mah. Tuncer Paşa Cad. No:4/4serik	242-7220577
22	Aydın / Merkez	Lider Soğutma-Hasan Esmer	Cuma Mah. 216. Sok. No:2/A Aydın/Efeler	537 9513534
23	Aydın / Nazilli	Mehmet Battal	Turan Mah. Atatürk Bul. No:58/C Nazilli	256-3150103
24	Aydın / Söke	Adnan Çam	Konak Mah. Belediye Meydanı No:9/11 Manavlar İçi (Koca Cami Yanı)	256-5187755
25	Balikesir / Bigadiç	İbrahim Polatkan	Cami Mah.Belediye Cad.No:18	546 6144692
26	Balikesir / Dursunbey	Güneş Ticaret-Arif Güneş	Ferah Adnan Menderes Bulvarı No:1 Dursunbey	266-6621368
27	Balikesir / Merkez	Balkin Makina-Metin Balkin	Dumlupınar Mah. Keten Avdan Cad. No:13	266-2434931
28	Batman / Merkez	Mehmet Necat Altun	Çarşı Mah.2.Cad.No:125	0 488 212 53 50
29	Bilecik / Merkez	Osman Ada	İsmet Paşa Mah. Muavenatı İçtimai Sok. No:3/D	228-2125889
30	Bilecik / Osmaneli	Çiçek Tic.(Fevzi-Mustafa Çiçek)	M.Kemal Paşa Cad.No:12/A	0 228 461 41 39
31	Bingöl / Merkez	Furkan Makina-Selman Cansizoğlu	Yenişehir Mah. Genç Cad. Belediye İşhanı No:12	426-2150112
32	Bolu / Merkez	Hüseyin Oktay Demir-Demir Makina	Tabaklar Mah.Izzet Baysal Cad.Bolubeyi Çarşisi No:46/24	0 374 217 56 95
33	Burdur / Merkez	Polat Ticaret-Ali Polat	Burç Mah.Namik Kemal Cad.No:14	0 248 233 60 97
34	Bursa / İnegöl	Akin Işık	Sinanbey Mah.Sinan Bey Cad.No:11/C Inegöl (0224)7113676	532 7126630
35	Bursa / Mustafakemalpaşa	Dönmez Ticaret (Ahmet Dönmez)	Şeyh Müftü Mah.Cami Sok. Dönmez Pasajı Mustafakemalpaşa	224-6132208

SERVIS İSTASYONLARI İLE YEDEK PARA MALZEMELERİNİN TEMİN EDİLEBİLECEĐİ YERLER

No	İl/İlce	AdıSoyadı	Adres	Telefon
36	Bursa / Osmangazi	Galeri Tmen-mer Tirpan	Fevzi akmak Caddesi. 4.Nane Sokak. Ksmet İřhan No:3 Őeref Ticaret Yan	0224 2204805
37	Bursa / Osmangazi	İlhan Oral Teks.Konf.Mak.Tic.Ltd.Őti.	Őehrekst Mah. Ahmet Tanpınar Cad. No:13/6	224-2217249
38	Bursa / YeniŐehir	Kader Al Gntekin	Ulucami Mah.ataleŐme Sok No:31	224-7724262
39	anakkale / Ayvack	Engin zerden-zerden Mobilya	mmhan Mah. Glck Sok. No:14 Ayvack	541 4334307
40	anakkale / Merkez	Dereli Makina-Trker Dereli	İsmet PaŐa Mah. Miralay Őefik Bey Cad. Őevket Bey Sok. No:19 / Dk:1	2862134336
41	anakkale / Merkez	Hanife Yapın	KemalpaŐa Mah. Tekke Sok. Bo:17/B	02862120780
42	ankiri / Merkez	Riza ktem	Mimar Sinan Mah. Necati Asım Uslu Cad. No 33/A	376-2127723
43	orum / İskilip	Tatar Tic.- Tahir Necati/ Kevser Tatar	orum Cad No:28	3645116464
44	orum / Merkez	Fatih Akbay	Gulalibey Mah.VelipaŐa 1.Sok 9/A	03642243195
45	Denizli / Merkez	Damla Day.Tk.Mal.Paz.San.Ve Tic.Ltd.Őti	Kayalk Caddesi Ulu arŐı İřhan No:21 (Ulu Cami Yan)	258-2613803
46	Denizli / Tavas	Hamza Tenikeci-Klas Makina	Yen Mah.arŐı Cad.No:18	532 3140565
47	Diyarbakir / Baėlar	Fahri Araz	Emek Cad. No:110 Cezaevi	412-2369562
48	Diyarbakir / Baėlar	Őenses Ticaret-Zeki Őenses	Nkhet CoŐkun Cad.No:136	412-6914986
49	Dzce / Merkez	Zeliha zkurt	Őerefiye Mah.Őehit Ruhsar Cad.No:10/B	0380-5149734
50	Edirne / Merkez	Can Makina (Zeki Kaynarca)	MithatpaŐa Mah.ArifpaŐa Cad. No:7/A	284-2251328
51	Edirne / Uzunkpr	Can Makina (Can Kaynarca)	Muradiye Mah. Yusuf Sok. Akyuva Psj. No:3 Uzunkpr	284-5137071
52	Elazė / Merkez	Evge Ticaret-Mehmet Gler	İzzet PaŐa Mah. Őehit YzbaŐı Tahir Cad. No:12	424-2181204
53	Erzincan / Merkez	Levent Tic(Levent Kaya)	Ordu Cad.Uzun arŐı Zemin Kat. No:20	446-2238487
54	Erzincan / Merkez	Mustafa Sme-AknakiŐ Makina	Hkmet Cad. Gemi İŐ Merkezi No:70	446-2142957
55	Erzurum / Yakutiye	Teyfik Burak Biakioėlu	TaŐmaėazalar Arkas Cedit Cad. No:34	544 2423375
56	EskiŐehir / Odunpazar	Kartaler Ticaret-Azime Kartaler	Hamamyolu Cad. Kireçiler Sok. No:8/A	222-2314835
57	Gaziantep / Nizip	apan Teknik-Murtaza apan	Cumhuriyet Mah. Mermer Sok.No:33/A Nizip	342-5183796
58	Gaziantep / Őahinbey	Metinel Ticaret Metin Demirel	Hrriyet Cad. No:31/N	342-2310865
59	Gaziantep / Őehitkamil	Kalkan Makina Ibrahim Kalkan	YeŐilova Mah. Girne Cad. No:43/A	5325270626
60	Hakkari / Merkez	Edip Tekce	Kayacan Cad. Tekce Apt.No.2	04382115859
61	Hatay / İskenderun	Hocam Hali Mobilya-Jale Sari	RaifpaŐa Cad. 105. Sok. No:41 İskenderun	326-6145059
62	Hatay / İskenderun	Őerafettin Yetkin	ay Mah. Raif PaŐa No:79/B	03266143296
63	Hatay / Krkhan	Necati Ezgi-Seren Makina	Barbaros Mah Veysel Gkeoėlu Cad No23/B Krkhan	326-3443249
64	Hatay / Merkez	Orhan Ezgi	Ulucamii Mah. Bekir Stk Kunt Cad. No:52	326-2161591
65	İstanbul / Baėclar	Seydi Őentrk-ınar Makina	Merkez Mah.704.Sok No:4/B	0 212 461 80 90
66	İstanbul / Bahelievler	Hisar Ev Aletleri Tic.San.Ltd.Őti.	amlk Cad. Bankaclar Sok. No:15 Dkkan 3 Bahelievler	212-6427366
67	İstanbul / Bahelievler	yk Ticaret-Deniz Lle	Fetih Cad. 4.Sok. No:10 Őirinevler	212-5524492
68	İstanbul / Bakrky	Hakan Batur	İstanbul Cad Gven İŐ Han No-41 Dkkan-34	212-5713996
69	İstanbul / GaziosmanpaŐa	Mitos Makina-Necati Kiyauaman	Hrriyet Mah. BeŐyzevler Cad. No:24/A	0 212 537 50 35
70	İstanbul / Kadky	z Makina-Binnaz Yalinkaya	Kaptanarif Sok No61 1a	216-3635065
71	İstanbul / Kaėıthane	Yayli Makina-İmdat Yayli	Sanayi Mah.Sultan Selim Cad.Gkyzsok. No:8 4. Levent	212-2681836

SERVIS İSTASYONLARI İLE YEDEK PARÇA MALZEMELERİNİN TEMİN EDİLEBİLECEĞİ YERLER

No	İl/İlçe	AdıSoyadı	Adres	Telefon
72	Istanbul / Küçükçekmece	İrfanoğulları Mak.San.Ve Tic.Ltd.Şti.	Kartaltepe Mah. Gönül Sok.No:9 Dükkan:1 Sefaköy	212-5921348
73	Istanbul / Maltepe	Akçay Makina-Nizamettin Akçay	Bağdat Cad.Ekin Pasajı No:396/8	216-3994467
74	Istanbul / Pendik	Hak-İşık Day.Tük.Mal.San.Tic.Ltd.Şti.	Yeni Mah. Şehit Fethi Cad. No:15 B	216-4910272
75	Istanbul / Şişli	Güven Ticaret Osman Oruç	Cumhuriyet Mah.Halaskargazi Cad.Asmakat No:65 Pangalti	02122593720
76	Istanbul / Sultangazi	Süleyman Sancaklı	Sultançiftliği Mah. 20.Sok. No:8/A Sultangazi ...Lastikçi Durağı	212-4767615
77	Istanbul / Ümraniye	Özdemir Makina-Tuncay Özdemir	Necip Fazıl Mah. Alemdağ Cad. Sultan Veled Sok. No:3/B, Dudullu Ümraniye	05325254011
78	Istanbul / Ümraniye	Sandom Makina-Dursun Uzun	İstiklal Mah.Zafer Sok.No:19/A Ümraniye	0 216 316 09 04
79	Istanbul / Üsküdar	Aysun Toprak	Zeynep Kamil Sok.Fahri Atabey Cad. 124/C	0 216 310 37 67
80	Izmir / Bergama	Öney Ticaret-Necati Öney	Barbaros Mah.Kasapoğlu Cad. No:50	0232 6331540
81	Izmir / Bornova	Mustafa Kasap	Mustafa Kemal Cad. No:147 D:1/B Bornova	0232 388 21 91
82	Izmir / Gaziemir	Yancı Makina-Ayşe Yancı	Atıfbey Mah. 6 Sk.No.22/5b	232-2521343
83	Izmir / Karşıyaka	Yılmaz Makina-Yılmaz Kasap	Anadolu Cad. No:549/A Karşıyaka	232-3309740
84	Izmir / Konak	Samka Dikiş Makinaları San.Ve Tic.Ltd.Şti.	Hurşidiye Mah. Anafartalar Cad. 509 B	0 232 256 46 47
85	Izmir / Menemen	Muammer Celik	Tülbentli Mah. Çınarlı Geçidi Sok. No:15/B	541 8316051
86	Izmir / Ödemiş	Mehmet Yapa	Akıncılar Mah. Hürriyet Cad. Güngelen Psj. No:14-Z Ödemiş	232-5442131
87	Kahramanmaraş / Elbistan	Bilal Boyraz	G.Mustafa Kemal Cad. No 19 Boyraz Soğutma	0344-4151619
88	Kahramanmaraş / Merkez	Çalkaya D.T.M Gıda San. Ve Tic.A.Ş.	İsmetpaşa Mah. Trabzon Bulv. Özel İdare İş Merkezi No:4-5	344-2217099
89	Karabük / Merkez	Özcan Elektronik-Nihat Özcan	Hürriyet Mah.İnönü Cad.Altınkepçe Çarşısı No:9/6	0 370 413 03 75
90	Kastamonu / Tosya	Abayın Day.Tük.Mal.İnş.Malz.Paz.San.Tic.Ltd.Şti.	Kargı Mah.Mutaflar Çarşısı No:15	0 366 313 09 66
91	Kayseri / Melikgazi	Feniş Day.Tük.Mal.San.Tic.Ltd.Şti.	Bankalar Cad.No:12	352-2314571
92	Kayseri / Melikgazi	Önder Mak.Anah.Mehmet Devenci	Kiçikapi Mah.Bankalar Cad.No:20	0 352 222 15 99
93	Kirikkale / Merkez	Şemsettin Koyuncu	Hüseyinkahya Mah.Barbaros Hayrettin Cad.No:114/B Kirikkale	0 318-230 0 230
94	Kirklareli / Merkez	Şenol Makina Ticaret-Erkan Şenol	Karacaibrahim Mah. 662. Sok.Alp Apt.No:5 Dükkan 3-6	544 2926320
95	Kirşehir / Merkez	Murat Sacak	Yeni 2. Çarşı Devamı Hangül İş Hanı No. 36	386-2141664
96	Kocaeli / Derince	Demirkan Ticaret-Hatice Demirkan	Çenedağ Mah. Denizciler Cad. No:72/E Derince	262-2231899
97	Kocaeli / Gebze	Hilal Makina - Mustafa Şengül	Hacı Halil Mah.Şehit Numan Dede Cad.1203 Sok No:5/C 41400	262-6433891
98	Kocaeli / Gölcük	Demir Teknik- Nurettin Demir	Merkez Mah.67 Sk.No:6/4 Gölcük	262-4144506
99	Kocaeli / İzmit	Kircılar Day.Tük.Mal.Tic.San.Ltd.Şti.	Akçacami Caddesi No:60	0 262 321 54 87
100	Konya / İlgın	Gezginler Day.Tük.Mal.Tic.Ltd.Şti.	Camiatik Mah Nadaroğlu Cad No 46 İlgın Konya	332-8813434
101	Konya / Karatay	Makina Dünyası-İsmail Avdul	Şems-I Tebrizi Mah Mashar Babalık Sok No.6, , Öğretmen Evi Karşısı Selcuk Otelı Yanı	0332 3511004
102	Konya / Karatay	Mehmet Yaniyor	Kasapsinan Mah.Istanbul Cad. No:137/D	332-3506048
103	Konya / Karatay	Pişkinler Mot.Ve Ev Cih.Tic.A.Ş.	Şerafettin Cad. No:6/A	332-3526363

SERVIS İSTASYONLARI İLE YEDEK PARA MALZEMELERİNİN TEMİN EDİLEBİLECEĐİ YERLER

No	İl/İlce	AdıSoyadı	Adres	Telefon
104	Konya / Karatay	Yücetaş Makina-Asaf Yücetaş	Şems-I Terbizi Mah Mashar Babalık Sok No.6, Öğretmen Evi Karşısı Selcuk Oteli Yanı	332-3511004
105	Konya / Seydişehir	Meydan Ticaret-Necmettin Tüfekçi	Uludağ Cad. No:26 Seydişehir	332-5821281
106	Kütahya / Merkez	M.Baha Kahvecioğlu	Eski Hükümet Cad. No:60/A	274-2163172
107	Kütahya / Tavşanlı	Ismail Akarçay	Durak Mah. Ekizler Sok. No:8 Tavşanlı	274-6142687
108	Malatya / Merkez	Erbem Mekanik-Erol Erdem	Mücellî Cad. Kozkökü Sok. No 12/B	422-3263298
109	Malatya / Merkez	Necati Dinç Day.Tük.Mal.San.Tic.Ltd.Şti.	Fizuli Cad. No6 Garanti Bankası Karşısı	422-3211357
110	Manisa / Akhisar	Semih Özgen	Merkez Çarşı 124 Sok.No:18	236-4147258
111	Manisa / Alaşehir	Mustafa Yasli	5 Eylül Mah. Kuyucak Cad. No:23 Alaşehir	536 4861646
112	Manisa / Demirci	Mehmet Şengel-Manolya Dikimevi	Hacı Hasan Mah. Hükümet Cad. No 16	236-4624622
113	Manisa / Merkez	Feti Kahraman-Atik Makina	Yarhasanlar Mah.2300 Sok.No:23/A	0 236 234 43 33
114	Manisa / Soma	Net-San Elek.Mak.San.Tic.Ltd.Şti.	Kurtuluş Mh Y.Tuna Sk No.20	236-6135745
115	Mardin / Kızıltepe	Gökhan Makina- Gökhan Key	Yeni Mah.Özmuhaciroğlu Pasajı No:40	0 482 312 68 08
116	Mardin / Midyat	Ismen Ari-Ideal Makina	Yunus Emre Mah. Iskenderun Cad. No:87/B Estel	543 3790560
117	Mardin / Nusaybin	Danişman Tic. Mot.Araç. Teks.İth.İhr.Ltd.Şti.	Yeni Turan Mahallesi Farabi Sok. No 1	482-4157815
118	Mersin / Akdeniz	Eren Makina-Yılmaz Gür	Çankaya Mah.4723.Sok. No:12/A	03242389191
119	Mersin / Akdeniz	Mil Ticaret-Aziz Mil	Kuvai Milliye Cad.Çankaya Mah.	324-2375089
120	Mersin / Anamur	Abdullah Nail Şeref	Şerefler Ticaret Saray Mahallesi Anamur	324-8141110
121	Mersin / Tarsus	Abdulrezzak Dundar	Mersin Cad. Halit Aslan Psj. No4 Tarsus	324-6246534
122	Mersin / Tarsus	Ismail Kaya	Yeni Ömerli Mah.Hilmi Seçkin Cad.No:17/B	0 324 6241050
123	Muğla / Bodrum	Kezban Çetinkaya	Turgutreis Mah. Mah.Karci Cad.No:6/C Turgutreis	542 3368785
124	Muğla / Fethiye	Mehmet Taşci - Garanti Makina	Taşyaka Mah. 136. Sok. No:15	2526146452
125	Muğla / Milas	Çorbacioğlu Day.Ev Alet.Mot.Ar.İnş.Tur.San.Tic.Ltd	Hacıilyas Mah. Kadiağa Cad. No:15	252-5122942
126	Muğla / Ortaca	Mehmet Collu	Terzialiler Mah.Atatürk Bulvarı 169.Sok.No:1 Ortaca-Muğla (Denizbank Karşısı)	252-2825875
127	Muğla / Yatağan	Mehmet Gencin	Yeni Mah.İnönü Bulvarı No:48/C	2525722337
128	Muş / Merkez	Kenan Türk	Bahçelievler Bahar 2 Kooperatifi Altı	436-2125529
129	Niğde / Merkez	Atilim Tic.-Gündüz Tokmak	Paşakapı Cad.Soyer Sok.	388-2338085
130	Ordu / Fatsa	Karamustafa Ticaret-Zekiye Hamzaçebi	Mustafa Kemal Paşa Mah.Reşadiye Cad.No:8 Fatsa	452-4231636
131	Ordu / Merkez	Ahmet Şahin	Düz.Mah.Alanarası Sokak No:1	452-2141369
132	Osmaniye / Merkez	Halil Bozduğan	İstiklal Mah.5009 Sok.No:15	0 328 812 91 20
133	Rize / Merkez	Hasan Tatoğlu - Tatoğlu Makine	Çarşı Mah. Yeni Orta Camii Yanı Hal Sok. No: 8	464-2172103
134	Sakarya / Adapazarı	Erdoğan Şimşek-Ada Makina	Cumhuriyet Mah. Bahçıvan Sk. No:3/C	264-2823346
135	Sakarya / Adapazarı	Yalçın Turhan-Yalçın Makina Ticaret	Semerciler Mah.Bozkurt Sok.No:9/A	264 2783751
136	Sakarya / Akyazı	Saray Mobilya (Avni Dursun)	Ptt Sok. No:3/16 Akyazı	264-4183683
137	Sakarya / Karasu	Hakan Elektronik-Birol Hakan	İncilli Mah. Eski Hastane Cad. No:6 D	0264-7183733
138	Samsun / Bafra	Doğanay Makina-Fatmagül Şavkin	Çilhane Mah.Şehit Ayhan Kalkan Sok. No:9 Bafra	362-5439973
139	Samsun / Çarşamba	Atilla Telci	Orta Mah. Sofupğlu Cad. No:3/A Çarşamba	362-8335043
140	Samsun / İlkadım	Altuncuoğlu Makina-Muhittin Gündüz Altuncuoğlu	Ulugazi Mah.Bora Sok.No:8/B	03624311374
141	Samsun / İlkadım	İkizler Konf.Mak.Ve Malz.C139San.Tic.Ltd.Şti.	Pazar Mah.Müftü Sok.Aydin Ap.No:13/A-1	362-4320040

SERVIS İSTASYONLARI İLE YEDEK PARA MALZEMELERİNİN TEMİN EDİLEBİLECEĐİ YERLER

No	İl/İlce	AdıSoyadı	Adres	Telefon
142	Samsun / Vezirköprü	Mustafa Keskiner	Orta Cami Civarı Beyazlar arşısı No:12 Vezirköprü	362-6471158
143	Şanlıurfa / Merkez	Akkaya Pazarlama-Ömer Akkaya	Camikebir Mah.Demokrasi Cad. No:45/A	414-2151626
144	Şanlıurfa / Siverek	İmam Tiniğ	Haliliye Mah. Kale Boğazı Cad. No:81	04145524066
145	Siirt / Merkez	İrfan İşıktaş	Batı Mah.Cumhuriyet Caddesi No:12	484-2234103
146	Şırnak / Cizre	Nefidet Arisoy	Dicle Mahallesi Mimar Sinan Caddesi No14	486-6166889
147	Sivas / Kangal	Beşir Şahin	Adliye Karşısı arşı İi No:15 Kangal	346-4572323
148	Sivas / Merkez	Korkudan Makina-Akif Korkudan	Sirer Cad. Sirer Pasajı No:20-22	346-2213812
149	Tekirdağ / orlu	Ayşe Yaşar	Reşadiye Mah.Mandıracı Cad.Şht.Teğmen Erođlu Sok. No:18/B	536 8999827
150	Tekirdağ / Merkez	Ali Karpaz	Kolordu Cad. No:67/A	282-2611598
151	Trabzon / Merkez	Makina Ticaret-Ömer Yılmaz	Cumhuriyet Mah.Nemlioğlucemal Sok. No:15	4623216871
152	Uşak / Merkez	Cemil Cevher	Sarayaltı Mh.1.Yalçın Sokak No:11/A- 64100-Uşak	02762159836
153	Uşak / Merkez	Erol Demir	Durakmah.Fatihcad.No:10	276-2236886
154	Van / Erciş	Simge D.T.M.-Zafer Büyükaslan	Atatürk Cad.No:26	506 3184343
155	Van / Merkez	Burhaneddin Okcan	Cumhuriyet Cd.Alçekiç Pasajı No:11 Kat:2	0 432 214 22 62
156	Yalova / Merkez	Şenler Gıda İnş.Tah.Ltd.Şti.	Fatih Cd.No:15	224-5738685
157	Yozgat / Sorgun	Yasin Yuksel	Bahçelievler Mah. Atatürk Bulvarı No:27/A	03544151384
158	Zonguldak / Merkez	Uğur Bekar	Mithatpasa Mah.Semsi Denizer Sok.No:16/1 Geredeliođlu İş Hani	03722514851

Önceden bildirmeksizin makine ekipmanını ve aksesuar çeşitlerini deęiřtirme; performans ve tasarımda deęiřiklik yapma hakkını saklı tutuyoruz. Ancak, bu gibi deęiřiklikler her zaman kullanıcının ve ürününün yararına olacaktır.

FİKRİ MÜLKİYET

Singer ve Cameo “S” Design, The Singer Company Limited S.à.r.l. veya İřtiraklerinin özel ticari markalarıdır.



Atma işleminde bu ürünün, elektrikli/elektronik ürünlere ilişkin Ulusal yasalara uygun olarak güvenli bir şekilde geri dönüřtürülmesi gerektięini lütfen unutmayın. Elektrikli aletleri, ayrıştırılmamıř belediye atıkları olarak atmayın, ayrı atık toplama tesislerini kullanın. Mevcut atık toplama sistemleri ile ilgili bilgi almak için yerel yönetiminizle iletişime geçin. Bayi, eski aletleri, yenileriyle deęiřtirirken eski aletin tasfiyesini ücretsiz olarak temin etmekle yükümlü olabilir.

Elektrikli aletler, řehir çöplüklerine atılırsa tehlikeli maddeler, suya sızıp yemek zincirine karıřarak saęlıęınıza zarar verebilir.

Manufacturer

VSM GROUP AB, SVP Worldwide

Soldatorpsgatan 3, SE-55474, Jonkoping, SWEDEN



SINGER®

ORIGINAL SINCE 1851.

Danışma Hattı: 444 99 09

ÜRETİCİ FİRMA:

VSM GROUP AB için
SINGER (SHANGHAI)
SEWING MACHINE CO., LTD
NO. 1078 DAYAO ROAD, MINHANG,
SHANGHAI 200245
CHINA tarafından üretilmiştir
TEL: 0046 36 31 44 00

İTHALATÇI FİRMA:

SİNGER DİKİŞ MAKİNALARI
TİCARET ANONİM ŞİRKETİ
AYDINEVLER MAH. SANAYİ CAD.
NO:3 CENTRUM İŞ MERKEZİ 34854
KÜÇÜKYALI, MALTEPE - İSTANBUL
TURKEY
TEL: (0216) 519 98 98
FAX: (0216) 519 96 93

AEEE Yönetmeliği'ne Uygundur.

Kullanım Ömrü : 10 Yıl

"Cihazınızın Sanayi Bakanlığı tarafından tespit ve ilan edilen kullanım ömrü(cihazın fonksiyonlarını yerine getirebilmesi için gerekli yedek parça bulundurma süresi) 10 yıldır."